

Dell™ 2155cn/2155cdn Multifunction Color Printer - Guida per l'utente

Sommario

Dell™ 2155cn/2155cdn Multifunction Color Printer - Guida per l'utente 1

Prima di iniziare 31

A Indicazioni Nota, Avviso e Attenzione . 33

1 Dell™ 2155cn/2155cdn 35

2 Multifunction Color Printer -
Guida per l'utente 35

3 Individuazione delle informazioni 37

4 Funzionalità del prodotto 43

5 Informazioni sulla stampante 47

Vista anteriore e posteriore 48

Vista anteriore 48

Vista posteriore 49

Requisiti di spazio 50

Alimentatore automatico di documenti (ADF, Automatic Document Feeder)	50
Pannello operatore	51
Proteggere la stampante	51
Ordinare i materiali di consumo	52

Come impostare la stampante (configurazione della stampante) 55

6 Preparare l'hardware della stampante . . . 57

Rimozione del nastro	57
Rimozione dei nastri dei dispositivi PHD (Print Head Device)	58
Installazione delle cartucce del toner	58

7 Installazione degli accessori opzionali . . . 61

Installazione del modulo di memoria opzionale	61
Stampa del report delle impostazioni di sistema	64
Aggiornamento del driver per rilevare il modulo di memoria	66
Installazione dell'alimentatore a 250 fogli opzionale	67
Stampa del report informazioni di sistema	70
Aggiornamento del driver per rilevare l'alimentatore a 250 fogli	71
Installazione dell'adattatore senza fili opzionale	73
Controllo del contenuto della confezione	73
Installazione dell'adattatore senza fili mediante le istruzioni video (consigliato)	74
Installazione dell'adattatore senza fili opzionale	75
Stampa del report informazioni di sistema	76
Determinazione delle impostazioni della rete wireless	77

Configurazione dell'adattatore senza fili opzionale . . .	78
Uso del programma di configurazione per configurare un adattatore senza fili	79
Uso del programma di configurazione avanzata per configurare un adattatore senza fili	82
Implementazione di una rete senza fili da zero per il computer	89
8 Collegamento della stampante	101
Collegamento della stampante al computer o alla rete	102
Collegamento diretto	102
Connessione di rete	104
Collegamento della linea telefonica	104
Accensione della stampante	107
Configurazione delle impostazioni iniziali sul pannello operatore	107
9 Impostazione dell'indirizzo IP	115
Assegnazione di un indirizzo IP	115
Quando si utilizza Navigatore configurazione semplice	115
Quando si utilizza il pannello operatore	116
Quando si utilizza il programma Strumenti	117
Verifica delle impostazioni IP	118
Verifica delle impostazioni tramite il rapporto sulle impostazioni di sistema	118
Verifica delle impostazioni tramite il comando Ping	119

10 Caricamento della carta	121
11 Installazione dei driver della stampante su computer the Windows 125	
Individuare lo stato di preinstallazione del driver della stampante 125	
Quando si utilizza il pannello operatore	125
Utilizzando il programma Strumenti	126
Disabilitazione del firewall prima di installare il software della stampante	126
Inserire il CD Driver e programmi di utilità	127
Configurazione del collegamento diretto	127
Configurazione della connessione di rete	131
Configurazione della stampante di rete su una rete locale	131
Configurazione della stampante di rete su una rete remota	137
Configurazione della stampa condivisa	144
Point & Print	146
Punto-Punto	149
12 Installazione di driver di stampai su computer Macintosh 155	
Installazione di driver e software	155
Aggiunta di una stampante a Mac OS X 10.5 o 10.6	156
Aggiunta di una stampante a Mac OS X 10.4.11 .	157
Aggiunta di una stampante a Mac OS X 10.3.9 .	159
Configurazione delle impostazioni	160

13 Installare i driver della stampante su computer Linux (CUPS) 163

Funzionamento su Red Hat Enterprise Linux 4 WS/5 Client 163

- Panoramica di configurazione 163
- Installazione del driver della stampante 163
- Come impostare la coda 164
- Come impostare la coda predefinita 165
- Come specificare le opzioni di stampa 165
- Come disinstallare il driver della stampante 166

Funzionamento su SUSE Linux Enterprise Desktop 10 166

- Panoramica di configurazione 166
- Installazione del driver della stampante 167
- Come impostare la coda 167
- Come impostare la coda predefinita 168
- Come specificare le opzioni di stampa 169
- Impostare la password con privilegi di amministratore stampante 169
- Come disinstallare il driver della stampante 170

Funzionamento su SUSE Linux Enterprise Desktop 11 170

- Panoramica di configurazione 170
- Installazione del driver della stampante 171
- Come impostare la coda 171
- Come impostare la coda predefinita 172
- Come specificare le opzioni di stampa 173
- Impostare la password con privilegi di amministratore stampante 173
- Come disinstallare il driver della stampante 174

Come usare la stampante 175

14 Dell Printer Configuration Web Tool . 177

Panoramica	177
Quando si utilizza il pannello operatore	179
Quando si utilizza il programma Strumenti	179
Utilizzo di Dell Printer Configuration Web Tool.	180
Stato della Stampante	180
Lavoro della Stampante	180
Impostazioni Stampante	180
Impostazioni del Server di Stampante	181
Copia Impostazioni di Stampante	181
Volume di Stampa	181
Rubrica indirizzi	181
Informazioni su stampante	181
Impostazioni Cassetto	181
Segnalazione E-Mail	182
Imposta Password	182
Guida Online	182
Ordinare i materiali consumabili a:	182
Contattare Supporto Dell a:	182
Impostazione di Dell Printer Configuration Web Tool	182
Configurazione dal browser	183
Configurazione dal pannello operatore	185
Formato di visualizzazione della pagina	185
Frame superiore	186
Frame di sinistra	187
Frame di destra	188
Modifica delle impostazioni delle voci di menu	190
Dettagli delle voci di menu	190
Stato della Stampante	193
Lavoro della Stampante	195

Impostazioni Stampante	197
Impostazioni del Server di Stampante	237
Copia Impostazioni di Stampante	271
Volume di Stampa	272
Rubrica indirizzi	275
Imp. Cassetto	287

15 Istruzioni sull'uso dei supporti di stampa 289

Carta	289
Caratteristiche della carta	289
Carta consigliata	291
Carta non idonea	291
Selezione della carta	292
Selezione di supporti prestampati e carta intestata	293
Selezione della carta perforata	293
Stampa su carta intestata (carta prestampata e perforata)	293
Buste	295
Etichette	296
Conservazione dei supporti di stampa	298
Identificazione dei supporti di stampa e delle specifiche	298
Dimensioni carta supportate	298
Tipi di carta supportati	300
Specifiche per tipo di carta	300

16 Caricamento dei supporti di stampa ... 303

Capacità	303
Dimensioni dei supporti di stampa	303

Caricamento dei supporti di stampa nel cassetto da 250 fogli standard e nell'alimentatore da 250 fogli opzionale	303
Caricamento delle buste nel cassetto da 250 fogli standard e nell'alimentatore da 250 fogli opzionale	306
Caricamento della carta intestata (carta prestampata e preforata)	308
Caricamento dei supporti di stampa nell'alimentatore fogli singoli (SSF)	310
Caricamento delle buste nell'alimentatore fogli singoli (SSF)	311
Utilizzo dell'alimentatore fogli singoli (SSF) . . .	313
Scambio dei cassettei carta	314

17 Pannello operatore 315

Uso dei pulsanti del pannello operatore	315
Stampa della pagina Impostazioni pannello	317
Quando si utilizza il pannello operatore	317
Quando si utilizza il programma Strumenti	317

Stampa, Copia, Scansione e Fax 319

18 Stampa 321

Suggerimenti per una stampa ottimale	321
Suggerimenti per la conservazione dei supporti di stampa	321
Come evitare gli inceppamenti carta	321
Invio di un lavoro alla stampa	322
Annullamento di un lavoro di stampa	322
Cancellazione di un lavoro dal pannello operatore.	322

Annullamento di un lavoro da un computer con il sistema operativo Windows	323
Stampa duplex	324
Stampa duplex con duplexer (solo Dell 2155cdn Multifunction Color Printer)	324
Stampa duplex senza duplexer (solo Dell 2155cn Multifunction Color Printer)	324
Utilizzo di stampa libretto (modelli Dell 2155cn e 2155cdn)	326
Utilizzo della funzione Stampa memorizzata	328
Protezione Stampa (Stampa protetta)	329
Stampa MailBox privata	329
Stampa MailBox pubblica	329
Campione di stampa	329
Memorizzazione dei lavori di stampa	330
Stampa di lavori memorizzati	330
Specifica della password sul pannello operatore (Protezione Stampa (Stampa protetta)/Stampa MailBox privata)	331
Cancellazione di lavori memorizzati	331
Stampa da memoria USB	331
Formati file supportati	332
Stampa diretta di file PDF	333
Stampa di un rapporto	333
Stampa di Rapporto Impostazioni Stampante	334
Stampa di un elenco dei tipi di font	335
Impostazioni della stampante	336
Stampa di Rapporto Impostazioni Stampante	336
Utilizzo del pannello operatore per cambiare le impostazioni della stampante	337
Utilizzo di Dell Printer Configuration Web Tool per cambiare le impostazioni della stampante	338
Ripristino delle impostazioni predefinite	340

Scelta della lingua	341
19 Copia	343
Caricamento della carta per la copia	343
Selezione del cassetto della carta	343
Preparazione di un documento	343
Esecuzione di copie dal vetro documenti	344
Esecuzione di copie dall'ADF	346
Impostazione delle opzioni di copia	347
Numero di copie	347
Colore	348
Seleziona cassetto	348
Formato foglio SSF	349
SSF Tipo Foglio	350
Collazionato	352
Riduci/Allarga	353
Dim. Documento	354
Tipo originale	355
PiùChiaro/PiùScuro	356
Nitidezza	357
Saturazione colore	358
Esposizione autom.	358
Fronte retro	359
Up multiplo	361
Margine sup./inf.	362
Margine ds./sin.	363
Margine centrale	364
Modifica delle impostazioni predefinite	364

Impostazione dell'opzione Timer risparmio energetico	365
20 Scansione	367
Panoramica sulla scansione	367
Scansione - Con driver dello scanner	367
Scansione - Senza driver dello scanner	368
Scansione dal pannello operatore	370
Scansione tramite il driver TWAIN	372
Strumento impostazioni di scansione	375
Impostazioni indirizzo IP	376
Impostazioni password	378
Scansione tramite il driver WIA (Windows Image Acquisition)	379
Scansione sulla rete	382
Panoramica	382
Procedure	383
Impostazione di Nome login e Password (solo SMB)	384
Creazione di una cartella condivisa (solo SMB)	385
Impostazione di una destinazione tramite la rubrica indirizzi	393
Invio del file scansionato sulla rete	402
Scansione in una memoria USB	403
Tipi di memoria USB	403
Come specificare una cartella in cui salvare l'immagine scansionata	404
Inserimento e rimozione della memoria USB	404
Invio di un'e-mail con l'immagine scansionata	405
Impostazione di una segnalazione e-mail	405
Registrazione di un nuovo utente	406

Invio di un'e-mail con il file scansionato	407
21 Trasmissione fax	409
22	409
Configurazione delle impostazioni fax iniziali con Navigatore configurazione semplice	409
Impostazione del paese	410
Impostazione dell'ID della stampante	411
Utilizzo della la tastierina numerica per inserire i caratteri	412
Lettere e numeri della tastierina numerica	412
Modifica di numeri e nomi	413
Inserimento di una pausa	413
Impostazione di ora e data	413
Modifica della modalità Orologio	414
Impostazione dei suoni acustici	415
Volume altoparlante	415
Volume suoneria	415
Configurazione delle opzioni di impostazione fax	416
Modifica delle opzioni di impostazione fax	416
Opzioni di impostazione fax disponibili	416
Impostazioni fax avanzate	422
Invio di un fax	424
Caricamento di un documento originale	424
Regolazione della risoluzione del documento	427
Regolazione del contrasto del documento	427

Invio di un fax automaticamente	428
Invio di un fax manualmente	430
Conferma delle trasmissioni	431
Ricomposizione automatica	431
Invio di un fax differito	431
Invio di un fax dal driver (Direct Fax)	433
Esempio	433
Ricezione di un fax	440
Informazioni sulle modalità di ricezione	440
Caricamento della carta per la ricezione dei fax	440
Ricezione di un fax automaticamente in Modalità FAX	440
Ricezione di un fax manualmente in Modalità TEL	441
Ricezione di un a fax automaticamente in modalità Tel/fax oppure Segret./fax	441
Ricezione di un fax manualmente tramite un telefono esterno 441	441
Ricezione di fax tramite DRPD	442
Ricezione di fax in memoria	442
Ricezione in polling	443
Composizione automatica	443
Composizione rapida (Velocità di connessione)	443
Impostazione di composizione rapida	443
Invio di un fax con composizione rapida	444
Composizione di gruppo	446
Impostazione di composizione di gruppo	446
Modifica di composizione di gruppo	447
Invio di un fax con composizione di gruppo (trasmissione a più destinatari)	448
Stampa di un a elenco di composizione rapida	448
Rubrica	449

Altri metodi per inviare fax	450
Utilizzo della modalità di ricezione protetta	450
Utilizzo di una segreteria telefonica	452
Utilizzo di un modem	453
Stampa di un rapporto	453
Composizione rapida (Velocità di connessione)	454
Rubrica indirizzi	454
Indirizzo server	454
Attività Fax	454
Fax in attesa	454
Contatore stampe (Metro stampa)	454
Modifica delle opzioni di impostazione	455

Conoscere la stampante 457

23 Funzionamento dei menu del programma Strumenti 459

Rapporto Impostazioni Stampante	459
Informazioni su Stampante	459
Impostazioni Menu	460
Rapporti	465
Impostazioni TCP/IP	465
Impostazioni predefinite	466
Impostazioni Fax	470
Manutenzione stampante	472
Impostazioni di sistema	472
Data e ora	479
Densità carta	480
ColoreRegolazione Registrazione	480
Regola altezza	482
Rip. Predef.	482

Toner non-Dell	483
Inizializza contatore stampe	483
Imp. cassetto	483
Impostazioni TCP/IP	486
Impostazioni di Rete	487
Copia pred.	488
Scan predefiniti	494
Fax predef.	497
Valori predefiniti di Stampa da USB	499
Impostazioni Fax	501
Diagnosi	505
Tabella Stampa	505
Verifica macchina	506
Modalità verifica estrazione fogli	507
Info sensore ambientale	508
Pulisci sviluppatore	508
Modalità Aggiorna	509
Ripristina predefiniti	509
Utilizzando il programma Strumenti	509

24 Informazioni sui menu della stampante 511

Report / elenco	511
Impostazioni di sistema	511
Imp.Pannello	511
Elenco caratteri PCL	511
Elenco macro PCL	512
Lista Font PDF	512
Cronolog. lavoro	512
Cronol. Errori	512
Metro stampa	512
Pag. test col.	512

Protocollo monitor	512
Velocità di connessione	513
Rubrica indirizzi	513
Indirizzo Server	513
Attività fax	513
Fax in attesa	513
File immagazzinati	513
Menu Ammin.	514
Rubrica	514
Lingua di stampa	514
Rete	525
Imp. Fax	535
Impostazioni di sistema	547
Manutenzione	560
Imp. Protezione	568
Impost. USB	570
Imp. Predefinite	571
Copia pred.	571
Scan predefiniti	573
Fax predef.	575
Valori predefiniti di Stampa da USB	575
Impostazioni cassetto	576
Lingua Pannello	580
Menu Stampa	580
Protezione Stampa	581
MailBox privata	581
MailBox pubblica	582
Campione di stampa	583
Ricezione sicura	584
Menu Copia	584

Selezione Cassetto	585
Formato foglio SSF	585
SSF Tipo Foglio	586
Collazionato	587
Riduci/Allarga	587
Dim. Documento	588
Tipo originale	589
PiùChiaro/PiùScuro	590
Nitidezza	590
Saturazione colore	590
Esposizione autom.	591
Fronte retro	591
Up Multiplo	591
Margine sup./inf.	592
Margine ds./sin.	592
Margine centrale	592
Menu Scansione.	593
Scansione a memoria USB	593
Scansione a e-Mail	593
Scan a rete	594
Scan ad Applicaz.	595
Formato file	595
Modalità Colore	595
Risoluzione	596
Dim. Documento	596
PiùChiaro/PiùScuro	597
Nitidezza	597
Contrasto\n[-100 to 100]	598
Esposizione autom.	598
Margine sup./inf.	598
Margine ds./sin.	598
Margine centrale	599

Menu Fax	599
Invia fax a	599
Risoluzione	600
PiùChiaro/PiùScuro	600
Al riaggancio	601
Invio ritardato	601
Polling ricezione	601
Pag. cop. Fax	602
Menu Stampa da USB	602
Documento	602
Seleziona Cassetto	602
Formato foglio SSF	603
SSF Tipo Foglio	603
Fronte retro	604
Layout	604
Password PDF	605
Blocca Pannello	605
Attivazione di Blocca Pannello	605
Disabilitazione di Blocca Pannello	606
Ripristina predefiniti	607
Se si utilizza il pannello operatore	607

25 Informazioni sul software della stampante 609

Programmi di utilità per l'impostazione della stampante	611
Finestra di stato	612
Strumenti	612
Aggiornatore	613
Risoluzione dei problemi	613
Editor rubrica indirizzi	613
ScanButton Manager	613

Centro Dell Scan	613
Rubriche indirizzi	613
Tipi di rubriche indirizzi	614
Aggiunta e modifica di voci delle rubriche indirizzi	615
Widget Monitor Stato per Macintosh	619
Funzionalità Widget Monitor Stato	619
Prima di installare il Widget Monitor Stato	619
Installazione del Widget Monitor Stato	619
Apertura e chiusura del Widget Monitor Stato	620
Finestra Stato delle Stampante	621
Finestra Ordine	623
Preferenze	624
Comando Monitor Stato per Linux	625
Funzionalità Comando Monitor Stato	625
Prima di installare Comando Monitor Stato	625
Installazione di Comando Monitor Stato	626
Avvio di Comando Monitor Stato	626
Finestra Selezionare la stampante	626
Finestra Stato della Stampante—	627
Finestra Sistema di Gestione Forniture Dell	629
Finestra Codice Servizio	631
Finestra Impostazioni	631
26 Informazioni sui caratteri	635
Tipi di carattere e font	635
Stile e intensità	635
Passo e dimensione in punti	636
Font bitmap e font scalabili	637
Font residenti	638

Set di simboli	640
Set di simboli per PCL 5/PCL 6	640
27 I messaggi della stampante	643
28 Stampa con il protocollo WSD (Web Services on Devices) 657	
Aggiunta di regole dei servizi di stampa	657
Configurazione della stampante	658
Installazione del driver della stampante mediante Installazione guidata stampante	658
29 Caratteristiche tecniche	661
Compatibilità con i sistemi operativi	661
Alimentazione	661
Dimensioni	661
Memoria	661
Emulazione/PDL (Page Description Language), sistema operativo e interfaccia	662
Compatibilità MIB	662
Ambiente	662
Funzionamento	662
Garanzia della qualità di stampa	662
Memorizzazione	663
Altitudine	663
Cavi	663

Caratteristiche tecniche della copiatrice	664
Caratteristiche tecniche dello scanner	665
Caratteristiche tecniche del fax	665
Manutenzione della stampante 667	

30 Manutenzione della stampante 669

Determinare lo stato dei materiali di consumo	669
Risparmiare materiali di consumo	669
Ordinare i materiali di consumo	670
Conservazione dei supporti di stampa	671
Conservazione dei materiali di consumo	671
Sostituzione delle cartucce del toner	671
Rimozione della cartuccia del toner	672
Installazione di una cartuccia del toner	673
Sostituzione dell'unità PHD (Print Head Device)	675
Rimozione dell'unità PHD	676
Installazione dell'unità PHD	678
Sostituzione del rullo di ritardo	683
Rimozione del rullo di ritardo nel cassetto a 250 fogli standard	684
Installazione di un rullo di ritardo nel cassetto a 250 fogli standard	685
Pulizia dell'interno della stampante	687
Pulizia del rullo di alimentazione	687
Pulizia del sensore CTD	693

Pulizia dello scanner	696
Pulizia del rullo di alimentazione ADF	698
Regolazione della registrazione del colore	699
Stampa del diagramma di registrazione del colore	699
Determinazione dei valori	700
Immissione dei valori	702
31 Rimozione di opzioni	705
Rimozione della scheda di memoria opzionale	705
Rimozione dell'alimentatore da 250 fogli opzionale	708
Rimozione dell'adattatore wireless opzionale	710
32 Rimozione degli inceppamenti	715
Come evitare gli inceppamenti	715
Individuazione della posizione degli inceppamenti	716
Rimozione degli inceppamenti dall'ADF	717
Rimozione degli inceppamenti dall'SSF	720
Rimozione degli inceppamenti dal cassetto a 250 fogli standard	725
Rimozione di inceppamenti dal fuser	729
Rimozione di inceppamenti dal duplexer	733
Eliminazione di inceppamenti dall'alimentatore a 250 fogli opzionale	734
Risoluzione dei problemi	739

33 Guida alla risoluzione dei problemi . . .	741
Problemi di base della stampante	741
Problemi al display	741
Problemi di stampa	742
Problemi di qualità di stampa	744
Le stampe sono troppo chiare	745
Sbavatura del toner o la stampa non rimane impressa sul foglio 749	
Macchie casuali/immagini sfocate	750
Stampe bianche	751
Striature sulle stampe	753
Parte delle stampe sono nere.	755
Punti colorati con spaziatura	756
Spazi vuoti verticali	757
Immagini spurie/Ghost	759
Diminuzione di sensibilità fotoindotta	761
Stampe offuscate	762
Stampe granulate (BCO - Bead-Carry-Out)	763
Caratteri frastagliati	764
La stampa presenta delle bande orizzontali	765
Segno di perforazione	766
Carta increspata o macchiata	768
Bordo superiore della carta danneggiato	770
Problemi di inceppamento/allineamento	770
Margini laterali e superiore non corretti	771
La registrazione del colore è disallineata.	771
Immagini oblique	773
Alimentazione errata dal cassetto da 250 fogli standard	774
Alimentazione errata dall'alimentatore fogli singoli (SSF)	776
Alimentazione errata dal cassetto da 250 fogli opzionale	777

Inceppamento registrazione (sensore di uscita attivo)	779
Inceppamento uscita (sensore di uscita disattivato)	779
Inceppamento alimentazione multipla cassetto da 250 fogli standard/alimentatore da 250 fogli opzionale	779
Inceppamento alimentazione multipla alimentatore fogli singoli (SSF)	780
Rumore	780
Problema di copiatura	782
Problemi fax	782
Problemi di scansione	784
Problemi con accessori opzionali installati	789
Problemi all'utilità stampante/driver scanner	790
Altri problemi	792
Come contattare il servizio di assistenza clienti	795

Appendice 797

B Appendice	799
Politica di assistenza tecnica Dell™	799
Servizi online	799
Garanzia e politica del reso	800
Informazioni sul riciclaggio	800
Contattare Dell	801

Prima di iniziare

Indicazioni Nota, Avviso e Attenzione



NOTA: Una NOTA indica informazioni importanti che aiutano a utilizzare al meglio la propria stampante.



AVVISO: Un AVVISO indica la possibilità di danneggiare l'hardware o di perdite di dati e spiega come evitare il problema.



ATTENZIONE: Un avvertimento di ATTENZIONE indica un potenziale danno a cose, danno a persone o decesso.

Le informazioni in questo documento sono soggette a modifica senza preavviso.

© 2010 Dell Inc. Tutti i diritti riservati.

La riproduzione di questa documentazione in qualsiasi modo senza il permesso scritto della Dell Inc. è severamente vietata.

Marchi depositati usati in questo testo: *Dell* e il logo di *DELL* sono marchi di fabbrica di Dell Inc.; *Microsoft*, *Windows*, *Windows Server*, *Windows Vista* e *Active Directory* sono marchi registrati o marchi commerciali di Microsoft Corporation, negli Stati Uniti e/o in altri paesi; *Adobe* e *Photoshop* sono marchi registrati o marchi di fabbrica di Adobe Systems Incorporated negli Stati Uniti e/o negli altri paesi; *Wi-Fi* è un marchio registrato di Wi-Fi Alliance; *Red Hat* e *Red Hat Enterprise Linux* sono marchi registrati di Red Hat, Inc. negli Stati Uniti e negli altri paesi; *SUSE* è un marchio registrato di Novell, Inc., negli Stati Uniti e negli altri paesi.

XML Paper Specification (XPS): questo prodotto può incorporare proprietà intellettuale di Microsoft Corporation. I termini e le condizioni in base ai quali Microsoft concede in licenza tale proprietà intellettuale sono disponibili all'indirizzo <http://go.microsoft.com/fwlink/?LinkId=52369>; *DES*: questo prodotto include software sviluppato da Eric Young (eay@mincom.oz.au); *AES*: copyright (c) 2003, Dr Brian Gladman, Worcester, UK. Tutti i diritti riservati. Questo prodotto utilizza software AES pubblicato fornito da Brian Gladman in base ai termini della licenza BSD; *TIFF (libtiff)*: copyright (c) 1988-1997 Sam Leffler e Copyright (c) 1991-1997 Silicon Graphics, Inc.; *ICC Profile (Little cms)*: copyright (c) 1998-2004 Marti Maria.

Altri marchi depositati e nomi registrati potrebbero essere usati in questo documento per riferirsi a entità proprietarie dei marchi e dei nomi dei prodotti. Dell Inc. nega qualsiasi interesse di proprietà in marchi o nomi depositati a esclusione dei propri.

Il software della stampante utilizza parti di codice definito dall'Independent JPEG Group.

Come per RSA BSAFE

Nella stampante è installato il software RSA BSAFE, prodotto da RSA Security Inc.



DIRITTI LIMITATI DEL GOVERNO DEGLI STATI UNITI

Questo software e la documentazione vengono forniti con DIRITTI LIMITATI. Uso, duplicazione o pubblicazione da parte del Governo sono soggetti a restrizioni come da sottoparagrafo (c)(1)(ii) della clausola Diritti dei dati Tecnici e Software per Computer di DFARS 252.227-7013 e nelle disposizioni FAR pertinenti: Dell Inc., One Dell Way, Round Rock, Texas, 78682, USA.

Settembre 2010 Rev. A01

Dell™ 2155cn/2155cdn

Multifunction Color Printer -

Guida per l'utente

Fare clic sui collegamenti sulla sinistra per avere informazioni su funzioni, opzioni e funzionamento della stampante. Per informazioni riguardanti gli altri documenti forniti a corredo con la stampante, vedere “Individuazione delle informazioni.”

Per ordinare cartucce toner di ricambio o materiali di consumo presso Dell:



NOTA: Per Macintosh, avviare Widget monitoraggio stato, quindi fare clic sul pulsante Ordina materiali di consumo per aprire la finestra Ordine.

- 1 Fare doppio clic sull'icona del desktop.



Se l'icona non è presente sul desktop, seguire la procedura indicata di seguito.

- a Fare clic su DLRMM.EXE in `x:\abc\Dell Printers\Additional Color Laser Software\Reorder`, dove `x:\abc` è il percorso in cui è installato il software della stampante.
- b Fare clic su File sulla barra degli strumenti, quindi su Crea collegamento nel menu a discesa.
- c Fare clic con il pulsante destro del mouse sull'icona del collegamento.
- d Fare clic su Invia a dal menu a discesa, quindi scegliere Desktop (crea collegamento).

Verrà visualizzata la finestra Sistema di Gestione Forniture Dell.

È anche possibile accedere alla finestra Sistema di Gestione Forniture Dell scegliendo Start → Tutti i programmi → Stampanti Dell → Software della stampante → Sistema di Gestione Forniture Dell.

- 2 Fare clic sul collegamento **Visita il sito web per le ordinazioni di fornitura di materiale per stampanti Dell** (www.dell.com/supplies) oppure effettuare l'ordine dei materiali di consumo per la stampante Dell per telefono.

Per ricevere adeguata assistenza, tenere sempre a disposizione il codice di servizio della stampante Dell.

Per informazioni su dove trovare il codice di servizio, vedere "Codice di assistenza Express e codice di servizio".

Individuazione delle informazioni

 **NOTA:** Di seguito sono elencati gli accessori opzionali che possono essere acquistati separatamente.

- Memoria aggiuntiva (512 MB)
- Alimentatore 250 fogli
- Adattatore senza fili
- Cavo USB
- Cavo Ethernet

Argomento	Vedere
<ul style="list-style-type: none"> • Driver per la stampante • <i>Guida per l'Utente</i> 	<i>CD Driver e programmi di utilità</i>



Il CD *Driver e programmi di utilità* contiene il video di installazione, la documentazione i driver per la stampante. È possibile utilizzare il CD per installare i driver o accedere al video di installazione e alla documentazione.

Il CD potrebbe contenere dei file “Leggimi” che forniscono aggiornamenti dell'ultimo minuto riguardanti modifiche tecniche alla stampante o materiale di riferimento tecnico avanzato per utenti esperti o tecnici.

- Come utilizzare la stampante *Guida di riferimento rapido*

DELL™

Dell™ 2760cd/2760dc Multifunction Color Printer Quick Reference Guide

About Your Printer

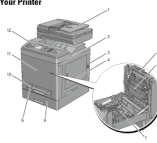
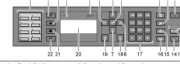
1	Automatic Document Feeder (ADF)	7	Display	(2760cd only)
2	Side Belts	8	Off-line/On-line Feeder	
3	Roller Switch	9	Standard Tray	Standard Tray
4	Front Access Cover (front cover/edges feeder)	10	Single Sheet Feeder (SSF)	
5	Power	11	Print Control	NOTE: You can open the front cover by making the following call.
6	Roll Lever	12	Operator Panel	



Service Tag

1	On/Off/Stand-By button	Call up the stand-by mode.
2	On/Off button	Moves to the top level of the Copy menu.
3	Page button	Moves to the top level of the Fax menu.
4	Ready LED	Light up when receiving, copying, or printing the job.
5	Ready/Error LED	Light up when the printer is ready. Ready LED light up when the printer does not error. Error LED light on when to highlight right side.
6	Left arrow button	Moves screen or highlight up or down.
7	Right arrow button	Moves screen or highlight up or down.
8	OK button	Confirms the entry of values.
9	Cancel button	Moves to the Address Book menu for the Fax and Scan menu.
10	Refresh/Threat button	Refresh a telephone number. Resets a print job, a telephone number.
11	Cancel button	Cancel the current operation or pending job.
12	OK/Cancel LED	Light up to indicate which color mode is selected. Resets the color mode.
13	Copy Menu button	Resets the color mode.
14	Start button	Starts a job.
15	Stand-By button	Call up a stand-by telephone number.
16	Redial (Speed) button	Redials a number and searches.
17	Number keypad	Enter a telephone number.
18	OK/Start button	Resets the current setting, and returns to the top menu.
19	Back button	Returns to the previous menu.
20	LED Panel	Displays various settings, instructions, and error messages.
21	Scan button	Moves to the top level of the Scan menu.
22	Menu button	Moves to the top level of the Print from USB Memory, Job Status, and System menu.

NOTE: Although a 6-digit menu or reference is printed on some panels, the screen menu or setting does not use the #* (Star) button to make the correction or setting.

- Informazioni di sicurezza
- Informazioni sulla garanzia

Guida alle informazioni sul prodotto



ATTENZIONE: Leggere e osservare tutte le istruzioni di sicurezza della *Guida alle informazioni sul prodotto* prima di installare e utilizzare la stampante.

- Come installare la stampante *Schema di installazione*

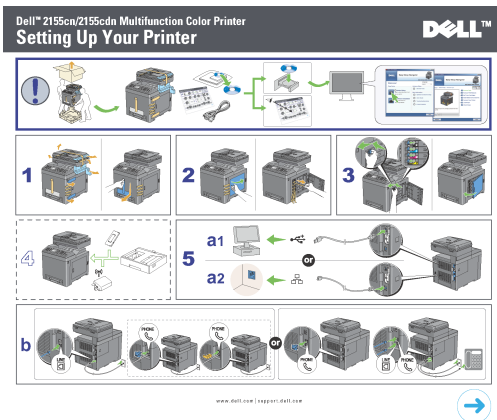

- Codice di assistenza Express e codice di servizio

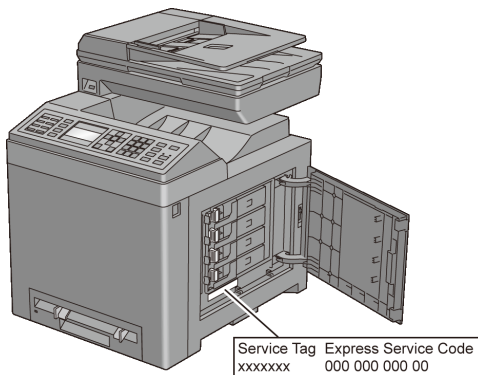

Il codice assistenza Express e il codice di servizio sono indicati all'interno dello sportello di accesso del toner della stampante.

- Driver aggiornati per la stampante
- Documentazione della stampante

Vai a support.dell.com.

Argomento	Vedere
<ul style="list-style-type: none"> • Risposte a domande di supporto e assistenza tecnica 	<p>support.dell.com fornisce numerosi strumenti online, tra cui:</p> <ul style="list-style-type: none"> • Soluzioni - Suggerimenti e consigli per la risoluzione dei problemi, articoli redatti da tecnici e corsi online • Aggiornamenti - Informazioni sull'aggiornamento di componenti, ad esempio driver della stampante • Servizio clienti - Informazioni sui contatti, stato dell'ordine, garanzia e informazioni sulle riparazioni • Download - Driver • Manuali - Documentazione relativa alla stampante e specifiche dei prodotti <p>Vai a support.dell.com. Selezionare la propria regione e inserire le informazioni richieste per accedere agli strumenti e alle informazioni di assistenza desiderate.</p>

Funzionalità del prodotto

In questo capitolo vengono descritte le funzionalità del prodotto e vengono indicati i relativi collegamenti.

Stampa da memoria USB (stampa diretta USB)

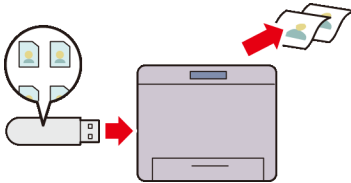

La funzione di stampa dalla memoria USB consente di stampare i file direttamente da una memoria USB senza avviare il computer e un'applicazione.

Up Multiplo nella scheda Layout (stampa Up n)

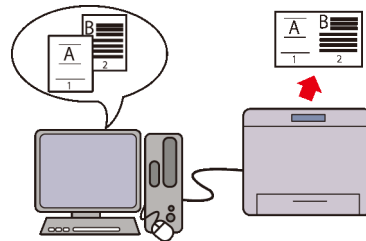

La funzione Up Multiplo consente di stampare documenti come documenti in formato ridotto contenenti 2, 4, 8, 16 o 32 pagine su un unico foglio di carta specificando l'impostazione dal driver della stampante. Questa funzione consente il risparmio della carta.

Up multiplo (copia 2 in 1)

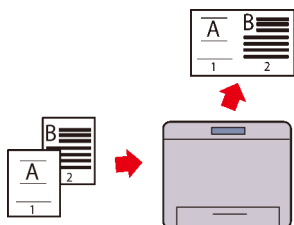

È possibile copiare i documenti come documenti di due pagine di dimensione ridotta su una sola facciata di un singolo foglio di carta, selezionando **Up Multiplo** nel pannello dell'operatore. Questa funzione consente il risparmio della carta.

Fronte retro (copia fronte/retro)

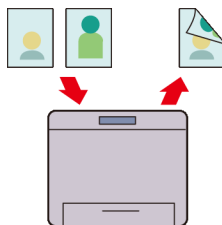

È possibile copiare i documenti su entrambe le facciate di un foglio di carta selezionando **Fronte retro** nel pannello dell'operatore quando si esegue una copia. Questa funzione consente il risparmio della carta.

Invio di un'e-mail con l'immagine scansionata (Scan a e-mail)

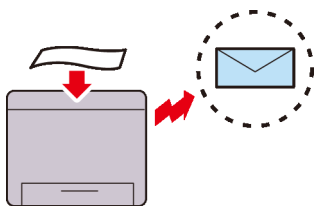

Quando si desidera inviare tramite e-mail i dati digitalizzati, utilizzare la funzione **Scan a e-mail**. È possibile inviare direttamente i dati digitalizzati tramite un allegato e-mail. È possibile scegliere gli indirizzi e-mail di destinazione dalla rubrica della stampante o del server. In alternativa, è possibile inserire l'indirizzo dal pannello operatore della stampante utilizzando il tastierino numerico.

Scansione sulla rete (Scan a SMB/FTP)

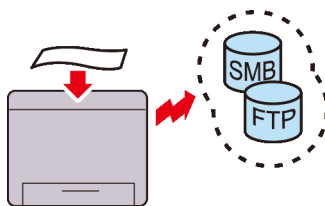

È possibile trasferire i dati digitalizzati a un PC oppure a un server tramite **SMB** o **FTP** senza alcun software. Sebbene sia necessaria la registrazione del server FTP di destinazione o del PC nella rubrica, tale operazione consente di risparmiare tempo.

Scansione in una memoria USB (Scan a memoria USB)

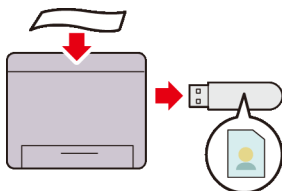

La funzione Scan a memoria USB consente di evitare l'utilizzo di un PC per la connessione della memoria USB. È possibile specificare la memoria USB inserita nella porta della stampante come percorso di salvataggio dei dati al momento della scansione.

Esecuzione di copie dal vetro documenti (Scan dal vetro documenti)

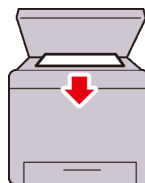

È possibile eseguire la scansione delle pagine di un libro o di una brochure dal vetro documenti. Quando si esegue la scansione mediante il vetro documenti, posizionare i documenti rivolti verso il basso.

Esecuzione di copie dall'ADF (Scan da ADF)

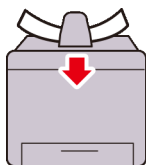

L'ADF consente la scansione di fogli liberi. Quando si esegue la scansione di documenti tramite ADF, caricarli rivolti verso l'alto.

Invio di un fax dal driver (Direct Fax) (Fax diretto dal PC)

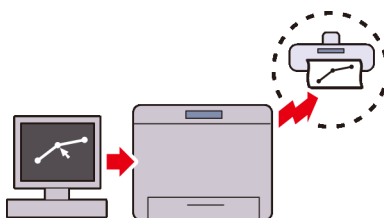

È possibile inviare direttamente i fax dal PC mediante il driver del fax. È possibile specificare le impostazioni del fax come fax normale. Inoltre, è possibile specificare il numero di fax del destinatario dal tastierino numerico oppure dalla rubrica degli indirizzi o da quella telefonica.

Rubriche indirizzi (Rubrica indirizzi)

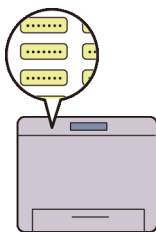

La Rubrica indirizzi semplifica la specifica del destinatario. È possibile utilizzare la rubrica indirizzi della stampante e del server. Selezionare l'indirizzo desiderato o il numero di fax dalla rubrica indirizzi quando si utilizza la funzione Scan a e-mail o Scan a SMB/FTP o quando si inviano dei fax.

Informazioni sulla stampante

Questo capitolo fornisce una panoramica della stampante Dell™ 2155cn/2155cdn Multifunction Color Printer.



NOTA: In questo manuale, il modello Dell™ 2155cdn Multifunction Color Printer è citato come la "stampante".



NOTA: Le immagini utilizzate e le procedure descritte in questo manuale sono relative alla stampante Dell 2155cdn Multifunction Color Printer.

Vista anteriore e posteriore

Vista anteriore

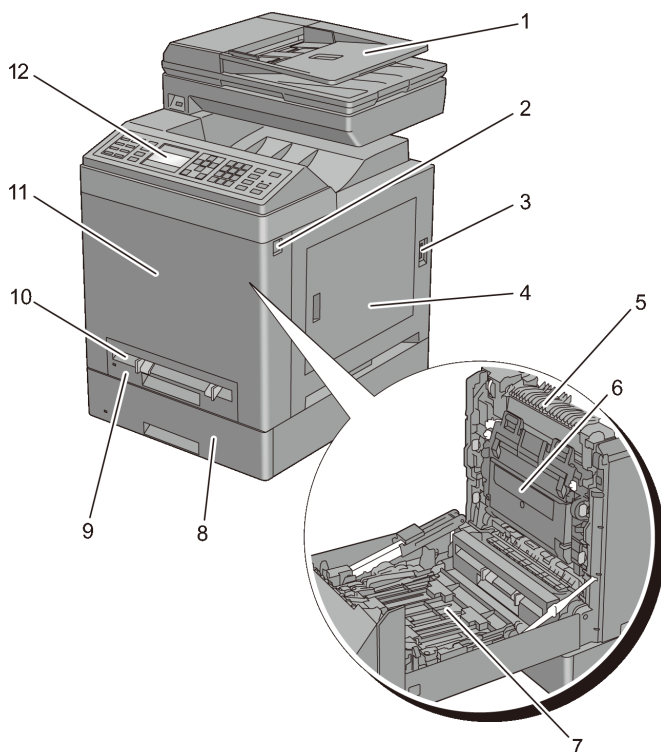

1	Alimentatore automatico di documenti (ADF, Automatic Document Feeder)	7	Duplexer (solo 2155cdn)
2	Pulsante laterale	8	Alimentatore a 250 fogli opzionale
3	Interruttore di alimentazione	9	Cassetto a 250 fogli standard
4	Coperchio di accesso al toner (cartuccia toner all'interno)	10	Alimentatore fogli singoli (SSF, Single Sheet Feeder)

5	Fuser	11	Coperchio anteriore
NOTA: Il coperchio anteriore si apre premendo il pulsante laterale (2).			
6	Unità cinghia	12	Pannello operatore

➡ AVVISO: Per evitare di ottenere un'immagine a schermo irregolare e il malfunzionamento della stampante, evitare di posizionare la stampante alla luce diretta del sole con l'alimentatore foglio singolo aperto.

Vista posteriore

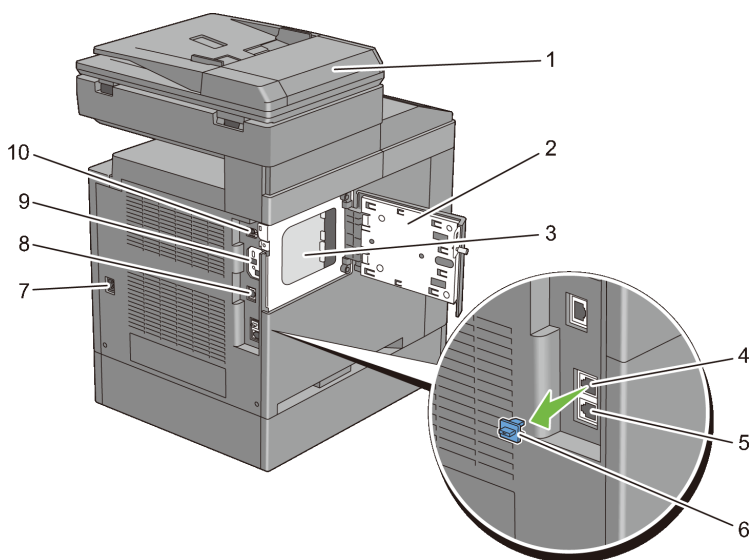

1	Alimentatore automatico di documenti (ADF, Automatic Document Feeder)	6	"Blue" Plug
2	Coperchio scheda di controllo	7	Connettore di alimentazione
3	Scheda di controllo	8	Porta Ethernet
4	Connettore telefonico	9	Presse dell'adattatore senza fili
5	Connettore per spinotto a muro	10	Porta USB

Requisiti di spazio

Lasciare spazio sufficiente per aprire i cassetti, i coperchi e gli accessori opzionali della stampante e per consentire la ventilazione.

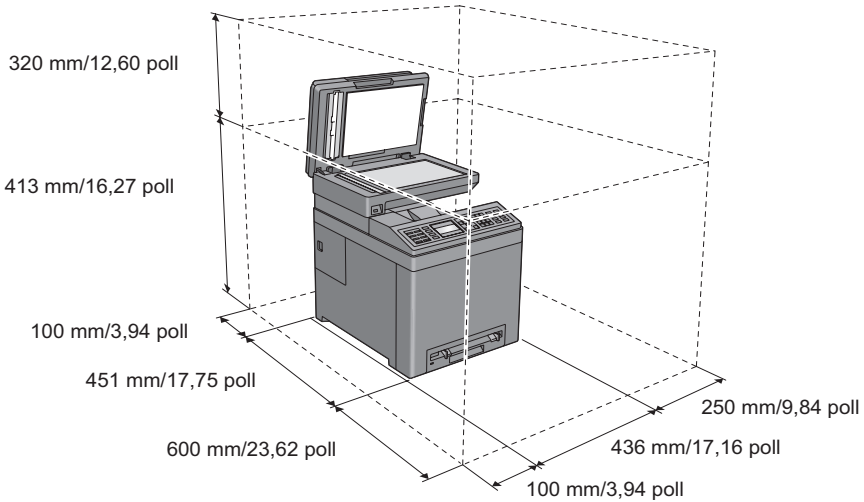

Alimentatore automatico di documenti (ADF, Automatic Document Feeder)

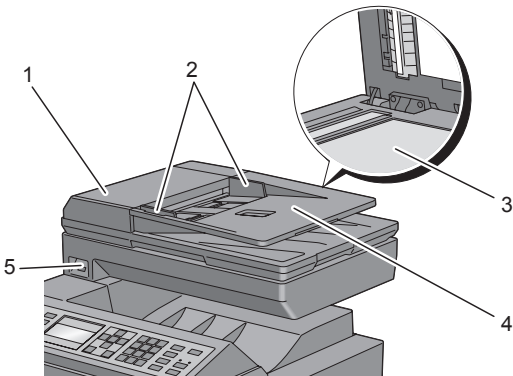

1	Copertura ADF
2	Guide dei documenti
3	Vetro documenti
4	Vassoio di alimentazione dei documenti
5	Porta USB anteriore

Pannello operatore



Per informazioni sul pannello operatore, vedere "Uso dei pulsanti del pannello operatore".

Proteggere la stampante

Per proteggere la stampante dai furti, si può utilizzare il blocco opzionale Kensington.

Collegare il blocco Kensington alla fessura di protezione della stampante.

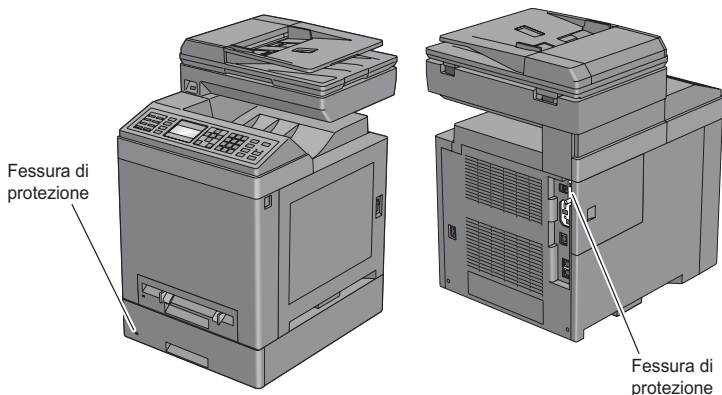

Per maggiori dettagli, vedere le istruzioni di funzionamento in dotazione con il blocco Kensington.

Ordinare i materiali di consumo

È possibile ordinare materiali di consumo da Dell online se si usa una stampante in rete. Immettere l'indirizzo IP della stampante nel browser, avviare Dell Printer Configuration Web Tool e fare clic sull'indirizzo Web sotto Ordinare i materiali consumabili a: per ordinare toner o materiali di consumo per la stampante.

È anche possibile ordinare cartucce di toner di ricambio o materiali di consumo presso Dell:

 **NOTA:** Per Macintosh, avviare Widget monitoraggio stato, quindi fare clic sul pulsante Ordina materiali di consumo per aprire la finestra Ordine.

- 1 Fare doppio clic sull'icona del desktop.



Se non si riesce a trovare l'icona sul desktop:

- a Fare clic su DLRMM.EXE in `x:\abc\Dell Printers\Additional Color Laser`

Software\Reorder, dove x:\abc è il percorso in cui è installato il software della stampante.

- b Fare clic su File sulla barra degli strumenti, quindi su Crea collegamento nel menu a discesa.
- c Fare clic col tasto destro sull'icona del collegamento.
- d Fare clic su Invia a dal menu a scomparsa quindi su Desktop (crea collegamento) dal menu a discesa.

Verrà visualizzata la finestra Sistema di Gestione Forniture Dell.

È anche possibile accedere alla finestra Sistema di Gestione Forniture Dell scegliendo Start → Tutti i programmi → Stampanti Dell → Software della stampante → Sistema di Gestione Forniture Dell.

- 2 Fare clic sul collegamento Visita il sito Web per le ordinazioni di fornitura di materiale per stampanti Dell (www.dell.com/supplies) o ordinare telefonicamente le forniture.

Per garantire il servizio migliore, preparare il Codice Servizio della stampante Dell.

Per informazioni sulla posizione del Codice Servizio, vedere "Codice di assistenza Express e codice di servizio".

Come impostare la stampante (configurazione della stampante)

Preparare l'hardware della stampante

Rimozione del nastro

- 1 Rimuovere i nastri e il materiale di imballaggio dalla stampante.

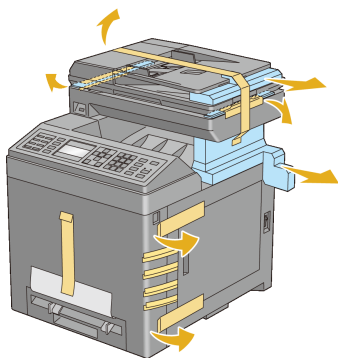

- 2 Estrarre il foglio protettivo dalla stampante.

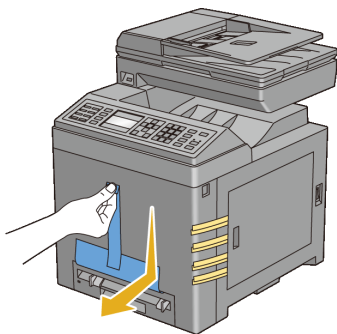

 **ATTENZIONE:** Prima di eseguire una delle procedure riportate di seguito, attenersi alle norme di sicurezza contenute nella *Guida alle informazioni sul prodotto*.

Rimozione dei nastri dei dispositivi PHD (Print Head Device)

- 1 Aprire il coperchio di accesso al toner.

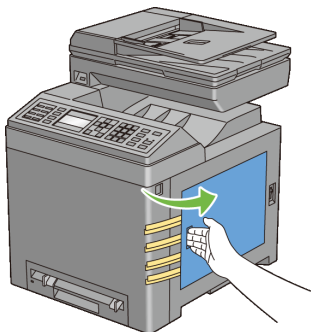

- 2 Estrarre completamente gli otto nastri gialli.

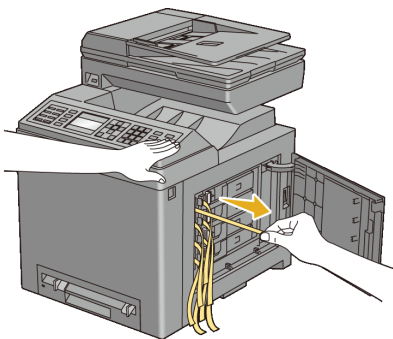

Installazione delle cartucce del toner

- 1 Premere e far scorrere i blocchi blu delle quattro cartucce del toner nella posizione di blocco.

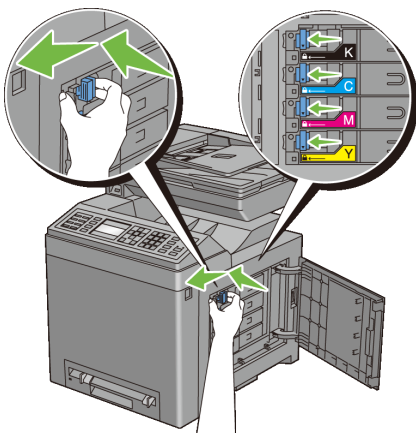

2 Aprire il coperchio di accesso al toner.

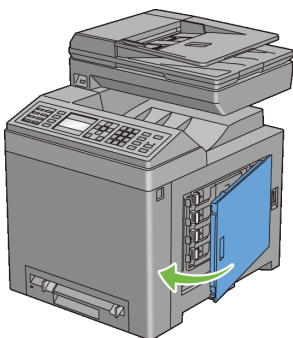

Installazione degli accessori opzionali

È possibile aggiungere funzionalità alla stampante installando gli accessori opzionali. In questo capitolo viene descritto come installare accessori della stampante quali il modulo di memoria e l'alimentatore a 250 fogli opzionale.

 **NOTA:** Le immagini utilizzate e le procedure descritte nel presente manuale si riferiscono alla stampante Dell™ 2155cdn Multifunction Color Printer.

Installazione del modulo di memoria opzionale

 **NOTA:** La stampante supporta un modulo di memoria opzionale da 512 MB.

- 1 Verificare che la stampante sia spenta.
- 2 Ruotare la vite del coperchio della scheda di controllo in senso antiorario.

 **NOTA:** Allentare la vite. Non è necessario rimuovere la vite.

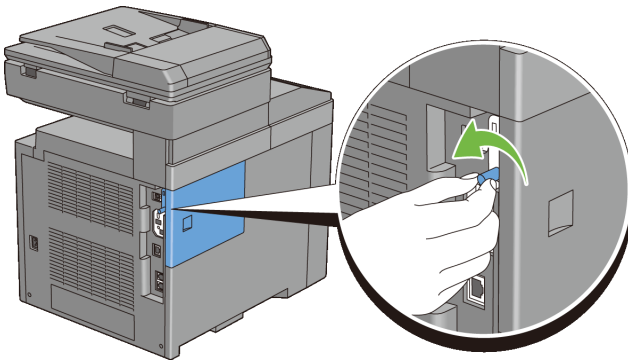

- 3 Far scorrere il coperchio della scheda di controllo verso la parte posteriore della stampante.

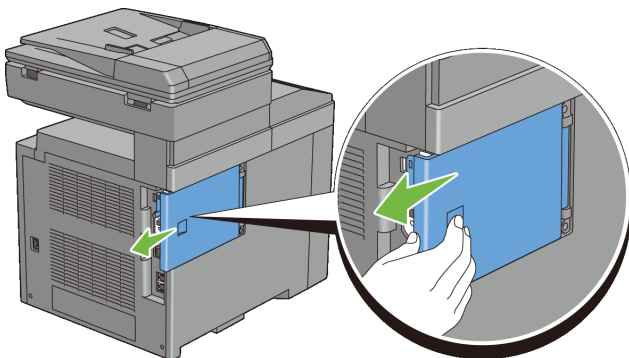

4 Aprire completamente il coperchio della scheda di controllo.

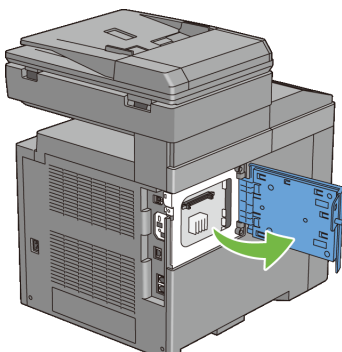

5 Allineare il connettore del modulo di memoria all'alloggiamento e inserire il modulo di memoria nell'alloggiamento.

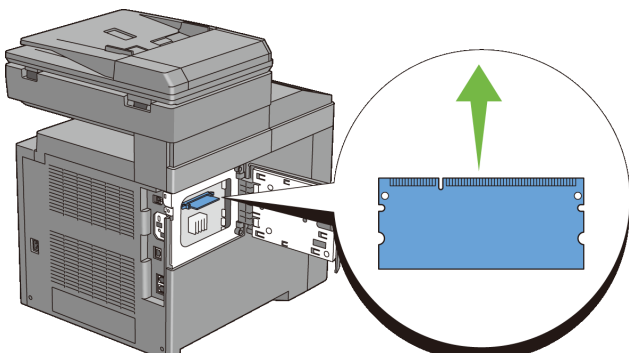

- 6 Spingere il modulo di memoria saldamente all'interno dell'alloggiamento.

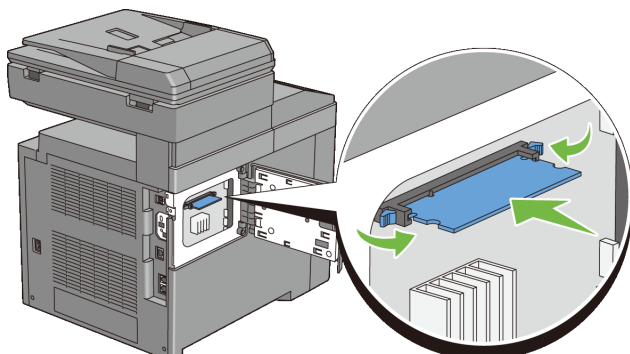

 **NOTA:** Assicurarsi che il modulo di memoria risulti saldamente fissato all'alloggiamento e verificare che non si sposti facilmente.

- 7 Chiudere il coperchio della scheda di controllo e farlo scorrere verso la parte anteriore della stampante.

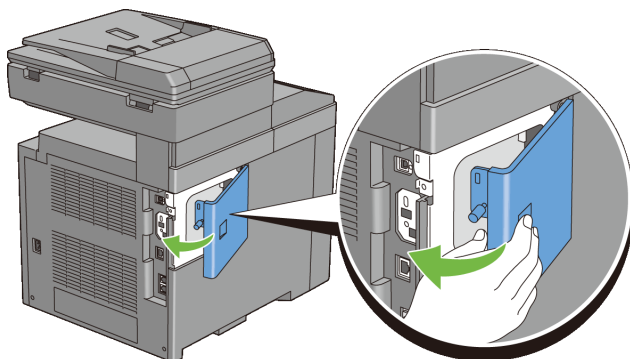

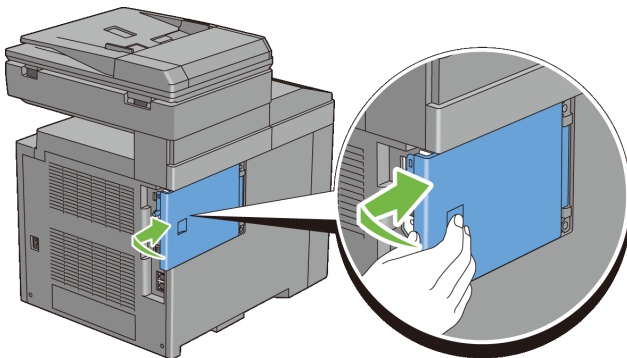

8 Ruotare la vite in senso orario.

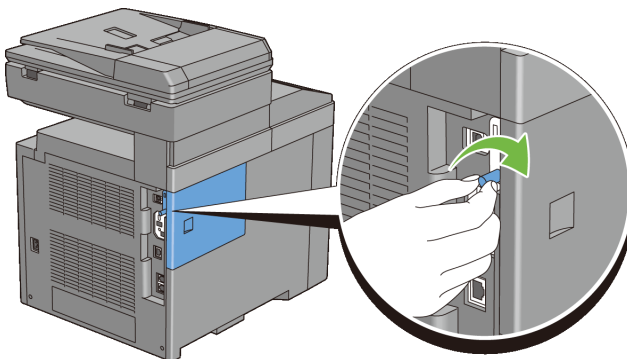



9 Accendere la stampante.

10 Stampare il report delle impostazioni di sistema per confermare che la memoria appena installata sia rilevata dalla stampante.

Stampa del report delle impostazioni di sistema

Se si utilizza il pannello operatore

- a Premere il pulsante  (Menu).
- b Premere il pulsante  fino a quando non viene evidenziata la voce `Configurazione sistema`, quindi premere il pulsante  (Imposta).

- c Assicurarsi che sia evidenziata la voce Report/elenco, quindi premere il pulsante ✓ (Imposta).
 - d Assicurarsi che sia evidenziata la voce Impostazioni di sistema, quindi premere il pulsante ✓ (Imposta).
- Il rapporto sulle impostazioni di sistema viene stampato.

Se si utilizza il programma Strumenti



NOTA:

- a Scegliere Start→ Tutti i programmi→ Stampanti Dell→ Dell 2155 Multifunction Color Printer→ Strumenti.



NOTA: Quando sul computer sono installati diversi driver di stampa, viene visualizzata la finestra Seleziona stampante. In questo caso, fare clic sul nome della stampante nell'elenco e scegliere OK.

Viene aperto il programma Strumenti.

- b Assicurarsi che sia aperta la scheda Rapporto Impostazioni Stampante.
- c Selezionare Rapporti dall'elenco a sinistra della pagina.
Viene visualizzata la pagina Rapporti.
- d Fare clic sul pulsante Impostazioni di sistema.
Il rapporto sulle impostazioni di sistema viene stampato.

- 11 Confermare la quantità di Capacità di memoria elencata nel report delle impostazioni di sistema in Generale.

Se la capacità di memoria non è aumentata, spegnere la stampante, scollegare il cavo di alimentazione, quindi reinstallare il modulo di memoria.

- 12 Qualora si sia installata il modulo di stampa aggiuntivo dopo l'installazione del driver della stampante, provvedere all'aggiornamento del driver seguendo le istruzioni fornite per ciascun sistema operativo. Se la stampante è in rete, aggiornare il driver per ciascun client.

Aggiornamento del driver per rilevare il modulo di memoria

Microsoft® Windows® 7/Windows 7 x64/ Windows Server® 2008 R2 x64	<ol style="list-style-type: none">1 Scegliere Start → Dispositivi e stampanti.2 Fare clic con il pulsante destro del mouse sull'icona della stampante Dell 2155cdn Multifunction Color Printer e selezionare Proprietà stampante.3 Fare clic sulla scheda Opzioni, quindi selezionare Informazioni dalla Stampante.4 Fare clic su Applica, quindi fare clic su OK.5 Chiudere la finestra di dialogo Dispositivi e stampanti.
Windows Vista®/ Vista x64	<ol style="list-style-type: none">1 Scegliere Start → Pannello di controllo → Hardware e suoni → Stampanti.2 Fare clic con il pulsante destro del mouse sull'icona della stampante Dell 2155cdn Multifunction Color Printer e selezionare Proprietà.3 Fare clic sulla scheda Opzioni, quindi selezionare Informazioni dalla Stampante.4 Fare clic su Applica, quindi fare clic su OK.5 Chiudere la finestra Stampanti.
Windows Server 2008/ Server 2008 x64	<ol style="list-style-type: none">1 Scegliere Start → Pannello di controllo → Stampanti.2 Fare clic con il pulsante destro del mouse sull'icona della stampante Dell 2155cdn Multifunction Color Printer e selezionare Proprietà.3 Fare clic sulla scheda Opzioni, quindi selezionare Informazioni dalla Stampante.4 Fare clic su Applica, quindi fare clic su OK.5 Chiudere la finestra Stampanti.
Windows XP/XP x64/ Windows Server 2003/ Windows Server 2003 x64	<ol style="list-style-type: none">1 Scegliere Start → Stampanti e fax.2 Fare clic con il pulsante destro del mouse sull'icona della stampante Dell 2155cdn Multifunction Color Printer e selezionare Proprietà.3 Fare clic sulla scheda Opzioni, quindi selezionare Informazioni dalla Stampante.4 Fare clic su Applica, quindi fare clic su OK.5 Chiudere la casella di dialogo Stampanti e fax.

Se dopo aver fatto clic su Informazioni dalla Stampante le informazioni sulla stampante non vengono aggiornate automaticamente, attenersi alle informazioni seguente:

- 1 Selezionare la scheda Opzioni e scegliere Capacità Memoria nell'elenco di riepilogo Elementi.
- 2 Selezionare la quantità totale di memoria della stampante installata nell'impostazione della capacità di memoria.
- 3 Fare clic su Applica, quindi fare clic su OK.
- 4 Chiudere la finestra di dialogo Stampanti e fax (Stampanti o Dispositivi e stampanti).

Installazione dell'alimentatore a 250 fogli opzionale

 **ATTENZIONE:** Se si installa l'alimentatore a 250 fogli opzionale dopo aver installato la stampante, spegnere la stampante, scollegare il cavo di alimentazione e scollegare tutti i cavi dietro la stampante prima di continuare con questa operazione.

- 1 Verificare che la stampante sia spenta e scollegare tutti i cavi dietro la stampante.
- 2 Rimuovere tutti gli elementi di imballaggio e confezionamento dall'alimentatore a 250 fogli opzionale.
- 3 Appoggiare l'alimentatore a 250 fogli opzionale vicino al luogo d'installazione della stampante.
- 4 Estrarre il cassetto a 250 fogli standard dalla stampante di circa 200 mm. Afferrare il cassetto con entrambe le mani e rimuoverlo dalla stampante.

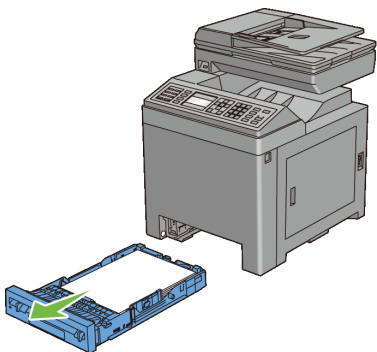

- 5 Sollevare la stampante e allineare i cinque piedini guida dell'alimentatore a 250 fogli opzionale con i fori che si trovano sotto la stampante. Abbassare delicatamente la stampante sull'alimentatore a 250 fogli opzionale.

⚠ **ATTENZIONE:** Per sollevare la stampante sono necessarie due persone. La stampante deve essere sollevata mantenendo la parte anteriore e quella posteriore. Non sollevare la stampante tenendola lateralmente.

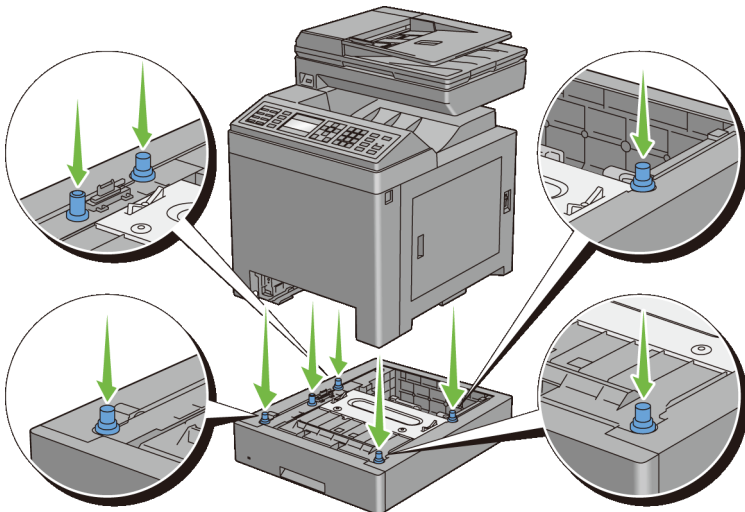

⚠ **ATTENZIONE:** Fare attenzione a non chiudersi le dita sotto la stampante quando la si appoggia sull'alimentatore a 250 fogli opzionale.

- 6 Fissare l'alimentatore a 250 fogli opzionale alla stampante avvitando le due viti fornite a con l'alimentatore utilizzando una moneta o un oggetto simile.

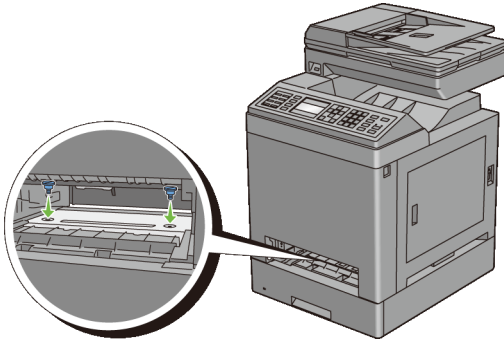

 **NOTA:** Il foro per la vite si trova nella scanalatura a 216 mm dalla parte anteriore della stampante.

- 7 Inserire il cassetto a 250 fogli standard all'interno della stampante e premere fino a quando non si arresta.

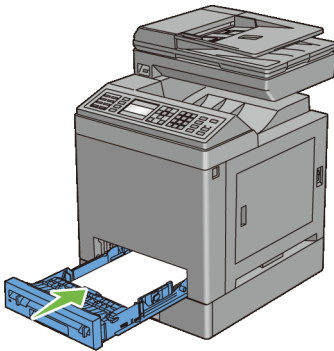





- 8 Ricollegare tutti i cavi sul retro della stampante e accenderla.

 **NOTA:** La stampante rileva automaticamente il cassetto installato ma non il tipo di carta.

- 9 Stampare il report delle impostazioni della stampante per verificare che l'alimentatore a 250 fogli opzionale sia stato installato correttamente.

Stampa del report informazioni di sistema

Se si utilizza il pannello operatore

- a Premere il pulsante  (Menu).
- b Premere il pulsante  fino a quando non viene evidenziata la voce Configurazione sistema, quindi premere il pulsante  (Imposta).
- c Assicurarsi che sia evidenziata la voce Report/elenco, quindi premere il pulsante  (Imposta).
- d Assicurarsi che sia evidenziata la voce Impostazioni di sistema, quindi premere il pulsante  (Imposta).

Il rapporto sulle impostazioni di sistema viene stampato.

Se si utilizza il programma Strumenti

 NOTA:

- a Scegliere Start→ Tutti i programmi→ Stampanti Dell→ Dell 2155 Multifunction Color Printer→ Strumenti.

 NOTA: Quando sul computer sono installati diversi driver di stampa, viene visualizzata la finestra Seleziona stampante. In questo caso, fare clic sul nome della stampante nell'elenco e scegliere OK.

Viene aperto il programma Strumenti.













- b Assicurarsi che sia aperta la scheda Rapporto Impostazioni Stampante.
- c Selezionare Rapporti dall'elenco a sinistra della pagina.
Viene visualizzata la pagina Rapporti.
- d Fare clic sul pulsante Impostazioni di sistema.

Il rapporto sulle impostazioni di sistema viene stampato.

- 10 Confermare che Cassetto 2 (alimentatore a 250 fogli) sia elencato nelle impostazioni di sistema in Opzioni Stampante.

Se la voce dell'alimentatore non è presente, spegnere la stampante, scollegare il cavo di alimentazione e reinstallare l'alimentatore a 250 fogli opzionale.

- 11 Dopo aver caricato i fogli nell'alimentatore a 250 fogli opzionale, specificare il tipo di fogli dal pannello operatore della stampante.

- a Premere il pulsante  (Menu).
 - b Premere il pulsante  fino a quando non viene evidenziata la voce Configurazione sistema, quindi premere il pulsante  (Imposta).
 - c Premere il pulsante  fino a evidenziare Imp. Cassetto, quindi premere  (Imposta).
 - d Premere il pulsante  fino a evidenziare Cassetto 2, quindi premere il pulsante  (Imposta).
 - e Premere il pulsante  fino a quando non viene evidenziata la voce Tipo Foglio , quindi premere il pulsante  (Imposta).
 - f Premere il pulsante  fino a evidenziare il tipo di carta presente nell'alimentatore a 250 fogli opzionale, quindi premere  (Imposta).
 - g Verificare che il tipo di carta selezionato sia evidenziato, quindi premere  (Menu).
- 12 Qualora si sia installata l'alimentatore a 250 fogli opzionale dopo l'installazione del driver della stampante, provvedere all'aggiornamento del driver seguendo le istruzioni relative al sistema operativo in uso. Se la stampante è in rete, aggiornare il driver per ciascun client.

Aggiornamento del driver per rilevare l'alimentatore a 250 fogli

Microsoft Windows 7/ Windows 7 x64/ Windows Server 2008 R2 x64	<ol style="list-style-type: none"> 1 Scegliere Start → Dispositivi e stampanti. 2 Fare clic con il pulsante destro del mouse sull'icona della stampante Dell 2155cdn Multifunction Color Printer e selezionare Proprietà stampante. 3 Fare clic sulla scheda Opzioni, quindi selezionare Informazioni dalla Stampante. 4 Fare clic su Applica, quindi fare clic su OK. 5 Chiudere la finestra di dialogo Dispositivi e stampanti.
-------------------------------------------------------------------------	--------------------------------------------------------------------------------------------------------------------------------------------------------------------------------------------------------------------------------------------------------------------------------------------------------------------------------------------------------------------------------------------------------------------------------------------------------------------------------------

Windows Vista/Vista x64	<ol style="list-style-type: none"> 1 Scegliere Start → Pannello di controllo → Hardware e suoni → Stampanti. 2 Fare clic con il pulsante destro del mouse sull'icona della stampante Dell 2155cdn Multifunction Color Printer e selezionare Proprietà. 3 Fare clic sulla scheda Opzioni, quindi selezionare Informazioni dalla Stampante. 4 Fare clic su Applica, quindi fare clic su OK. 5 Chiudere la finestra Stampanti.
Windows Server 2008/Server 2008 x64	<ol style="list-style-type: none"> 1 Scegliere Start → Pannello di controllo → Stampanti. 2 Fare clic con il pulsante destro del mouse sull'icona della stampante Dell 2155cdn Multifunction Color Printer e selezionare Proprietà. 3 Fare clic sulla scheda Opzioni, quindi selezionare Informazioni dalla Stampante. 4 Fare clic su Applica, quindi fare clic su OK. 5 Chiudere la finestra Stampanti.
Windows XP/XP x64/ Windows Server 2003/ Windows Server 2003 x64	<ol style="list-style-type: none"> 1 Scegliere Start → Stampanti e fax. 2 Fare clic con il pulsante destro del mouse sull'icona della stampante Dell 2155cdn Multifunction Color Printer e selezionare Proprietà. 3 Fare clic sulla scheda Opzioni, quindi selezionare Informazioni dalla Stampante. 4 Fare clic su Applica, quindi fare clic su OK. 5 Chiudere la casella di dialogo Stampanti e fax.

Se dopo aver fatto clic su Informazioni dalla Stampante le informazioni sulla stampante non vengono aggiornate automaticamente, attenersi alle informazioni seguente:

- 1 Selezionare la scheda Opzioni e scegliere Alimentatore 250 fogli nell'elenco di riepilogo Elementi.
- 2 Selezionare Disponibile in corrispondenza dell'impostazione dell'alimentatore a 250 fogli opzionale.
- 3 Fare clic su Applica, quindi fare clic su OK.
- 4 Chiudere la finestra di dialogo Stampanti e fax (Stampanti o Dispositivi e stampanti).

Installazione dell'adattatore senza fili opzionale

L'adattatore senza fili consente di utilizzare la stampante in una connessione di rete wireless.

Di seguito sono elencate le caratteristiche tecniche dell'adattatore senza fili.

Voce	Caratteristiche tecniche
Tecnologia di connettività	Senza fili
Conformità agli standard	IEEE 802.11b, 802.11g, and 802.11n
Larghezza di banda	2,4 GHz
Velocità di trasferimento dati	IEEE 802.11n: 65 Mbps IEEE 802.11g: 54, 48, 36, 24, 18, 12, 9 e 6 Mbps IEEE 802.11b: 11, 5,5, 2 e 1 Mbps
Protezione	64 (chiave a 40 bit) / 128 (chiave a 104 bit) WEP, WPA-PSK (TKIP, AES), WPA2-PSK (AES) (funzione di attestazione IEEE 802.1x di WPA 1x senza corrispondenza)
Wi-Fi [®] Protected Setup (WPS)	Push-Button Configuration (PBC), Personal Identification Number (PIN)



NOTA: Quando è installato l'adattatore senza fili non è possibile utilizzare l'autenticazione IEEE 802.1x e/o la porta Ethernet per un collegamento cablato.

Controllo del contenuto della confezione

Installazione dell'adattatore senza fili opzionale

Adattatore senza fili Dell



DELL

Installazione di un adattatore wireless opzionale

È possibile utilizzare questo adattatore per:
Dell[®] 5130cd Color Laser Printer, Dell 5140cd/5150cd Multicolor Color Printer e Dell 5160cd/5170cd Color Printer

Per la stampante Dell 5130cd Color Laser Printer

L'adattatore wireless consente di utilizzare la stampante in una connessione di rete wireless.

Di seguito sono elencate le caratteristiche tecniche dell'adattatore wireless:

Voce	Caratteristiche tecniche
Connettività	Wireless
Standard di conformità	IEEE 802.11b, 802.11g e 802.11n
Larghezza di banda	2,4 GHz
Velocità di trasferimento dati	IEEE 802.11n: 65 Mbps IEEE 802.11g: 54, 48, 36, 24, 18, 12, 9 e 6 Mbps IEEE 802.11b: 11, 5,5, 2 e 1 Mbps
Protezione	64 (chiave a 40 bit) / 128 (chiave a 104 bit) WEP, WPA-PSK (TKIP, AES), WPA2-PSK (AES), WPA Enterprise (TKIP, AES) ¹ , WPA Enterprise (AES) ¹ , WPA Enterprise (AES) ¹ , WPA Enterprise (AES) ¹
Wi-Fi [®] Protected Setup (WPS)	PBC (Push-Button Configuration), PIN (Personal Identification Number)

¹ con PSK/PIN-ENABLED

² anche con il adattatore con questo adattatore è possibile utilizzare l'autenticazione IEEE 802.1x e/o la porta Ethernet per un collegamento cablato.

Settembre 2010

 **NOTA:** Per completare l'installazione dell'adattatore senza fili è necessario disporre del *CD Driver e programmi di utilità* fornito a con la stampante. Tale software può essere scaricato anche dal sito support.dell.com.

Installazione dell'adattatore senza fili mediante le istruzioni video (consigliato)

Per installare l'adattatore senza fili Dell, eseguire il metodo indicato di seguito.

- 1 Inserire il *CD Driver e programmi di utilità* nel computer. Il file Navigatore configurazione semplice viene avviato automaticamente.
- 2 Selezionare Configurazione degli accessori opzionali nella finestra Navigatore configurazione semplice.



- 3 Fare clic su Adattatore senza fili.

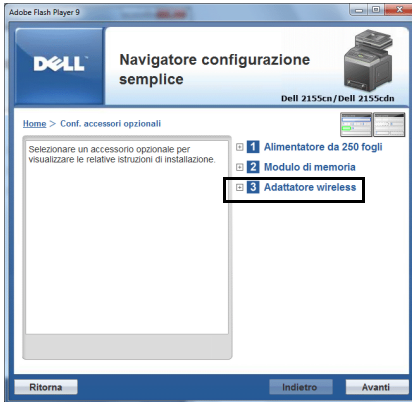

Sono avviate le istruzioni video.

Seguire le istruzioni visualizzate sullo schermo per configurare le impostazioni wireless.

Installazione dell'adattatore senza fili opzionale



NOTA: È inoltre possibile installare l'adattatore senza fili Dell seguendo le istruzioni descritte in *Installazione dell'adattatore senza fili opzionale* fornito con l'adattatore senza fili.



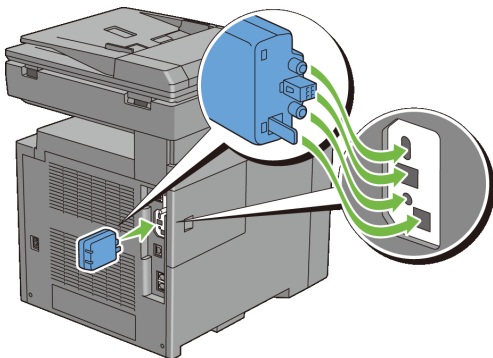

- 1 Verificare che la stampante sia spenta.
- 2 Allineare il connettore e le tre protuberanze dell'adattatore senza fili ai quattro fori e inserire l'adattatore.



- NOTA: Inserire completamente e fissare l'adattatore.
- 3 Accendere la stampante.
- NOTA: Se sul pannello operatore viene visualizzato un messaggio di richiesta di configurazione iniziale, seguire le istruzioni visualizzate.
- 4 Stampare il report delle impostazioni della stampante per verificare che l'adattatore senza fili opzionale sia stato installato correttamente.

Stampa del report informazioni di sistema

Quando si usa il pannello operatore

- a Premere il pulsante  (Menu).
 - b Premere il pulsante  fino a quando non viene evidenziata la voce Configurazione sistema, quindi premere il pulsante  (Imposta).
 - c Assicurarsi che sia evidenziata la voce Report/elenco, quindi premere il pulsante  (Imposta).
 - d Assicurarsi che sia evidenziata la voce Impostazioni di sistema, quindi premere il pulsante  (Imposta).
- Il rapporto sulle impostazioni di sistema viene stampato.

Se si utilizza il programma Strumenti

- NOTA:

- a Scegliere Start → Tutti i programmi → Stampanti Dell → Dell 2155 Multifunction Color Printer → Strumenti.

 **NOTA:** Quando sul computer sono installati diversi driver di stampa, viene visualizzata la finestra Seleziona stampante. In questo caso, fare clic sul nome della stampante nell'elenco e scegliere OK.

Viene aperto il programma Strumenti.

- b Assicurarsi che sia aperta la scheda Rapporto Impostazioni Stampante.

- c Selezionare Rapporti dall'elenco a sinistra della pagina.

Viene visualizzata la pagina Rapporti.

- d Fare clic sul pulsante Impostazioni di sistema.

Il rapporto sulle impostazioni di sistema viene stampato.

- 5 Verificare che sia presente la sezione Rete (wireless).

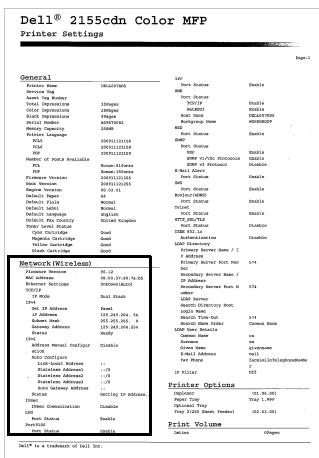

 **NOTA:** Per ulteriori informazioni sulla configurazione dell'adattatore senza fili, vedere "Configurazione dell'adattatore senza fili opzionale".

Determinazione delle impostazioni della rete wireless

È necessario conoscere le impostazioni della rete senza fili per poter configurare la stampante per la connessione wireless. Per i dettagli relativi alle impostazioni rivolgersi all'amministratore di rete.

Impostazioni rete senza fili	SSID	Specifica il nome che identifica la rete wireless con un massimo di 32 caratteri alfanumerici.
	Tipo rete	Consente di impostare il tipo di rete su Ad-hoc oppure Infrastruttura.
Impostazioni di Protezione	Protezione	Selezionare il metodo di protezione tra Nessuna sicurezza, WEP, WPA-PSK TKIP e WPA2-PSK-AES/WPA-PSK-AES.
	Chiave di trasmissione	Consente di selezionare la chiave di trasmissione dall'elenco.
	Chiave WEP	Specifica il set di chiavi WEP utilizzato nella rete wireless solo quando è selezionata la protezione WEP.
	Frase password	Consente di impostare la frase password (composta da un numero di caratteri alfanumerici compreso tra 8 e 63) solo quando per Criptatura è impostata l'opzione WPA-PSK.

Configurazione dell'adattatore senza fili opzionale

Questa sezione spiega come configurare un adattatore senza fili tramite Navigatore configurazione semplice.

È possibile selezionare uno dei seguenti metodi di configurazione di un adattatore senza fili:

Installazione guidata tramite la connessione USB	
	connessione di rete (Ethernet)
	WPS-PIN ^{*1}
Configurazione avanzata tramite la	WPS-PBC ^{*2}
	Pannello operatore
	Dell Printer Configuration Web Tool
<p>*1 WPS-PIN (Wi-Fi Protected setup-Personal Identification Number) è un metodo per autenticare e registrare i dispositivi necessari per la configurazione senza fili tramite l'inserimento di assegnazioni PIN nella stampante e nel computer. Questa impostazione, eseguita tramite il punto di accesso, è disponibile solo quando i punti di accesso del router senza fili supportano la modalità WPS.</p> <p>*2 WPS-PBC (Wi-Fi Protected Setup-Push Button Configuration) è un metodo per autenticare e registrare i dispositivi necessari per la configurazione senza fili tramite la pressione del pulsante presente nel punto di accesso attraverso i router senza fili e in seguito l'esecuzione dell'impostazione WPS-PBC nel pannello operatore. Questa impostazione è disponibile solo quando il punto di accesso supporta la modalità WPS.</p>	



NOTA: Nella stampante deve essere già installato l'adattatore senza fili opzionale.



NOTA: Per informazioni su come installare un adattatore senza fili, vedere "Installazione dell'adattatore senza fili opzionale".

Uso del programma di configurazione per configurare un adattatore senza fili

- 1 Inserire il CD *Driver e programmi di utilità* fornito con la stampante nel computer. Il file Navigatore configurazione semplice viene avviato automaticamente.

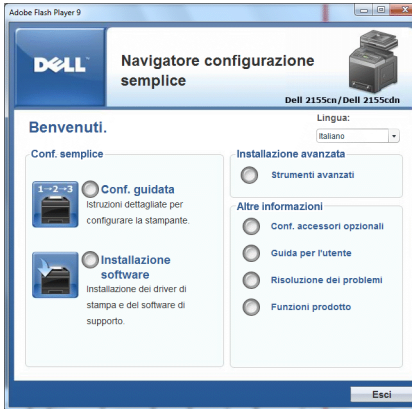

2 Fare clic su Configurazione guidata.

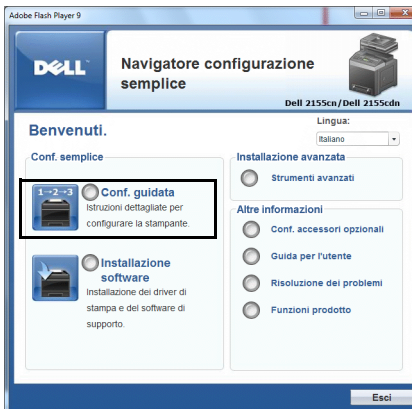

3 Scegliere Connettere la stampante.

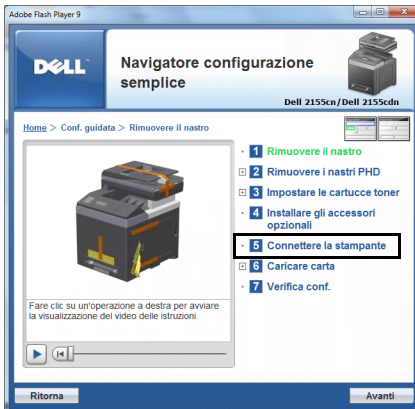

- 4 Selezionare Connessione wireless, quindi fare clic sul pulsante Avanti.



Verrà visualizzata la finestra Connessione wireless.

- 5 Selezionare Procedura guidata, e fare clic sul pulsante Avanti.

Sono avviate le istruzioni video.

Seguire le istruzioni visualizzate sullo schermo per configurare le impostazioni wireless.

Uso del programma di configurazione avanzata per configurare un adattatore senza fili

È possibile configurare l'adattatore senza fili con i seguenti metodi di connessione:

- Cavo di rete
- WPS-PIN
- WPS-PBC
- Pannello operatore
- Dell Printer Configuration Web Tool

- 1 Inserire il CD *Driver e programmi di utilità* fornito con la stampante nel computer. Il file Navigatore configurazione semplice viene avviato automaticamente.



- 2 Fare clic su Configurazione guidata.

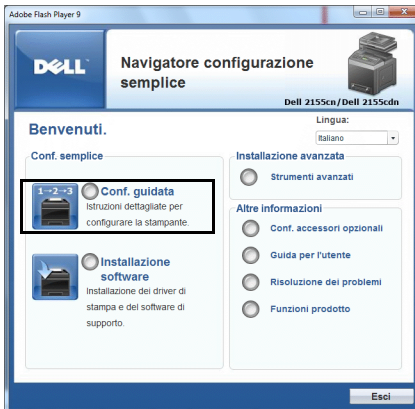

3 Scegliere Connettere la stampante.

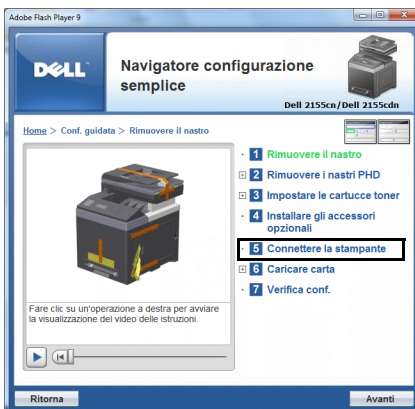

4 Selezionare Connessione wireless, quindi fare clic sul pulsante Avanti.

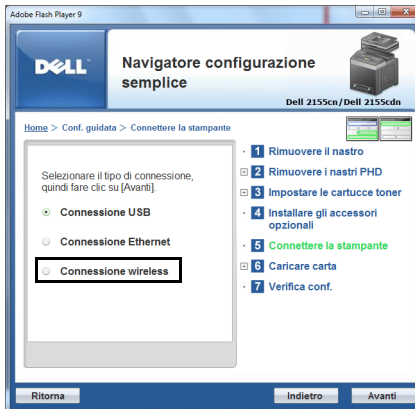

Verrà visualizzata la finestra Collegamento senza fili.

Per Rete, seguire le istruzioni visualizzate sullo schermo per configurare le impostazioni wireless.

- 1 Selezionare Cavo di rete, quindi fare clic sul pulsante Avanti.

Sono avviate le istruzioni video.

Seguire le istruzioni visualizzate sullo schermo per configurare le impostazioni wireless, quindi fare clic sul pulsante Avanti.

Lo Strumento di configurazione avanzata viene avviato

- 2 Selezionare la stampante, quindi fare clic sul pulsante Avanti.

Viene visualizzata la schermata Impostazioni di rete wireless.



NOTA: Se la stampante non è in grado di rilevare la stampante per cui questa non viene elencata, fare clic sul pulsante Digita indirizzo IP e inserire l'indirizzo IP della stampante, quindi fare clic sul pulsante OK.

- 3 Definire le impostazioni di rete wireless e fare clic sul pulsante Avanti.

Viene visualizzata la schermata Impostazioni indirizzo IP.



NOTA: Per informazioni dettagliate su ciascuna voce, vedere "Assegnazione di un indirizzo IP".

- 4 Impostare l'indirizzo IP della stampante, quindi fare clic sul pulsante Avanti.

Viene visualizzata la schermata Confermare le impostazioni.

- 5 Confermare le impostazioni, quindi fare clic sul pulsante Applica.

Viene visualizzata la schermata Completa configurazione.

6 Fare clic sul pulsante Avanti.

Per WPS-PIN, WPS-PBC, Pannello operatore e Dell Printer Configuration Web Tool, seguire le istruzioni visualizzate sullo schermo per configurare le impostazioni wireless.















Per configurare le impostazioni wireless senza utilizzare le istruzioni video, attenersi alle seguenti istruzioni.

WPS-PIN

Il codice PIN del WPS-PIN può essere configurato solo dal pannello operatore.



NOTA: WPS-PIN (Wi-Fi Protected setup-Personal Identification Number) è un metodo per autenticare e registrare i dispositivi necessari per la configurazione senza fili tramite l'inserimento di assegnazioni PIN a una stampante e computer. Questa impostazione, eseguita tramite il punto di accesso, è disponibile solo quando i punti di accesso del router senza fili supportano la modalità WPS.

- 1 Premere il pulsante  (Menu).
- 2 Premere il pulsante  fino a quando non viene evidenziata la voce Configurazione sistema, quindi premere il pulsante  (Imposta).
- 3 Premere il pulsante  fino a quando non viene evidenziata la voce Menu Ammin., quindi premere il pulsante  (Imposta).
- 4 Premere il pulsante  fino a evidenziare Rete, quindi premere il pulsante  (Imposta).
- 5 Premere il pulsante  fino a quando non viene evidenziata la voce Impostazione wireless, quindi premere il pulsante  (Imposta).
- 6 Premere il pulsante  fino a evidenziare WPS, quindi premere il pulsante  (Imposta).
- 7 Premere il pulsante  fino a evidenziare Codice PIN, quindi premere il pulsante  (Imposta).
- 8 Scrivere il codice PIN a 8 cifre visualizzato alla prima riga dello schermo del pannello oppure premere il pulsante  fino a quando non viene evidenziata la voce Stampa codice PIN, quindi premere il pulsante  (Imposta).
Il codice PIN viene stampato.

- 9 Assicurarsi che sia evidenziata la voce *Avvia configurazione*, quindi premere il pulsante ✓ (Imposta).
- 10 Accertarsi che sia visualizzato il messaggio *Attendere...*
Imp.wireless in cor., quindi inserire il codice PIN visualizzato al punto 7 nel punto di accesso LAN senza fili (Registro).







 **NOTA:** Per informazioni sul funzionamento WPS nel punto di accesso LAN senza fili, fare riferimento al manuale in dotazione con il punto di accesso LAN senza fili.

- 11 Una volta che il WPS è in funzione e la stampante è stata riavviata, l'impostazione della connessione LAN senza fili sarà giunta al termine.

WPS-PBC

Il Controllo pulsanti può essere avviato solo dal pannello operatore.

 **NOTA:** WPS-PBC (Wi-Fi Protected Setup-Push Button Configuration) è un metodo per autenticare e registrare i dispositivi necessari per la configurazione senza fili tramite la pressione del pulsante presente nel punto di accesso attraverso il router senza fili, ed eseguendo in seguito l'impostazione WPS-PBC nel pannello operatore. Questa impostazione è disponibile solo quando il punto di accesso supporta la modalità WPS.













- 1 Premere il pulsante  (Menu).
- 2 Premere il pulsante  fino a quando non viene evidenziata la voce *Configurazione sistema*, quindi premere il pulsante ✓ (Imposta).
- 3 Premere il pulsante  fino a quando non viene evidenziata la voce *Menu Ammin.*, quindi premere ✓ (Imposta).
- 4 Premere il pulsante  fino a evidenziare *Rete*, quindi premere il pulsante ✓ (Imposta).
- 5 Premere il pulsante  fino a quando non viene evidenziata la voce *Impostazione wireless*, quindi premere il pulsante ✓ (Imposta).
- 6 Premere il pulsante  fino a evidenziare *WPS*, quindi premere il pulsante ✓ (Imposta).
- 7 Assicurarsi che sia evidenziata la voce *Controllo pulsanti*, quindi premere ✓ (Imposta).
- 8 Premere il pulsante  fino a evidenziare *Avvia*, quindi premere il pulsante ✓ (Imposta).



- 9 Accertarsi che sia visualizzato il messaggio *Attendere . . . Imp.wireless in cor.* quindi avviare il WPS-PBC nel punto di accesso LAN senza fili (Registro) entro due minuti dall'operazione al punto 7.

 **NOTA:** Per informazioni sul funzionamento WPS nel punto di accesso LAN senza fili, fare riferimento al manuale in dotazione con il punto di accesso LAN senza fili.



- 10 Una volta che il WPS è in funzione e la stampante è stata riavviata, l'impostazione della connessione LAN senza fili sarà giunta al termine.

Pannello operatore

- 1 Premere il pulsante  (Menu).
- 2 Premere il pulsante  fino a quando non viene evidenziata la voce *Configurazione sistema*, quindi premere il pulsante  (Imposta).
- 3 Premere il pulsante  fino a quando non viene evidenziata la voce *Menu Ammin.*, quindi premere  (Imposta).
- 4 Premere il pulsante  fino a evidenziare *Rete*, quindi premere il pulsante  (Imposta).
- 5 Premere il pulsante  fino a quando non viene evidenziata la voce *Impostazione wireless*, quindi premere il pulsante  (Imposta).
- 6 Assicurarsi che sia evidenziata la voce *Impostaz. manuale*, quindi premere il pulsante  (Imposta).
- 7 Inserire il SSID, quindi premere  (Imposta).
- 8 Selezionare la modalità di rete tra *Infrastruttura* e *Ad-hoc* a seconda dell'ambiente.
Se si seleziona *Infrastruttura*, andare al passo 9.
Se si seleziona *Ad-hoc*, andare al passo 10.
- 9 Selezionare il tipo di crittografia tra *Assenza di protezione*, *WEP (64 bit)*, e *WEP (128 bit)*.
Se non si imposta la protezione per la rete wireless:
 - a Assicurarsi che sia evidenziata la voce *Assenza di protezione*, quindi premere il pulsante  (Imposta).Per utilizzare la crittografia WEP a 64 bit oppure a 128:

- a Premere il pulsante  fino a quando non viene evidenziata la voce WEP (64 bit) o WEP (128 bit), quindi premere il pulsante  (Imposta).
- b Inserire la chiave WEP, quindi premere il pulsante  (Imposta).
- c Selezionare la chiave di trasmissione da Chiave WEP 1 a Chiave WEP 4.



Per utilizzare la crittografia WPA-PSK-TKIP o WPA-PSK-AES:

- a Premere il pulsante  fino a quando non viene evidenziata la voce WPA-PSK-TKIP o WPA-PSK-AES, quindi premere il pulsante  (Imposta).
 - b Inserire la frase password, quindi premere il pulsante  (Imposta).
- 10 Selezionare il tipo di crittografia tra Assenza di protezione, WEP (64 bit), e WEP (128 bit).

Se non si imposta la protezione per la rete wireless:

- a Assicurarsi che sia evidenziata la voce Assenza di protezione, quindi premere il pulsante  (Imposta).

Per utilizzare la crittografia WEP a 64 bit oppure a 128:

- a Premere il pulsante  fino a quando non viene evidenziata la voce WEP (64 bit) o WEP (128 bit), quindi premere il pulsante  (Imposta).
 - b Inserire la chiave WEP, quindi premere il pulsante  (Imposta).
 - c Selezionare la chiave di trasmissione da Chiave WEP 1 a Chiave WEP 4.
- 11 Se l'operazione riesce e la stampante viene riavviata, l'impostazione della connessione LAN senza fili sarà giunta al termine.

Dell Printer Configuration Web Tool

- 1 Avviare Dell Printer Configuration Web Tool inserendo l'Indirizzo IP della stampante nel browser.
- 2 Selezionare Impostazioni del Server di Stampante.
- 3 Selezionare la scheda Impostazioni del Server di Stampante.
- 4 Fare clic su LAN senza fili, quindi inserire il SSID.

- 5 Selezionare il tipo di rete tra Infrastruttura e Ad-Hoc.
- 6 Selezionare il tipo di crittografia tra Assenza di protezione, WEP, WPA-PSK-AES e WPA-PSK-TKIP, quindi impostare ciascuna voce per il tipo di crittografia selezionato.
 **NOTA:** Per informazioni dettagliate su ciascuna voce, vedere "Dell Printer Configuration Web Tool".
- 7 Fare clic sul pulsante Applicare Nuove Impostazioni per rendere effettive le impostazioni.
- 8 Se l'operazione riesce e la stampante viene riavviata, l'impostazione della connessione LAN senza fili sarà giunta al termine.

Implementazione di una rete senza fili da zero per il computer

Quando si configura una connessione wireless per la prima volta, nel computer sono richieste le seguenti impostazioni.

In una rete DHCP:

- 1 Configurazione del computer per la connettività senza fili:

 **NOTA:** Se il computer dispone di uno strumento adattatore wireless, utilizzare questo tool per configurare le impostazioni wireless. È in alternativa possibile configurare le impostazioni wireless utilizzando gli strumenti forniti dal sistema operativo. Attenersi alle istruzioni seguenti.

In Windows XP e Windows Server 2003:

- a Selezionare Connessioni di rete dal Pannello di controllo.
- b Fare clic col tasto destro del mouse su Connessione rete senza fili e selezionare Proprietà.
- c Selezionare la scheda Reti senza fili.
- d Assicurarsi che l'opzione Usa Windows per configurare le impostazioni della rete senza fili sia selezionata.

 **NOTA:** Annotare le impostazioni wireless attuali del computer selezionate nei passi e e g in modo da poterle ripristinare in seguito.

- e Fare clic sul pulsante Avanzate.
- f Selezionare Solo reti da computer a computer (ad hoc) e chiudere la finestra di dialogo Avanzato.

g Fare clic su pulsante Aggiungi per visualizzare Proprietà della rete senza fili.

h Nella scheda Associazione immettere le informazioni seguenti e scegliere OK.

Nome della rete (SSID): dell_device

Autenticazione di rete: Apri

Crittografia dati: Disattivato

Rete Ad-hoc: selezionata

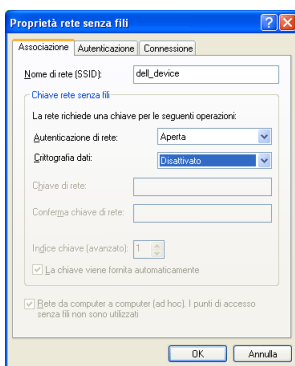

i Scegliere Sposta su per spostare il SSID appena aggiunto nella parte superiore dell'elenco.

j Scegliere OK per chiudere la finestra di dialogo Proprietà.

Per Windows Vista:

a Aprire il Pannello di controllo.

b Selezionare Rete e Internet.

c Selezionare Centro connessioni di rete e condivisione.

d Scegliere Connessione a una rete.

e Selezionare dell_device dalle voci delle reti elencate in Connessione a una rete.

f Selezionare Connetti comunque alla visualizzazione della finestra che indica l'accesso a un'area non protetta.

- g Scegliere Chiudi nella finestra visualizzata dopo la conferma di connessione riuscita.











Per Windows Server 2008:

- a Aprire il Pannello di controllo.
- b Selezionare Centro connessioni di rete e condivisione.
- c Scegliere Connessione a una rete.
- d Selezionare dell_device dalle voci delle reti elencate in Connessione a una rete.
- e Selezionare Connetti comunque alla visualizzazione della finestra che indica l'accesso a un'area non protetta.
- f Scegliere Chiudi nella finestra visualizzata dopo la conferma di connessione riuscita.

Per Windows Server 2008 R2 e Windows 7:

- a Aprire il Pannello di controllo.
- b Selezionare Rete e Internet.
- c Selezionare Centro connessioni di rete e condivisione.
- d Scegliere Connessione a una rete.
- e Selezionare dell_device dalle voci di rete presenti nell'elenco delle reti disponibili e fare clic su Connetti.

2 Controllare l'indirizzo IP assegnato automaticamente alla stampante.

- a Premere il pulsante  (Menu).
- b Premere il pulsante  fino a quando non viene evidenziata la voce Configurazione sistema, quindi premere il pulsante  (Imposta).
- c Premere il pulsante  fino a quando non viene evidenziata la voce Menu Ammin., quindi premere  (Imposta).
- d Premere il pulsante  fino a evidenziare Rete, quindi premere il pulsante  (Imposta).
- e Premere il pulsante  fino a evidenziare Rete, quindi premere il pulsante  (Imposta).
- f Premere il pulsante  fino a evidenziare IPv4, quindi premere il pulsante  (Imposta).

Verificare l'indirizzo IP visualizzato sul pannello operatore.

- 3 Verificare che l'indirizzo IP del computer venga assegnato dal server DHCP.

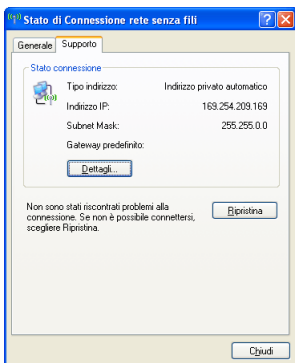

- 4 Aprire Dell Printer Configuration Web Tool con il browser WEB.

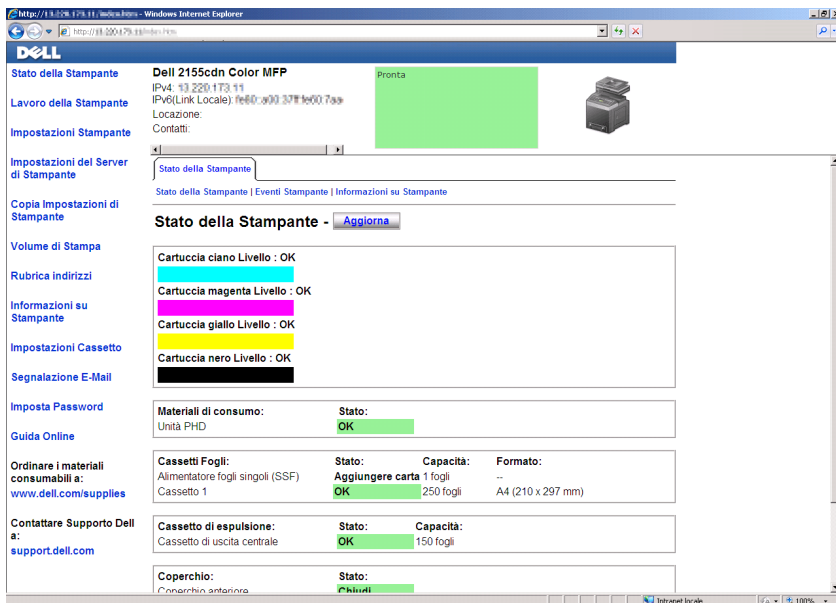

- 5 Configurare le impostazioni senza fili della stampante utilizzando Dell Printer Configuration Web Tool.

- 6 Spegnere e riaccendere la stampante.
- 7 Reimpostare le configurazioni senza fili sul computer.



NOTA: Se il computer dispone di uno strumento adattatore wireless, utilizzare questo tool per configurare le impostazioni wireless. È in alternativa possibile configurare le impostazioni wireless utilizzando gli strumenti forniti dal sistema operativo. Attenersi alle istruzioni seguenti.

In Windows XP e Windows Server 2003:

- a Selezionare Connessioni di rete dal Pannello di controllo.
- b Fare clic col tasto destro del mouse su Connessione rete senza fili e selezionare Proprietà.
- c Selezionare la scheda Reti senza fili.
- d Assicurarsi che l'opzione Usa Windows per configurare le impostazioni della rete senza fili sia selezionata.
- e Fare clic su Avanzato.
- f Eseguire le operazioni seguenti applicabili:

Quando sulla stampante è impostata la modalità Ad-hoc:

Selezionare Solo reti da computer a computer (ad hoc) e chiudere la finestra di dialogo Avanzato.

Quando sulla stampante è impostata la modalità Infrastruttura:

Selezionare Solo reti con punto di accesso (Infrastruttura) e chiudere la finestra Avanzato.

- g Fare clic su Aggiungi per visualizzare Proprietà rete wireless.
- h Immettere le impostazioni da inviare alla stampante e fare clic su OK.
- i Scegliere Sposta su per spostare l'impostazione nella parte alta dell'elenco.
- j Scegliere OK per chiudere la finestra di dialogo Proprietà.

Per Windows Vista:

- a Aprire il Pannello di controllo.
- b Selezionare Rete e Internet.
- c Selezionare Centro connessioni di rete e condivisione.

- d Scegliere Connessione a una rete.
- e Configurare le impostazioni di rete da utilizzare con la stampante dall'elenco Connessione a una rete.
- f Selezionare Connetti comunque alla visualizzazione della finestra che indica l'accesso a un'area non protetta.
- g Scegliere Chiudi nella finestra visualizzata dopo la conferma di connessione riuscita.

Per Windows Server 2008:

- a Aprire il Pannello di controllo.
- b Selezionare Centro connessioni di rete e condivisione.
- c Scegliere Connessione a una rete.
- d Configurare le impostazioni di rete da utilizzare con la stampante dall'elenco Connessione a una rete.
- e Selezionare Connetti comunque alla visualizzazione della finestra che indica l'accesso a un'area non protetta.
- f Scegliere Chiudi nella finestra visualizzata dopo la conferma di connessione riuscita.

Per Windows Server 2008 R2 e Windows 7:

- a Aprire il Pannello di controllo.
- b Selezionare Rete e Internet.
- c Selezionare Centro connessioni di rete e condivisione.
- d Scegliere Connessione a una rete.
- e Selezionare le impostazioni da utilizzare con la stampante dalle voci di rete presenti nell'elenco di rete disponibile, quindi fare clic su Connetti.
- f Inserire la Chiave di protezione e scegliere OK, se necessario.

Nelle reti con IP fisso:

- 1 Configurazione del computer per la connettività senza fili:



NOTA: Se il computer dispone di uno strumento adattatore wireless, utilizzare questo tool per configurare le impostazioni wireless. È in alternativa possibile configurare le impostazioni wireless utilizzando gli strumenti forniti dal sistema operativo. Attenersi alle istruzioni seguenti.

In Windows XP e Windows Server 2003:

- a Selezionare Connessioni di rete dal Pannello di controllo.
- b Fare clic con il pulsante destro del mouse su Connessione rete senza fili e selezionare Proprietà.
- c Selezionare la scheda Reti senza fili.
- d Assicurarsi che l'opzione Usa Windows per configurare le impostazioni della rete senza fili sia selezionata.



NOTA: Annotare le impostazioni wireless attuali del computer selezionate nei passi d ed f in modo da poterle ripristinare in seguito.

- e Fare clic sul pulsante Avanzate.
- f Selezionare Solo reti da computer a computer (ad hoc) e chiudere la finestra di dialogo Avanzato.
- g Fare clic su pulsante Aggiungi per visualizzare Proprietà della rete senza fili.
- h Nella scheda Associazione immettere le informazioni seguenti e scegliere OK.

Nome della rete (SSID): dell_device

Autenticazione di rete: Aperta

Crittografia dati: Disattivato

Rete Ad-hoc: selezionata

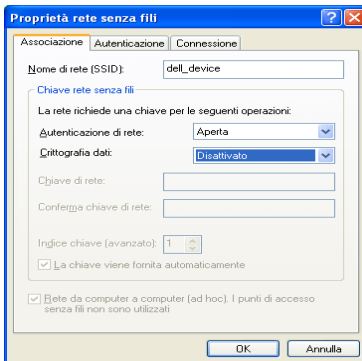

- i Scegliere Sposta su per spostare il SSID appena aggiunto nella parte superiore dell'elenco.
- j Scegliere OK per chiudere la finestra di dialogo Proprietà.

Per Windows Vista:

- a Aprire il Pannello di controllo.
- b Selezionare Rete e Internet.
- c Selezionare Centro connessioni di rete e condivisione.
- d Scegliere Connessione a una rete.
- e Selezionare dell_device dalle voci delle reti elencate in Connessione a una rete.
- f Selezionare Connetti comunque alla visualizzazione della finestra che indica l'accesso a un'area non protetta.
- g Scegliere Chiudi nella finestra visualizzata dopo la conferma di connessione riuscita.

Per Windows Server 2008:

- a Aprire il Pannello di controllo.
- b Selezionare Centro connessioni di rete e condivisione.
- c Scegliere Connessione a una rete.
- d Selezionare dell_device dalle voci delle reti elencate in Connessione a una rete.
- e Selezionare Connetti comunque alla visualizzazione della finestra che indica l'accesso a un'area non protetta.
- f Scegliere Chiudi nella finestra visualizzata dopo la conferma di connessione riuscita.







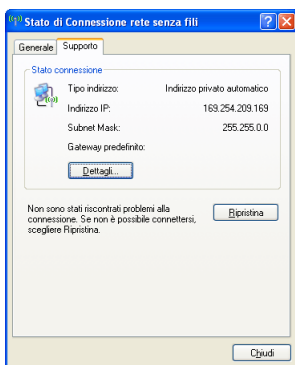













Per Windows Server 2008 R2 e Windows 7:

- a Aprire il Pannello di controllo.
- b Selezionare Rete e Internet.
- c Selezionare Centro connessioni di rete e condivisione.
- d Scegliere Connessione a una rete.
- e Selezionare dell_device dalle voci di rete presenti nell'elenco delle reti disponibili e fare clic su Connetti.

2 Controllare l'indirizzo IP del computer.



3 Impostare l'indirizzo IP della stampante.

- a Premere il pulsante  (Menu).
- b Premere il pulsante  fino a quando non viene evidenziata la voce Configurazione sistema, quindi premere il pulsante  (Imposta).
- c Premere il pulsante  fino a quando non viene evidenziata la voce Menu Ammin., quindi premere  (Imposta).
- d Premere il pulsante  fino a evidenziare Rete, quindi premere il pulsante  (Imposta).
- e Premere il pulsante  fino a evidenziare TCP/IP, quindi premere il pulsante  (Imposta).
- f Premere il pulsante  fino a evidenziare IPv4, quindi premere il pulsante  (Imposta).
- g Assicurarsi che sia evidenziata la voce Ottieni ind.IP, quindi premere  (Imposta).
- h Premere il pulsante  fino a evidenziare Pannello, quindi premere il pulsante  (Imposta).
- i Premere il pulsante  fino a evidenziare Indirizzo IP, quindi premere il pulsante  (Imposta).
- j Inserire manualmente l'indirizzo IP utilizzando il tastierino numerico, il pulsante ,  e  sul pannello operatore, quindi premere il pulsante  (Imposta).

4 Aprire Dell Printer Configuration Web Tool con il browser WEB.

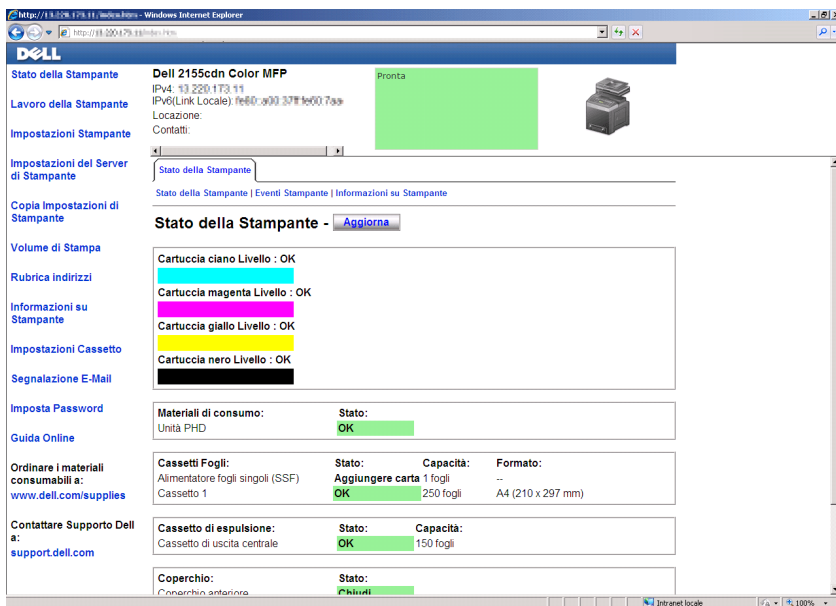

- 5 Cambiare le impostazioni senza fili della stampante utilizzando Dell Printer Configuration Web Tool.
- 6 Spegner e riaccendere la stampante.
- 7 Reimpostare le configurazioni senza fili sul computer.



NOTA: Se il computer dispone di uno strumento adattatore wireless, utilizzare questo tool per configurare le impostazioni wireless. È in alternativa possibile configurare le impostazioni wireless utilizzando gli strumenti forniti dal sistema operativo. Attenersi alle istruzioni seguenti.

- a In Windows XP e Windows Server 2003:
- b Selezionare Connessioni di rete dal Pannello di controllo.
- c Fare clic col tasto destro del mouse su Connessione rete senza fili e selezionare Proprietà.
- d Selezionare la scheda Reti senza fili.
- e Assicurarsi che l'opzione Usa Windows per configurare le impostazioni della rete senza fili sia selezionata.

f Fare clic su Avanzato.

g Eseguire le operazioni seguenti applicabili:

Quando sulla stampante è impostata la modalità Ad-hoc:

Selezionare Solo reti da computer a computer (ad hoc) e chiudere la finestra di dialogo Avanzato.

Quando sulla stampante è impostata la modalità Infrastruttura:

Selezionare Solo reti con punto di accesso (Infrastruttura) e chiudere la finestra Avanzato.

h Fare clic su Aggiungi per visualizzare Proprietà rete wireless.

i Immettere le impostazioni da inviare alla stampante e fare clic su OK.

j Scegliere Sposta su per spostare l'impostazione nella parte alta dell'elenco.

k Scegliere OK per chiudere la finestra di dialogo Proprietà.

Per Windows Vista:

a Aprire il Pannello di controllo.

b Selezionare Rete e Internet.

c Selezionare Centro connessioni di rete e condivisione.

d Scegliere Connessione a una rete.

e Configurare le impostazioni di rete da utilizzare con la stampante dall'elenco Connessione a una rete.

f Selezionare Connetti comunque alla visualizzazione della finestra che indica l'accesso a un'area non protetta.

g Scegliere Chiudi nella finestra visualizzata dopo la conferma di connessione riuscita.

Per Windows Server 2008:

a Aprire il Pannello di controllo.

b Selezionare Centro connessioni di rete e condivisione.

c Scegliere Connessione a una rete.

d Configurare le impostazioni di rete da utilizzare con la stampante dall'elenco Connessione a una rete.

- e Selezionare Connetti comunque alla visualizzazione della finestra che indica l'accesso a un'area non protetta.
- f Scegliere Chiudi nella finestra visualizzata dopo la conferma di connessione riuscita.

Per Windows Server 2008 R2 e Windows 7:

- a Aprire il Pannello di controllo.
- b Selezionare Rete e Internet.
- c Selezionare Centro connessioni di rete e condivisione.
- d Scegliere Connessione a una rete.
- e Selezionare le impostazioni da utilizzare con la stampante dalle voci di rete presenti nell'elenco di rete disponibile, quindi fare clic su Connetti.
- f Inserire la Chiave di protezione e scegliere OK, se necessario.

Collegamento della stampante





Il cavo di connessione della stampante Dell™ 2155cn/2155cdn Multifunction Color Printer deve rispondere ai seguenti requisiti:

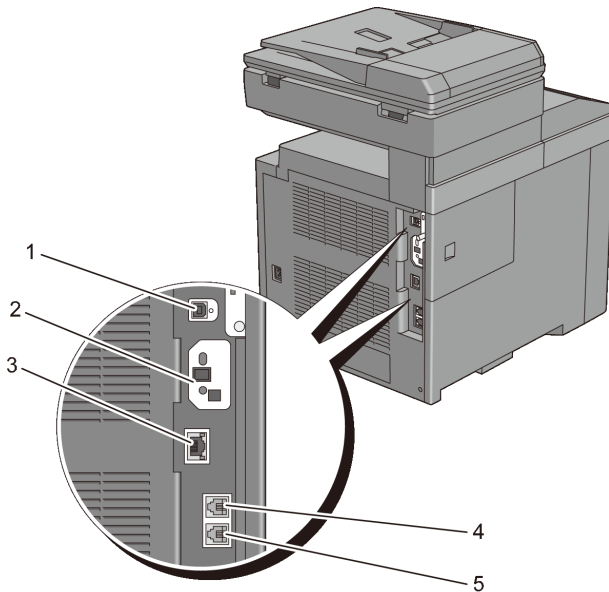

NOTA: Le immagini utilizzate e le procedure descritte in questo manuale sono relative alla stampante Dell 2155cdn Multifunction Color Printer.

Tipo di collegamento	Specifiche del collegamento
USB	USB 2.0
Ethernet	10 Base-T/100 Base-TX/1000 Base-T
Wireless (opzionale)	IEEE 802.11b/802.11g/802.11n
Connettore presa a muro	RJ11
Connettore telefono	RJ11



1	Porta USB	
2	Presenza dell'adattatore senza fili	
3	Porta Ethernet	
4	Connettore telefono	PHONE 
5	Connettore presa a muro	LINE 

Collegamento della stampante al computer o alla rete

Collegamento diretto

Una stampante locale è una stampante collegata direttamente al computer con un cavo USB. Se la stampante è collegata a una rete anziché al computer, ignorare questa sezione e andare alla sezione "Connessione di rete".

La connessione USB è supportata dai seguenti sistemi operativi:

- Microsoft® Windows® XP
- Windows XP 64-bit Edition
- Windows Server® 2003
- Windows Server 2003 x64 Edition
- Windows Server 2008
- Windows Server 2008 64-bit Edition
- Windows Server 2008 R2 64-bit Edition
- Windows Vista®

- Windows Vista 64-bit Edition
- Windows 7
- Windows 7 64-bit Edition
- Mac OS X 10.3.9/10.4.11/10.5/10.6
- Red Hat® Enterprise Linux® 4 WS/5 Client (x86)
- SUSE® Linux Enterprise Desktop 10/11 (x86)

Per collegare la stampante a un computer:

- 1 Collegare il connettore USB più piccolo alla porta USB sul retro della stampante.

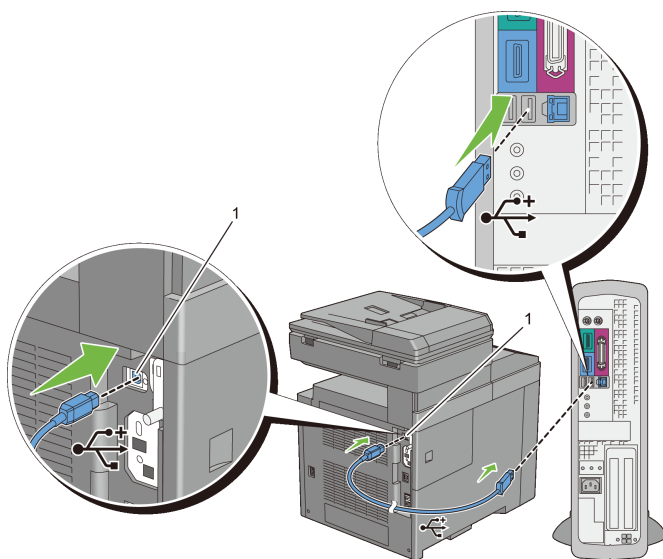

1 Porta USB

- ✎ **NOTA:** Accertarsi che il simbolo USB sul cavo coincida con il simbolo USB sulla stampante.
- 2 Collegare l'altra estremità del cavo a una porta USB del computer.
- ➡ **AVVISO:** Non collegare il cavo USB della stampante alla porta USB disponibile sulla tastiera.

Connessione di rete

Per collegare la stampante a una rete:

- 1 Collegare il cavo di rete.

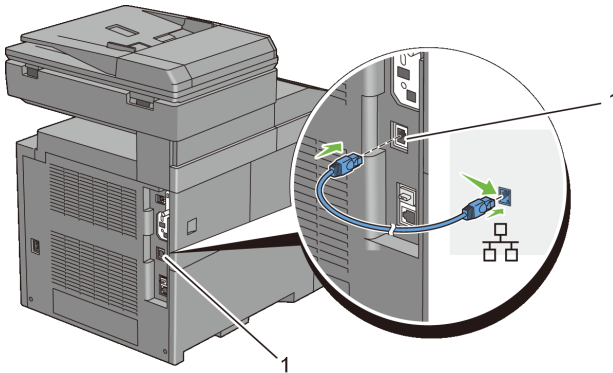

1 Porta Ethernet

Per collegare la stampante alla rete, collegare un'estremità di un cavo Ethernet alla porta Ethernet sul lato posteriore della stampante e l'altra estremità a un drop o hub LAN. Per configurare una connessione senza fili, inserire l'adattatore senza fili della stampante nell'apposita presa sul retro della stampante.

Per la connessione wireless vedere "Installazione dell'adattatore senza fili opzionale".

 **NOTA:** Per usare l'adattatore senza fili accertarsi di scollegare il cavo di rete.

Collegamento della linea telefonica

 **NOTA:** Non collegare la stampante direttamente a una linea DSL. Tale operazione potrebbe causare danni alla stampante. Per utilizzare una linea DSL, è necessario un filtro DSL appropriato. Per il filtro DSL, contattare il proprio provider di servizi.

- 1 Collegare un'estremità del cavo della linea telefonica alla presa a muro e l'altro a una presa a muro attiva.

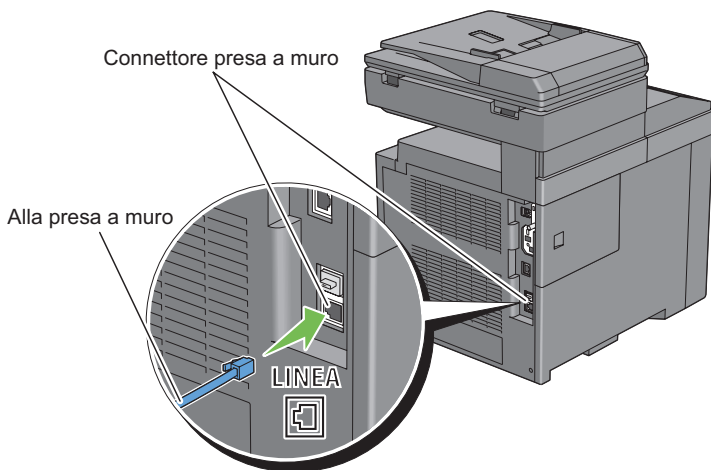

- 2 Rimuovere la spina "blu" dal connettore del telefono.

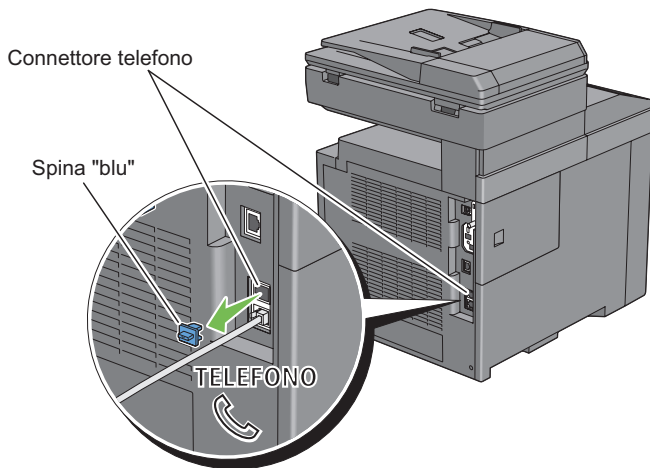

- 3 Per collegare un telefono e/o una segreteria telefonica alla stampante, collegare il cavo del telefono o della segreteria telefonica al connettore del telefono (☎).

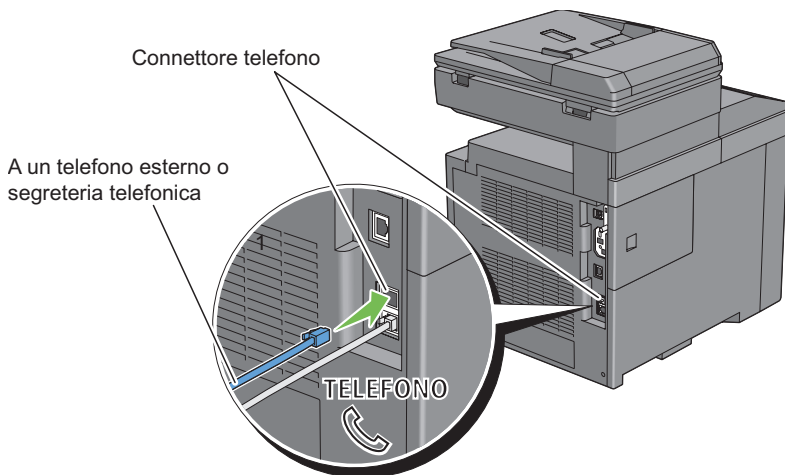

Se nel paese di utilizzo è presente una comunicazione seriale (ad esempio Germania, Svezia, Danimarca, Austria, Belgio, Italia, Francia e Svizzera), e si dispone di un terminatore "giallo", inserire il terminatore "giallo" nel connettore del telefono (☎).

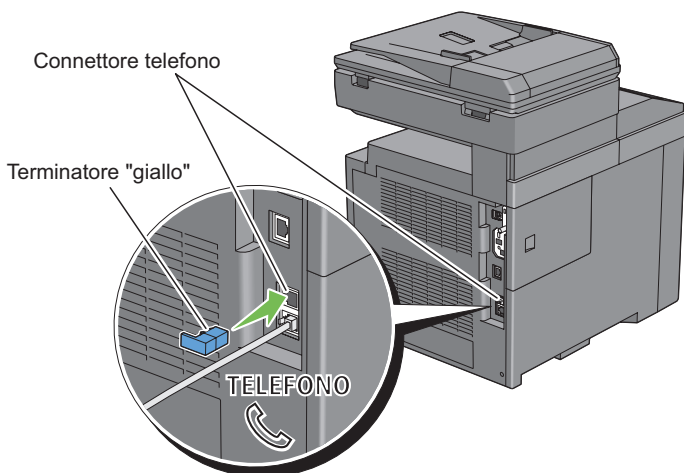

Accensione della stampante

! ATTENZIONE: Non utilizzare prolunghe o morsetti.

! ATTENZIONE: Non collegare la stampante a un gruppo di continuità (UPS).

- 1 Collegare il cavo di alimentazione al connettore di alimentazione sul retro della stampante, quindi alla sorgente di alimentazione.

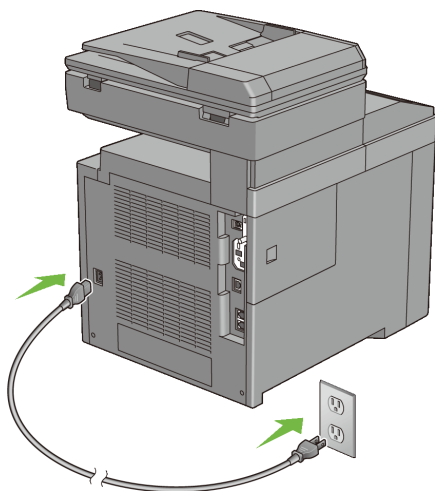

- 2 Accendere la stampante. Se la stampante è collegata tramite un cavo USB, viene installato automaticamente il driver USB.

Configurazione delle impostazioni iniziali sul pannello operatore



Quando si accende la stampante per la prima volta, è necessario impostare la lingua, il paese, la data e l'ora.

Quando si accende la stampante, sul pannello operatore sarà visualizzata la schermata di configurazione guidata. Attuare la procedura seguente per configurare le impostazioni iniziali.

 **NOTA:** Se non si avvia la configurazione delle impostazioni iniziali, sul pannello operatore sarà visualizzato Pronto per la stampa entro tre minuti. Successivamente, è possibile specificare la seguente configurazione iniziale abilitando la Guida rapida all'accensione sul pannello operatore oppure Dell Printer Configuration Web Tool, se necessario.

Per ulteriori informazioni sul pannello operatore, vedere "Informazioni sui menu della stampante."

Per ulteriori informazioni su Dell Printer Configuration Web Tool, vedere "Dell Printer Configuration Web Tool."

- 1 Viene visualizzato *Selezionare la lingua*. Premere il pulsante  fino a quando non viene evidenziata la lingua desiderata, quindi premere il pulsante  (Imposta).

English

Français

Italiano

Deutsch



Español

Dansk

Nederlands



Norsk

Svenska

- 2 Viene visualizzato *Selezionare il paese*. Premere il pulsante  fino a quando non viene evidenziato il paese desiderato, quindi premere il pulsante  (Imposta).
Quando si seleziona un paese, vengono impostati automaticamente il fuso orario, il formato della carta e il formato di visualizzazione predefiniti.

Paese	Impostazione fuso orario predefinita	Formato carta predefinito	Formato di visualizzazione
Algeria	+1:00	A4	GG/MM/AA
Australia	+10:00	A4	GG/MM/AA
Austria	+1:00	A4	GG/MM/AA
Belgio	+1:00	A4	GG/MM/AA
Bulgaria	+2:00	A4	GG/MM/AA
Canada	-5:00	Letter	MM/GG/AA
Colombia	-5:00	Letter	GG/MM/AA
Costa Rica	-6:00	Letter	GG/MM/AA
Cipro	+2:00	A4	GG/MM/AA
Repubblica Ceca	+1:00	A4	AA/MM/GG
Danimarca	+1:00	A4	GG/MM/AA
Repubblica dominicana	-4:00	Letter	GG/MM/AA
Egitto	+2:00	A4	GG/MM/AA
Estonia	+3:00	A4	GG/MM/AA
Finlandia	+2:00	A4	GG/MM/AA
Francia	+1:00	A4	GG/MM/AA
Germania	+1:00	A4	GG/MM/AA
Grecia	+2:00	A4	GG/MM/AA
Guatemala	-6:00	Letter	GG/MM/AA
Ungheria	+2:00	A4	GG/MM/AA
Islanda	-9:00	A4	GG/MM/AA
Irlanda	00:00	A4	GG/MM/AA
Italia	+1:00	A4	GG/MM/AA
Giamaiica	-5:00	Letter	MM/GG/AA
Giordania	+2:00	A4	GG/MM/AA
Lettonia	+3:00	A4	GG/MM/AA
Liechtenstein	+1:00	A4	GG/MM/AA

Lituania	+1:00	A4	GG/MM/AA
Lussemburgo	+1:00	A4	GG/MM/AA
Malta	+1:00	A4	GG/MM/AA
Messico	-6:00	Letter	GG/MM/AA
Olanda	+1:00	A4	GG/MM/AA
Nuova Zelanda	+12:00	A4	GG/MM/AA
Nicaragua	-6:00	Letter	GG/MM/AA
Norvegia	+1:00	A4	GG/MM/AA
Panama	-5:00	Letter	GG/MM/AA
Polonia	+1:00	A4	GG/MM/AA
Portogallo	00:00	A4	GG/MM/AA
Porto Rico	-4:00	Letter	MM/GG/AA
Romania	+2:00	A4	GG/MM/AA
Russia	+3:00	A4	GG/MM/AA
Arabia Saudita	+3:00	A4	GG/MM/AA
Slovacchia	+1:00	A4	AA/MM/GG
Slovenia	+1:00	A4	GG/MM/AA
Sud Africa	+2:00	A4	GG/MM/AA
Spagna	+1:00	A4	GG/MM/AA
Svezia	+1:00	A4	GG/MM/AA
Svizzera	+1:00	A4	GG/MM/AA
Tunisia	+1:00	A4	GG/MM/AA
Turchia	+2:00	A4	GG/MM/AA
Emirati Arabi Uniti	+4:00	A4	GG/MM/AA
Regno Unito	00:00	A4	GG/MM/AA
Stati Uniti	-5:00	Letter	MM/GG/AA
Sconosciuta	00:00	Letter	GG/MM/AA

- 3 Viene visualizzato Selezionare il fuso orario. Premere il pulsante  o  fino a quando non viene evidenziato il fuso orario desiderato, quindi premere il pulsante  (Imposta).

UTC -12:00
UTC -11:00
UTC -10:00
UTC -09:00
UTC -08:00
UTC -07:00
UTC -06:00
UTC -05:00
UTC -04:00
UTC -03:30
UTC -03:00
UTC -02:00
UTC -01:00
UTC 00:00:00
UTC +01:00
UTC +02:00
UTC +03:00
UTC +03:30
UTC +04:00
UTC +04:30
UTC +05:00
UTC +05:30
UTC +05:45
UTC +06:00
UTC +06:30
UTC +07:00

UTC +08:00

UTC +09:00

UTC +09:30

UTC +10:00

UTC +11:00

UTC +12:00

UTC +13:00

- 4 Viene visualizzato *Inserire la data*. Specificare la data, quindi premere ✓ (Imposta).
- 5 Viene visualizzato *Inserire l'ora*. Specificare l'ora, quindi premere ✓ (Imposta).

La configurazione delle impostazioni di base della stampante è terminata. Premere il pulsante ✓ (Imposta) per specificare le impostazioni fax oppure premere il pulsante ▶ (Avvia) per terminare la configurazione iniziale.

- 6 Viene visualizzato *Inserire il numero di fax*. Inserire il numero di fax della stampante e premere il pulsante ✓ (Imposta).
- 7 Viene visualizzato *Inserire il nome*. Inserire il nome del mittente, quindi premere il pulsante ✓ (Imposta).

Dopo aver reimpostato l'orologio locale e registrato le informazioni relative al fax, la stampante si riavvia automaticamente.

Impostazione dell'indirizzo IP



NOTA: Le immagini utilizzate e le procedure descritte nel presente manuale si riferiscono alla stampante Dell™ 2155cdn Multifunction Color Printer.

Assegnazione di un indirizzo IP

Un indirizzo IP è un numero univoco formato da quattro sezioni delimitate da un punto che può includere fino a tre cifre in ciascuna sezione, come ad esempio 111.222.33.44.

È possibile selezionare la modalità IP da Doppio stack, IPv4 e IPv6. Se la rete supporta sia IPv4 che IPv6, selezionare Doppio stack.

Selezionare la modalità IP dell'ambiente, quindi impostare indirizzo IP, maschera di sottorete (solo per IPv4) e indirizzo del gateway.



AVVISO: Assegnare un indirizzo IP già in uso può generare problemi di prestazioni di rete.



NOTA: L'assegnazione di un indirizzo IP è considerata una funzione avanzata e di norma viene eseguita da un amministratore di sistema.

Quando si utilizza Navigatore configurazione semplice



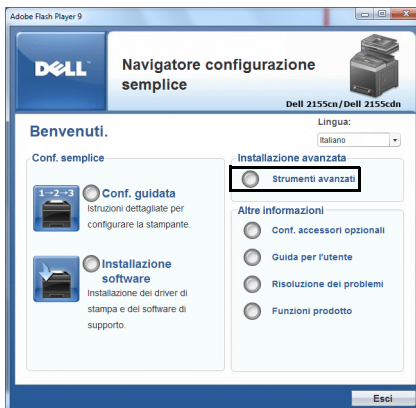









- 1 Inserire il CD *Driver e programmi di utilità* fornito a corredo con la stampante nel computer. Viene avviato automaticamente il programma Navigatore configurazione semplice.
- 2 Fare clic su Strumenti avanzati nella finestra Navigatore configurazione semplice.
Viene visualizzata la finestra Strumenti avanzati.



















- 3 Fare clic su Configurazione IP.
- 4 Seguire le istruzioni visualizzate.

Quando si utilizza il pannello operatore

Per maggiori informazioni sull'utilizzo del pannello operatore, vedere "Pannello operatore".

- 1 Accendere la stampante.
- 2 Premere il pulsante  (Menu).
- 3 Premere il pulsante  fino a evidenziare Impostazione sistema, quindi premere  (Imposta).
- 4 Premere il pulsante  fino a evidenziare Menu Ammin., quindi premere  (Imposta).
- 5 Premere il pulsante  fino a evidenziare Rete, quindi premere  (Imposta).
- 6 Premere il pulsante  fino a evidenziare TCP/IP, quindi premere  (Imposta).
- 7 Premere il pulsante  fino a evidenziare IPv4, quindi premere  (Imposta).
- 8 Assicurarsi che sia evidenziata la voce Ottieni ind. IP, quindi premere  (Imposta).

- 9 Premere il pulsante  fino a evidenziare `Pannello`, quindi premere  (Imposta).
- 10 Premere il pulsante  (Indietro)
- 11 Premere il pulsante  fino a evidenziare `Indirizzo IP`, quindi premere  (Imposta).
Il cursore sarà posizionato sul primo ottetto dell'indirizzo IP.
- 12 Utilizzare i dieci pulsanti per immettere il primo ottetto dell'indirizzo IP, quindi premere il pulsante .
Il cursore si sposterà alla cifra successiva.
-  **NOTA:** È possibile immettere un solo ottetto per volta ed è necessario premere il pulsante  dopo avere immesso ciascun ottetto.
- 13 Immettere gli ottetti rimanenti, quindi premere  (Imposta).
- 14 Premere il pulsante  (Indietro)
- 15 Premere il pulsante  fino a evidenziare `Masc. sottorete`, quindi premere  (Imposta).
- 16 Ripetere i passi 12 e 13 per immettere la maschera di sottorete, quindi premere  (Imposta).
- 17 Premere il pulsante  (Indietro)
- 18 Premere il pulsante  fino a evidenziare `Ind. gateway`, quindi premere  (Imposta).
- 19 Ripetere i passi 12 e 13 per immettere l'indirizzo del gateway, quindi premere  (Imposta).
- 20 Spegner e riaccendere la stampante.

Quando si utilizza il programma Strumenti

 **NOTA:**

- 1 Scegliere `Start`→ `Tutti i programmi`→ `Stampanti Dell`→ `Dell 2155 Multifunction Color Printer`→ `Strumenti`.

 **NOTA:** Se nel computer sono installati più driver di stampa, viene visualizzata la finestra `Seleziona stampante`. In tal caso, selezionare il nome della stampante nell'elenco `Nome stampante`, quindi scegliere `OK`.

Viene aperto il programma `Strumenti`.

- 2 Selezionare la scheda Manutenzione stampante.
- 3 Selezionare Impostazioni TCP/IP dall'elenco a sinistra della pagina.
Viene visualizzata la pagina Impostazioni TCP/IP.
- 4 Selezionare la modalità da Modalità Indirizzo IP, quindi immettere l'indirizzo IP, la maschera di sottorete e l'indirizzo del gateway.
- 5 Premere il pulsante Applicare Nuove Impostazioni per rendere effettive le impostazioni.

È inoltre possibile assegnare l'indirizzo IP alla stampante quando si installano i driver della stampante con il programma di installazione. Quando si usa la funzione Installazione di rete e Ottieni ind. IP è impostato su IP Autom. o DHCP sul menu del pannello operatore, è possibile impostare l'indirizzo IP da 0.0.0.0 all'indirizzo IP desiderato sulla schermata di selezione stampante.





Verifica delle impostazioni IP

È possibile verificare le impostazioni stampando il rapporto sulle impostazioni di sistema o utilizzando il comando Ping.

Verifica delle impostazioni tramite il rapporto sulle impostazioni di sistema

- 1 Stampare il rapporto sulle impostazioni di sistema.

Quando si utilizza il pannello operatore

- a Premere il pulsante  (Menu).
- b Premere il pulsante  fino a evidenziare Impostazione sistema, quindi premere  (Imposta).
- c Assicurarsi che sia evidenziata la voce Report/elenco, quindi premere il pulsante  (Imposta).
- d Assicurarsi che sia evidenziata la voce Imp. Sistema, quindi premere il pulsante  (Imposta).

Il rapporto sulle impostazioni di sistema viene stampato.

Quando si utilizza il programma Strumenti

 **NOTA:**

- a Scegliere Start→ Tutti i programmi→ Stampanti Dell→ Dell 2155 Multifunction Color Printer→ Strumenti.

 **NOTA:** Se nel computer sono installati più driver di stampa, viene visualizzata la finestra Seleziona stampante. In tal caso, selezionare il nome della stampante nell'elenco Nome stampante, quindi scegliere OK.

Viene aperto il programma Strumenti.

- b Assicurarsi che sia aperta la scheda Rapporto Impostazioni Stampante.
- c Selezionare Rapporti dall'elenco a sinistra della pagina.
Viene visualizzata la pagina Rapporti.
- d Fare clic sul pulsante Imp. Sistema.
Il rapporto sulle impostazioni di sistema viene stampato.

- 2 Verificare che nella sezione Rete(cablata) del rapporto sulle impostazioni di sistema siano riportati l'indirizzo IP, la maschera di sottorete e l'indirizzo del gateway corretti.

Verifica delle impostazioni tramite il comando Ping

Inviare un comando ping alla stampante e accertarsi che risponda. Per eseguire questa operazione aprire un prompt dei comandi su un computer della rete e immettere il comando “ping” seguito dal nuovo indirizzo IP (ad esempio, 192.168.0.11):

```
ping 192.168.0.11
```

Se la stampante è collegata in rete si dovrebbe ricevere una risposta.

Caricamento della carta

 **NOTA:** Per evitare inceppamenti della carta, non rimuovere il cassetto durante la stampa.

 **NOTA:** Utilizzare supporti di stampa solo per stampa laser. Non utilizzare carta per stampa a getto di inchiostro con questa stampante.

- 1 Tirare il cassetto fuori dalla stampante di circa 20 cm. Tenere il cassetto con entrambe le mani ed estrarlo.

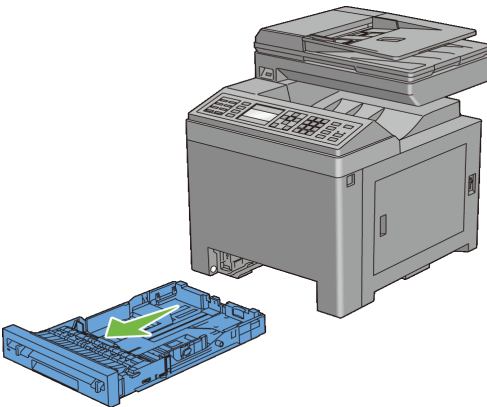

- 2 Regolare le guide della carta.

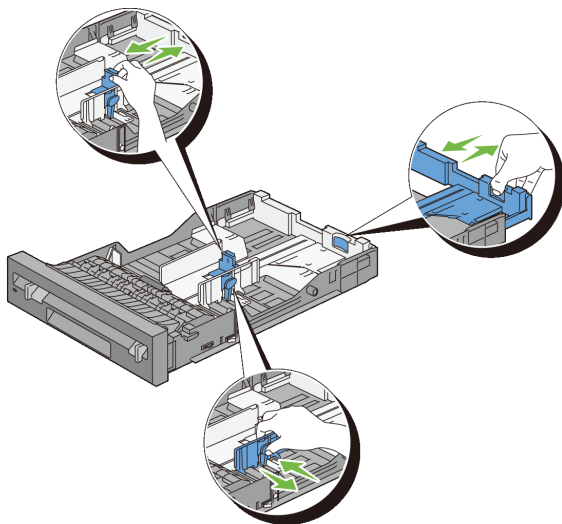

 **NOTA:** Per caricare carta in formato Legal, estendere il lato posteriore del cassetto.

- 3 Prima di caricare i supporti di stampa, flettere la carta e smazzarla. Allineare i bordi della risma su una superficie piana.

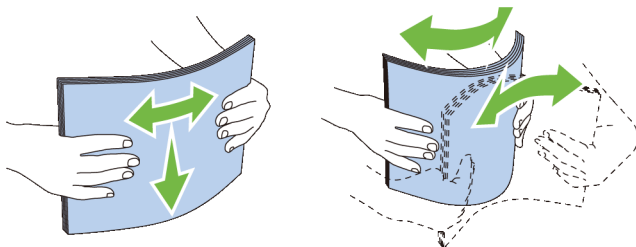

- 4 Caricare il supporto di stampa nel cassetto con il lato da stampare rivolto verso l'alto.

 **NOTA:** Non superare la linea di carico massimo del cassetto. Riempire eccessivamente il cassetto può causare inceppamenti.

- 5 Allineare le guide della larghezza contro i bordi della carta.

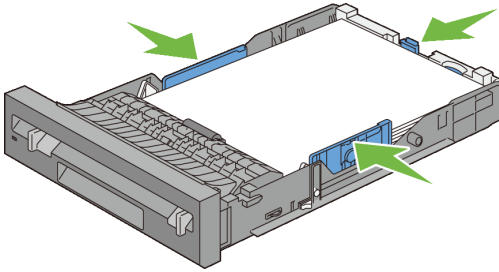

 **NOTA:** Quando caricano i supporti di stampa specificati dall'utente, per regolare le guide della carta e la parte estendibile del cassetto, fare pressione sulla guida della lunghezza e farla scorrere contro il bordo della pila di carta.

- 6 Dopo aver controllato che le guide sono regolate correttamente, inserire il cassetto nella stampante.

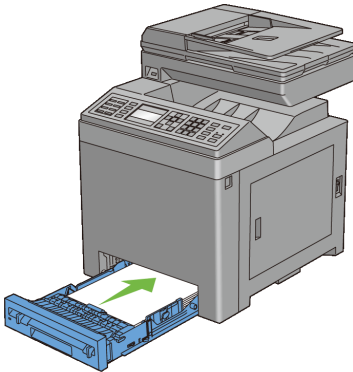

 **NOTA:** Selezionare il tipo di carta nel pannello operatore se il supporto di stampa caricato non è carta standard.

Installazione dei driver della stampante su computer the Windows

Individuare lo stato di preinstallazione del driver della stampante





Prima di installare il driver della stampante sul computer, verificare l'indirizzo IP della stampante effettuando una delle seguenti procedure.



NOTA: Le immagini utilizzate e le procedure descritte nel presente manuale si riferiscono alla stampante Dell™ 2155cdn Multifunction Color Printer.

- Quando si utilizza il pannello operatore
- Utilizzando il programma Strumenti

Quando si utilizza il pannello operatore

- 1 premere il pulsante  (Menu).
- 2 Premere il pulsante  fino a evidenziare Configurazione di sistema, quindi premere  (Imposta).
- 3 Accertarsi che Report/Elenco sia evidenziato e premere il pulsante  (Imposta).
- 4 Assicurarsi che sia evidenziata la voce Imp. sistema, quindi premere il pulsante  (Imposta).
Il rapporto sulle impostazioni di sistema viene stampato.
- 5 Vedere sotto l'intestazione TCP/IP nel rapporto con le impostazioni di sistema.

Se l'indirizzo IP visualizzato è 0 . 0 . 0 . 0 (il valore predefinito di fabbrica), non è stato assegnato alcun indirizzo IP. Per assegnarne uno alla stampante, vedere "Assegnazione di un indirizzo IP".

Utilizzando il programma Strumenti



NOTA:

- 1 Fare clic su Start→ Tutti i programmi→ Stampanti Dell→ Dell 2155 Multifunction Color Printer→ Strumenti.



NOTA: Se sul computer sono installati più driver stampante, in questo passaggio viene visualizzata la finestra Seleziona stampante. In questo caso, selezionare il nome di questa stampante nell'elenco Nome di Stampante e fare clic su OK.

Viene aperto il programma Strumenti.

- 2 Assicurarsi che sia aperta la scheda Rapporto Impostazioni Stampante.
- 3 Selezionare Impostazioni TCP/IP dall'elenco a sinistra della pagina. Viene visualizzata la pagina Impostazioni TCP/IP.

Se l'indirizzo IP visualizzato è 0 . 0 . 0 . 0 (il valore predefinito di fabbrica), non è stato assegnato alcun indirizzo IP. Per assegnarne uno alla stampante, vedere "Assegnazione di un indirizzo IP".

Disabilitazione del firewall prima di installare il software della stampante



NOTA: Questo passo è necessario se si utilizza Windows XP Service Pack 2 o 3.

Qualora la stampante sia direttamente collegata in rete e il firewall di Windows XP, Windows Vista, Windows Server 2008, Windows Server 2008 R2 o Windows 7 sia abilitato, non sarà possibile visualizzare la(e) stampante(i) in rete al momento dell'avvio del software di installazione della stampante Dell. Per evitare questa situazione, è consigliabile disabilitare il firewall prima di installare il software della stampante Dell. Per disabilitare o abilitare il firewall di Windows XP, Windows Vista, Windows Server 2008, Windows Server 2008 R2 o Windows 7, procedere come segue.

- 1 Fare clic su Start e quindi su Guida in linea e supporto tecnico.



NOTA: Per Windows Server 2008 R2 e Windows 7, se si utilizza la Guida Online, passare alla Guida offline della finestra Guida e supporto tecnico di Windows.

- 2 Nella casella Cerca, digitare `firewall` e premere Invio.

Nell'elenco fare clic su Attiva/Disattiva Windows Firewall e seguire le istruzioni visualizzate sul display.

Inserire il CD Driver e programmi di utilità

- 1 Inserire il CD *Driver e programmi di utilità* nel computer e fare clic su `setup_assist.exe` per avviare Navigatore configurazione semplice.



NOTA: Se il CD non si avvia automaticamente, procedere come segue.

Per Windows XP, Windows Server 2008 e Windows Server 2008 R2

Fare clic su Start → Esegui, immettere `D:/setup_assist.exe` (dove D è la lettera dell'unità CD) nella finestra di dialogo Esegui e fare clic su OK.

Per Windows Vista e Windows 7

Fare clic su Start → Tutti i programmi → Accessori → Esegui, immettere `D:/setup_assist.exe` (dove D è la lettera dell'unità CD) nella finestra di dialogo Esegui e fare clic su OK.

Configurazione del collegamento diretto

Installazione del driver della stampante PCL

- 1 Nella finestra Navigatore configurazione semplice, fare clic su Installazione software per avviare l'installazione del software.
- 2 Selezionare Installazione personalizzata e fare clic su Avanti.
- 3 Selezionare il nome del modello della stampante e fare clic su Avanti.
- 4 Seguire le istruzioni a schermo per collegare il computer e la stampante con un cavo USB e accedere la stampante.

Viene avviata l'installazione Plug and Play e il software di installazione avanza automaticamente alla pagina successiva.



NOTA: Se il software di installazione non procede automaticamente alla pagina successiva, fare clic su Installa.

- 5 Selezionare Installazione Tipica o Installazione Personalizzata quindi fare clic su Installa. Se si seleziona Installazione personalizzata, è possibile selezionare il software che si desidera installare.
- 6 Fare clic su Fine per uscire dall'installazione guidata quando appare la schermata Congratulazioni!.

Per stampare una pagina di prova, fare clic su Stampa pagina di prova.

Stampa USB

Una stampante personale è una stampante collegata al computer o un server di stampa con un cavo USB. Se la stampante è collegata in rete e non al computer, vedere "Configurazione della connessione di rete".

Installazione del driver della stampante XML Paper Specification (XPS)



NOTA: Il driver XPS è supportato sui seguenti sistemi operativi: Windows Vista, Windows Vista 64-bit Edition, Windows Server 2008, Windows Server 2008 64-bit Edition, Windows Server 2008 R2, Windows 7 e Windows 7 64-bit Edition.

Windows Vista o Windows Vista 64-bit Edition

- 1 Estrarre il seguente file zip nella posizione desiderata.
D:\Drivers\XPS\Win_7Vista\XPS_2155.zip (dove D è la lettera dell'unità CD)
 - 2 Fare clic su Start→ Pannello di controllo→ Hardware e suoni→ Stampanti.
 - 3 Scegliere Aggiungi stampante.
 - 4 Scegliere Aggiungi stampante locale.
 - 5 Selezionare la porta collegata a questo prodotto e fare clic su Avanti.
 - 6 Fare clic su Have Disk per visualizzare la finestra di dialogo Installa da disco.
 - 7 Fare clic su Sfoglia e selezionare la cartella estratta al passo 1.
 - 8 Fare clic su OK.
 - 9 Selezionare il nome della stampante e fare clic su Avanti.
 - 10 Per modificare il nome della stampante, inserire il nome della suddetta nella casella Nome stampante e fare clic su Avanti. Per utilizzare la stampante come stampante predefinita, selezionare la casella di controllo visualizzata sotto Nome stampante e fare clic su Avanti.
Comincia l'installazione.
Se viene visualizzata la finestra di dialogo Controllo dell'account utente, fare clic su Continua.
-  NOTA: Se l'utente è amministratore del computer, fare clic su Continua, altrimenti contattare l'amministratore per continuare con l'azione desiderata.
- 11 Quando l'installazione del driver è completata, fare clic su Stampa pagina di prova per stampare una pagina di prova.

12 Fare clic su Fine.

Windows Server 2008 o Windows Server 2008 64-bit Edition



NOTA: L'utente deve accedere come amministratore.

1 Estrarre il seguente file zip nella posizione desiderata.

D:\Drivers\XPS\Win_7Vista\XPS_2155.zip (dove D è la lettera dell'unità CD)

2 Fare clic su Start→ Pannello di controllo→ Hardware e suoni→ Stampanti.

3 Scegliere Aggiungi stampante.

4 Scegliere Aggiungi stampante locale.

5 Selezionare la porta collegata a questo prodotto e fare clic su Avanti.

6 Fare clic su Have Disk per visualizzare la finestra di dialogo Installa da disco.

7 Fare clic su Sfoglia e selezionare la cartella estratta al passo 1.

8 Fare clic su OK.

9 Selezionare il nome della stampante e fare clic su Avanti.

10 Per modificare il nome della stampante, inserire il nome della suddetta nella casella Nome stampante e fare clic su Avanti.

Per utilizzare la stampante come stampante predefinita, selezionare la casella di controllo Imposta come stampante predefinita e fare clic su Avanti.

11 Se la stampante non è condivisa, selezionare Non condividere questa stampante. Se la stampante è condivisa, selezionare Condividi la stampante per consentire agli altri utenti della rete locale di trovarla e utilizzarla.

12 Fare clic su Avanti.

Comincia l'installazione.

13 Quando l'installazione del driver è completata, fare clic su Stampa pagina di prova per stampare una pagina di prova.

14 Fare clic su Fine.

Windows 7, Windows 7 64-bit Edition o Windows Server 2008 R2

1 Estrarre il seguente file zip nella posizione desiderata.

D:\Drivers\XPS\Win_7Vista\XPS_2155.zip (dove D è la lettera dell'unità CD)

- 2 Fare clic su Start→ Dispositivi e stampanti.
- 3 Scegliere Aggiungi stampante.
Se si utilizza Windows Server 2008 R2, fare clic su Aggiungi una stampante locale o di rete come amministratore.
Se viene visualizzata la finestra di dialogo Controllo dell'account utente, fare clic su Sì.
 **NOTA:** Se l'utente è amministratore del computer, fare clic su Sì, altrimenti contattare l'amministratore per continuare con l'azione desiderata.
- 4 Scegliere Aggiungi stampante locale.
- 5 Selezionare la porta collegata a questo prodotto e fare clic su Avanti.
- 6 Fare clic su Have Disk per visualizzare la finestra di dialogo Installa da disco.
- 7 Fare clic su Sfoglia e selezionare la cartella estratta al passo 1.
- 8 Fare clic su OK.
- 9 Selezionare il nome della stampante e fare clic su Avanti.
- 10 Per modificare il nome della stampante, inserire il nome della suddetta nella casella Nome stampante e fare clic su Avanti.
Per utilizzare la stampante come stampante predefinita, selezionare la casella di controllo Imposta come stampante predefinita e fare clic su Avanti.
- 11 Se la stampante non è condivisa, selezionare Non condividere questa stampante. Se la stampante è condivisa, selezionare Condividi la stampante per consentire agli altri utenti della rete locale di trovarla e utilizzarla.
- 12 Fare clic su Avanti.
Comincia l'installazione.
- 13 Quando l'installazione del driver è completata, fare clic su Stampa pagina di prova per stampare una pagina di prova.
- 14 Fare clic su Fine.

Configurazione della connessione di rete

 **NOTA:** Per utilizzare questa stampante in ambiente Linux, è necessario installare un driver Linux. Per ulteriori informazioni su come installare e utilizzare la stampante in questi ambienti vedere "Installare i driver della stampante su computer Linux (CUPS)".

 **NOTA:** Quando si utilizza un lettore CD in un ambiente Linux è necessario montare il CD in funzione dell'ambiente operativo. Le stringhe dei comandi sono mount/media/CD-ROM.

Configurazione della stampante di rete su una rete locale

Installazione del driver della stampante PCL

- 1 Nella finestra Navigatore configurazione semplice, fare clic su Installazione software per avviare l'installazione del software.
- 2 Selezionare Installazione di rete e quindi Avanti.
- 3 Selezionare il nome del modello della stampante e fare clic su Avanti.
- 4 Selezionare Installazione Locale e quindi Avanti.
- 5 Selezionare la stampante che si desidera installare dall'elenco stampanti e quindi fare clic su Avanti. Se la stampante target non è visualizzata nell'elenco fare clic su Aggiorna per aggiornare l'elenco oppure su Aggiungi Stampante per aggiungere manualmente una stampante all'elenco. A questo punto, è possibile specificare l'indirizzo IP e il nome della porta.

Se si desidera installare la stampante selezionata sul computer server, selezionare la Impostazione della stampante nel server.

 **NOTA:** Quando si utilizza AutoIP nel programma di installazione viene visualizzato 0 . 0 . 0 . 0. Prima di poter continuare, è necessario inserire un indirizzo IP valido.

 **NOTA:** Se si utilizzano i sistemi operativi Windows Vista, Windows Vista 64-bit Edition, Windows Server 2008, Windows Server 2008 64-bit Edition, Windows Server 2008 R2, Windows 7 o Windows 7 64-bit Edition, talvolta in questa fase viene visualizzato un Avviso di protezione Windows. Se ciò si verifica, selezionare Sblocca (permette l'accesso per Windows Server 2008 R2 e Windows 7) e proseguire con la procedura.

- 6 Specificare le impostazioni della stampante, quindi fare clic su Avanti.
 - a Inserire il nome della stampante.

- b Se si desidera far accedere altri utenti della rete alla stampante, selezionare Usa questa stampante con altri utenti sulla rete, quindi inserire un nome di condivisione che gli utenti possano identificare.
 - c Se si desidera impostare una stampante come predefinita, selezionare la casella di controllo Imposta come stampante predefinita.
 - d Se si desidera limitare la stampa a colori, selezionare l'opzione appropriata di Dell ColorTrack. Digitare la password quando Colore - Password attivata viene selezionata per Dell ColorTrack.
 - e Per installare il driver del fax, selezionare la casella di controllo Driver fax.
- 7 Selezionare il software e la documentazione che si vuole installare, quindi fare clic su Installa. Per modificare la destinazione dell'installazione, fare clic su Sfoglia e specificare una nuova posizione.
 - 8 Fare clic su Fine per uscire dall'installazione guidata quando appare la schermata Congratulazioni!.
Per stampare una pagina di prova, fare clic su Stampa pagina di prova.

Installazione del driver della stampante XML Paper Specification (XPS)



NOTA: Il driver XPS è supportato sui seguenti sistemi operativi: Windows Vista, Windows Vista 64-bit Edition, Windows Server 2008, Windows Server 2008 64-bit Edition, Windows Server 2008 R2, Windows 7 e Windows 7 64-bit Edition.

Windows Vista o Windows Vista 64-bit Edition

- 1 Estrarre il seguente file zip nella posizione desiderata.
D:\Drivers\XPS\Win_7Vista\XPS_2155.zip (dove D è la lettera dell'unità CD)
- 2 Fare clic su Start→ Pannello di controllo→ Hardware e suoni→ Stampanti.
- 3 Scegliere Aggiungi stampante.
- 4 Fare clic su Aggiungi stampante di rete, wireless o Bluetooth.
- 5 Selezionare la stampante o fare clic su La stampante desiderata non è nell'elenco.
- 6 Selezionare Aggiungi stampante usando un indirizzo TCP/IP o nome host e fare clic su Avanti.

- 7 Selezionare Dispositivo TCP/IP in Tipo dispositivo e immettere l'indirizzo IP per Nome host o indirizzo IP. Fare clic su Avanti.

Se viene visualizzata la finestra di dialogo Controllo dell'account utente, fare clic su Continua.



NOTA: Se l'utente è amministratore del computer, fare clic su Continua, altrimenti contattare l'amministratore per continuare con l'azione desiderata.

- 8 Fare clic su Have Disk per visualizzare la finestra di dialogo Installa da disco.
- 9 Fare clic su Sfoglia e selezionare la cartella estratta al passo 1.
- 10 Fare clic su OK.
- 11 Selezionare il nome della stampante e fare clic su Avanti.
- 12 Per modificare il nome della stampante, inserire il nome della suddetta nella casella Nome stampante e fare clic su Avanti.

Per utilizzare la stampante come stampante predefinita, selezionare la casella di controllo Imposta come stampante predefinita e fare clic su Avanti.

Comincia l'installazione.

- 13 Quando l'installazione del driver è completata, fare clic su Stampa pagina di prova per stampare una pagina di prova.
- 14 Fare clic su Fine.

Windows Server 2008 o Windows Server 2008 64-bit Edition



NOTA: L'utente deve accedere come amministratore.

- 1 Estrarre il seguente file zip nella posizione desiderata.
D:\Drivers\XPS\Win_7Vista\XPS_2155.zip (dove D è la lettera dell'unità CD)
- 2 Fare clic su Start → Pannello di controllo → Hardware e suoni → Stampanti.
- 3 Scegliere Aggiungi stampante.
- 4 Fare clic su Aggiungi stampante di rete, wireless o Bluetooth.
- 5 Selezionare la stampante o fare clic su La stampante desiderata non è nell'elenco.

Dopo aver selezionato la stampante, procedere al passo 8.

Fare clic su La stampante desiderata non è nell'elenco e procedere al passo 6.

- 6 Selezionare Aggiungi stampante usando un indirizzo TCP/IP o nome host e fare clic su Avanti.
- 7 Selezionare Dispositivo TCP/IP in Tipo dispositivo e immettere l'indirizzo IP per Nome host o indirizzo IP. Fare clic su Avanti.

Se viene visualizzata la finestra di dialogo Controllo dell'account utente, fare clic su Continua.



NOTA: Se l'utente è amministratore del computer, fare clic su Continua, altrimenti contattare l'amministratore per continuare con l'azione desiderata.

- 8 Fare clic su Have Disk per visualizzare la finestra di dialogo Installa da disco.
- 9 Fare clic su Sfoglia e selezionare la cartella estratta al passo 1.
- 10 Fare clic su OK.
- 11 Selezionare il nome della stampante e fare clic su Avanti.
- 12 Per modificare il nome della stampante, inserire il nome della suddetta nella casella Nome stampante e fare clic su Avanti.
Per utilizzare la stampante come stampante predefinita, selezionare la casella di controllo Imposta come stampante predefinita e fare clic su Avanti.
- 13 Se la stampante non è condivisa, selezionare Non condividere questa stampante. Se la stampante è condivisa, selezionare Condividi la stampante per consentire agli altri utenti della rete locale di trovarla e utilizzarla.
- 14 Fare clic su Avanti.
Comincia l'installazione.
- 15 Quando l'installazione del driver è completata, fare clic su Stampa pagina di prova per stampare una pagina di prova.
- 16 Fare clic su Fine.

Windows Server 2008 R2

- 1 Estrarre il seguente file zip nella posizione desiderata.
D:\Drivers\XPS\Win_7Vista\XPS_2155.zip (dove D è la lettera dell'unità CD)
- 2 Fare clic su Start→ Dispositivi e stampanti.
- 3 Scegliere Aggiungi stampante.

- 4 Fare clic su Aggiungi stampante di rete, wireless o Bluetooth.
- 5 Selezionare la stampante o fare clic su La stampante desiderata non è nell'elenco.

 **NOTA:** Dopo aver fatto clic su La stampante desiderata non è nell'elenco, viene visualizzata la schermata Trova una stampante in base al nome o all'indirizzo TCP/IP. Trovare la stampante nella schermata.

Se viene visualizzata la finestra di dialogo Controllo dell'account utente, fare clic su Continua.

 **NOTA:** Se l'utente è amministratore del computer, fare clic su Continua, altrimenti contattare l'amministratore per continuare con l'azione desiderata.

- 6 Fare clic su Have Disk per visualizzare la finestra di dialogo Installa da disco.
- 7 Fare clic su Sfoglia e selezionare la cartella estratta al passo 1.
- 8 Fare clic su OK.
- 9 Selezionare il nome della stampante e fare clic su Avanti.
- 10 Per modificare il nome della stampante, inserire il nome della suddetta nella casella Nome stampante e fare clic su Avanti.
Per utilizzare la stampante come stampante predefinita, selezionare la casella di controllo Imposta come stampante predefinita e fare clic su Avanti.
- 11 Se la stampante non è condivisa, selezionare Non condividere questa stampante. Se la stampante è condivisa, selezionare Condividi la stampante per consentire agli altri utenti della rete locale di trovarla e utilizzarla.
- 12 Fare clic su Avanti.
Comincia l'installazione.
- 13 Quando l'installazione del driver è completata, fare clic su Stampa pagina di prova per stampare una pagina di prova.
- 14 Fare clic su Fine.

Windows 7 o Windows 7 64-bit Edition

- 1 Estrarre il seguente file zip nella posizione desiderata.
D:\Drivers\XPS\Win_7Vista\XPS_2155.zip (dove D è la lettera dell'unità CD)
- 2 Fare clic su Start → Dispositivi e stampanti.

- 3 Scegliere Aggiungi stampante.
- 4 Fare clic su Aggiungi stampante di rete, wireless o Bluetooth.
- 5 Selezionare la stampante o fare clic su La stampante desiderata non è nell'elenco.
Dopo aver selezionato la stampante, procedere al passo 8.
Fare clic su La stampante desiderata non è nell'elenco e procedere al passo 6.
- 6 Selezionare Aggiungi stampante usando un indirizzo TCP/IP o nome host e fare clic su Avanti.
- 7 Selezionare Dispositivo TCP/IP in Tipo dispositivo e immettere l'indirizzo IP per Nome host o indirizzo IP. Fare clic su Avanti.
Se viene visualizzata la finestra di dialogo Controllo dell'account utente, fare clic su Sì.
 **NOTA:** Se l'utente è amministratore del computer, fare clic su Sì, altrimenti contattare l'amministratore per continuare con l'azione desiderata.
- 8 Fare clic su Have Disk per visualizzare la finestra di dialogo Installa da disco.
- 9 Fare clic su Sfoglia e selezionare la cartella estratta al passo 1.
- 10 Fare clic su OK.
- 11 Selezionare il nome della stampante e fare clic su Avanti.
- 12 Per modificare il nome della stampante, inserire il nome della suddetta nella casella Nome stampante e fare clic su Avanti.
Per utilizzare la stampante come stampante predefinita, selezionare la casella di controllo Imposta come stampante predefinita e fare clic su Avanti.
- 13 Se la stampante non è condivisa, selezionare Non condividere questa stampante. Se la stampante è condivisa, selezionare Condividi la stampante per consentire agli altri utenti della rete locale di trovarla e utilizzarla.
- 14 Fare clic su Avanti.
Comincia l'installazione.
- 15 Quando l'installazione del driver è completata, fare clic su Stampa pagina di prova per stampare una pagina di prova.
- 16 Fare clic su Fine.

Utilizzare Dell Printer Configuration Web Tool per monitorare lo stato della stampante di rete senza abbandonare la propria scrivania. Lo strumento consente di visualizzare e/o modificare le impostazioni della stampante, monitorare il livello del toner e confermare il momento in cui è necessario ordinare il rifornimento dei materiali di consumo. Per ordinare i materiali di consumo, fare clic sul link forniture Dell.



NOTA: Dell Printer Configuration Web Tool non è disponibile qualora la stampante sia collegata localmente a un computer o al server di stampa.

Per avviare Dell Printer Configuration Web Tool, digitare l'indirizzo IP della stampante nel browser. Sullo schermo viene visualizzata la configurazione della stampante.

È possibile impostare Dell Printer Configuration Web Tool inviando un'e-mail qualora la stampante necessiti di materiali o interventi d'assistenza.

Per impostare gli allarmi E-mail:

- 1 Avviare Dell Printer Configuration Web Tool.
- 2 Fare clic sul collegamento Segnalazione E-Mail.
- 3 In Impostazione Server E-Mail, specificare i valori di Gateway SMTP Primario e Replica Indirizzo e immettere l'indirizzo di posta elettronica dell'utente o dell'operatore incaricato nella casella con l'elenco delle e-mail.
- 4 Fare clic su Applicare Nuove Impostazioni.



NOTA: Connessione in corso fino ad allarme dalla stampante viene visualizzato sul server SMTP fino a quando è in corso un errore.

Configurazione della stampante di rete su una rete remota

Prima dell'installazione

Prima di iniziare l'installazione remota, effettuare le seguenti procedure.

Eseguire lo spooler di stampa per accettare le connessioni client



NOTA: Questa procedura è necessaria per Windows XP 64-bit Edition, Windows Server 2003, Windows Server 2003 x64 Edition, Windows Vista, Windows Vista 64-bit Edition, Windows Server 2008, Windows Server 2008 64-bit Edition, Windows Server 2008 R2, Windows 7 e Windows 7 64-bit Edition.

Per Windows XP, Windows Server 2003, Windows Vista e Windows Server 2008:

- 1 Aprire la finestra di dialogo Esegui.
Per Windows XP, Windows Server 2003, Windows Server 2008, fare clic su Start→ Tutti i programmi → Accessori → Esegui.
Per Windows Vista, fare clic su Start→ Esegui.
- 2 Digitare `gpedit.msc`, quindi fare clic su OK.
- 3 Fare clic su Configurazione computer→ Modelli amministrativi→ Stampanti.
- 4 Fare clic col tasto destro su Consenti allo spooler di stampa di accettare connessioni client e selezionare Proprietà.
- 5 Dalla scheda Impostazione, selezionare Attivata quindi fare clic su OK.
- 6 Riavviare il computer.

Per Windows Server 2008 R2 e Windows 7:

- 1 Aprire la finestra di dialogo Esegui.
Per Windows Server 2008 R2, fare clic su Start→ Esegui.
Per Windows 7, fare clic su Start→ Tutti i programmi→ Accessori→ Esegui.
- 2 Digitare `gpedit.msc`, quindi fare clic su OK.
- 3 Fare clic su Configurazione computer→ Modelli amministrativi→ Stampanti.
- 4 Fare clic col tasto destro su Consenti allo spooler di stampa di accettare connessioni client e selezionare Modifica.
- 5 Selezionare Attivata, quindi fare clic su OK.
- 6 Riavviare il computer.

Condividere il file firewall e la stampante



NOTA: Questa procedura è necessaria per Windows XP, Windows XP 64-bit Edition, Windows Vista, Windows Vista 64-bit Edition, Windows Server 2008, Windows Server 2008 64-bit Edition, Windows Server 2008 R2, Windows 7 e Windows 7 64-bit Edition.

Per Windows XP:

- 1 Fare clic su start→ Pannello di controllo.

- 2 Selezionare Centro sicurezza PC.
- 3 Fare clic su Windows Firewall.
- 4 Nella scheda Eccezioni selezionare la casella di controllo Condivisione file e stampanti quindi fare clic su OK.

Per Windows Vista:

- 1 Fare clic su Start→ Pannello di controllo.
- 2 Selezionare Protezione.
- 3 Fare clic su Windows Firewall.
- 4 Fare clic su Modifica impostazioni.
- 5 Fare clic su Continua.
- 6 Nella scheda Eccezioni selezionare la casella di controllo Condivisione file e stampanti quindi fare clic su OK.

Per Windows Server 2008:

- 1 Fare clic su Start→ Pannello di controllo.
- 2 Fare doppio clic su Windows Firewall.
- 3 Fare clic su Modifica impostazioni.
- 4 Nella scheda Eccezioni selezionare la casella di controllo Condivisione file e stampanti quindi fare clic su OK.

Per Windows Server 2008 R2 e Windows 7:

- 1 Fare clic su Start→ Pannello di controllo.
- 2 Selezionare Sistema e sicurezza.
- 3 Fare clic su Windows Firewall.
- 4 Fare clic su Consenti programma o funzionalità con Windows Firewall.
- 5 Se le caselle di controllo sotto Programmi e funzionalità consentiti: sono disattivate, fare clic su Cambia impostazioni.
- 6 Selezionare la casella di controllo Condivisione file e stampanti. A seconda delle impostazioni la casella di controllo Domestica/aziendale (privata) o Pubblica viene selezionata automaticamente.
Se viene visualizzata la finestra di dialogo con le proprietà di Condivisione file e stampanti, fare clic su OK.
- 7 Fare clic su OK.

Avvia registrazione remota



NOTA: Questa procedura è necessaria per Windows Vista, Windows Vista 64-bit Edition, Windows 7 e Windows 7 64-bit Edition.

- 1 Fare clic su Start→ Pannello di controllo.
- 2 Selezionare Sistema e manutenzione (Sistema e sicurezza per Windows 7).
- 3 Fare clic su Strumenti di amministrazione.
- 4 Fare doppio clic su Servizi.
- 5 Fare clic su Continua (solo per Windows Vista).
- 6 Fare clic col tasto destro del mouse su Registro di sistema remoto e selezionare Avvia.
- 7 Fare clic col tasto destro del mouse su Registro di sistema remoto e selezionare Proprietà.
- 8 Impostare Tipo di avvio su Automatico e fare clic su OK.

Disabilitare controllo account utente



AVVISO: Disabilitando il controllo dell'account utente si lascia il sistema vulnerabile a eventuali attacchi di virus.



NOTA: Questa procedura è necessaria per Windows Vista, Windows Vista 64-bit Edition, Windows Server 2008, Windows Server 2008 64-bit Edition, Windows Server 2008 R2, Windows 7 e Windows 7 64-bit Edition.

Per Windows Vista:

- 1 Fare clic su Start→ Pannello di controllo.
- 2 Selezionare Account utente e protezione per la famiglia.
- 3 Fare clic su Account utente.
- 4 Fare clic su Attiva o disattiva Controllo account utente.
- 5 Fare clic su Continua.
- 6 Deselezionare la casella di controllo Per proteggere il computer, utilizzare il controllo dell'account utente.
- 7 Riavviare il computer.

Per Windows Server 2008:

- 1 Fare clic su Start→ Pannello di controllo.
- 2 Fare clic su Account utente.

- 3 Fare clic su Attiva o disattiva Controllo account utente.
- 4 Deselezionare la casella di controllo Per proteggere il computer, utilizzare il controllo dell'account utente.
- 5 Fare clic su OK.
- 6 Riavviare il computer.

Per Windows Server 2008 R2:

- 1 Fare clic su Start→ Pannello di controllo.
- 2 Fare clic su Account utente.
- 3 Fare clic su Modifica impostazioni di Controllo dell'account utente.
- 4 Spostare il cursore di scorrimento fino in basso e fare clic su OK.
- 5 Riavviare il computer.

Per Windows 7:

- 1 Fare clic su Start→ Pannello di controllo.
- 2 Selezionare Account utente e protezione per la famiglia.
- 3 Fare clic su Account utente.
- 4 Fare clic su Modifica impostazioni di Controllo dell'account utente.
- 5 Spostare il cursore di scorrimento fino in basso e fare clic su OK.
- 6 Fare clic su Sì nella finestra di dialogo Controllo dell'account utente.
- 7 Riavviare il computer.

Abilita Scoperta di rete e Condivisione stampante per tutte le reti pubbliche



NOTA: Questa procedura è necessaria quando si utilizza Windows Vista, Windows Vista 64-bit Edition, Windows Server 2008, Windows Server 2008 64-bit Edition, Windows Server 2008 R2, Windows 7 e Windows 7 64-bit Edition per il computer server.

- 1 Fare clic su Start→ Rete (Start→ nome utente→ Rete per Windows 7).
- 2 Fare clic L'individuazione delle reti e la condivisione dei file sono disattivate. I computer e i dispositivi della rete non sono visibili. Fare clic qui per modificare le impostazioni.
- 3 Fare clic su Attiva individuazione reti e condivisione file.
- 4 Fare clic su Sì, attiva l'individuazione delle reti e la condivisione dei file per tutte le reti pubbliche.

Disabilita condivisione semplice File



NOTA: Questa procedura è necessaria per Windows XP e Windows XP 64-bit Edition.

- 1 Fare clic su start→ Pannello di controllo.
- 2 Selezionare Aspetto e temi.
- 3 Selezionare Opzioni cartella.
- 4 Nella scheda Visualizza, deselezionare la casella di controllo Utilizza condivisione file semplice (scelta consigliata) quindi fare clic su OK.
- 5 Fare clic su Start→ Pannello di controllo.
- 6 Selezionare Prestazioni e manutenzione.
- 7 Selezionare Strumenti di amministrazione.
- 8 Fare clic su Criteri di protezione locali.
- 9 Fare clic su Criteri locali→ Opzioni di protezione.
- 10 Fare clic col tasto destro su Accesso alla rete: modello di condivisione e protezione per gli account locali e selezionare Proprietà.
- 11 Accertarsi che Classico: gli utenti locali effettuano l'autenticazione di se stessi sia selezionato.

Installazione del driver della stampante



NOTA: L'installazione non è supportata su Windows XP Home Edition, Windows Vista Home Basic, Windows Vista Home Premium, Windows Vista Home Basic 64-bit Edition, Windows Vista Home Premium 64-bit Edition, Windows 7 Starter, Windows 7 Home Basic, Windows 7 Home Premium, Windows 7 Home Basic 64-bit Edition e Windows 7 Home Premium 64-bit Edition.

- 1 Nella finestra Navigatore configurazione semplice, fare clic su Installazione software per avviare l'installazione del software.
- 2 Selezionare Installazione di rete e quindi Avanti.
- 3 Selezionare il nome del modello della stampante e fare clic su Avanti.
- 4 Selezionare Installazione Remota, e quindi fare clic su Avanti.
 - a Immettere il nome del computer, l'ID utente e la password e fare clic su Aggiungi.
 - b Fare clic su Avanti.

 **NOTA:** Se si utilizzano i sistemi operativi Windows Vista, Windows Vista 64-bit Edition, Windows Server 2008, Windows Server 2008 64-bit Edition, Windows Server 2008 R2, Windows 7 o Windows 7 64-bit Edition, potrebbe essere visualizzato un Avviso di protezione Windows. Se ciò si verifica, selezionare Sblocca (permette l'accesso per Windows Server 2008 R2 e Windows 7) e proseguire con la procedura.

- 5 Selezionare una stampante nell'elenco e fare clic su Avanti. Se la stampante target non è visualizzata nell'elenco fare clic su Aggiorna per aggiornare l'elenco oppure su Aggiungi Stampante per aggiungere manualmente una stampante all'elenco. A questo punto, è possibile specificare l'indirizzo IP e il nome della porta.

 **NOTA:** Quando si utilizza AutoIP nel programma di installazione viene visualizzato 0 . 0 . 0 . 0 . Prima di poter continuare, è necessario inserire un indirizzo IP valido.

- 6 Specificare le impostazioni della stampante, quindi fare clic su Avanti.
 - a Inserire il nome della stampante.
 - b Se si desidera far accedere altri utenti della rete alla stampante, selezionare Usa questa stampante con altri utenti sulla rete, quindi inserire un nome di condivisione che gli utenti possano identificare.
 - c Se si desidera impostare la stampante come predefinita, selezionare la casella Imposta come stampante predefinita.
 - d Se si desidera limitare la stampa a colori, selezionare l'opzione appropriata di Dell ColorTrack. Digitare la password quando Colore - Password attivata viene selezionata per Dell ColorTrack.
 - e Per installare il driver del fax, selezionare la casella di controllo Driver fax.
- 7 Selezionare il software e la documentazione che si vuole installare, quindi fare clic su Installa.

Per modificare la destinazione dell'installazione, fare clic su Sfoglia e specificare una nuova posizione.

- 8 Fare clic su Fine per uscire dall'installazione guidata quando appare la schermata Congratulazioni!.

Utilizzare Dell Printer Configuration Web Tool per monitorare lo stato della stampante di rete senza abbandonare la propria scrivania. Lo strumento consente di visualizzare e/o modificare le impostazioni della stampante, monitorare il

livello del toner e confermare il momento in cui è necessario ordinare il rifornimento dei materiali di consumo. Per ordinare i materiali di consumo, fare clic sul link forniture Dell.

 **NOTA:** Dell Printer Configuration Web Tool non è disponibile qualora la stampante sia collegata localmente a un computer o al server di stampa.

Per avviare Dell Printer Configuration Web Tool, digitare l'indirizzo IP della stampante nel browser. Sullo schermo viene visualizzata la configurazione della stampante.

È possibile impostare Dell Printer Configuration Web Tool inviando un'e-mail qualora la stampante necessiti di materiali o interventi d'assistenza.

Per impostare gli allarmi E-mail:

- 1 Avviare Dell Printer Configuration Web Tool.
- 2 Fare clic sul collegamento Segnalazione E-Mail.
- 3 In Impostazione Server E-Mail, specificare i valori di Gateway SMTP Primario e Replica Indirizzo e immettere l'indirizzo di posta elettronica dell'utente o dell'operatore incaricato nella casella con l'elenco delle e-mail.
- 4 Fare clic su Applicare Nuove Impostazioni.

 **NOTA:** Connessione in corso fino ad allarme dalla stampante viene visualizzato sul server SMTP fino a quando è in corso un errore.

Configurazione della stampa condivisa

È possibile condividere la nuova stampante in rete utilizzando il *CD Driver e programmi di utilità* fornito con la stampante o tramite il metodo punto-punto o "Point & Print" di Microsoft®. Se si utilizza uno dei metodi Microsoft, tuttavia, alcune funzionalità come il monitoraggio dello stato e altri programmi di utilità della stampante installate con il *CD Driver e programmi di utilità* potrebbero non essere disponibili.

Per utilizzare la stampante su una rete, è necessario condividere la rete e installarne i driver su tutti i computer della rete.

 **NOTA:** Per utilizzare la stampa condivisa è necessario un cavo Ethernet.

Windows XP, Windows XP 64-bit Edition, Windows Server 2003 o Windows Server 2003 x64 Edition

- 1 Fare clic su start → Stampanti e fax.

- 2 Fare clic col tasto destro del mouse sull'icona della stampante e selezionare Proprietà.
- 3 Nella scheda Condivisione, selezionare la casella di controllo Condividi la stampante e digitare un nome nella casella di testo Nome condivisione.
- 4 Fare clic su Driver aggiuntivi e selezionare i sistemi operativi di tutti i client di rete che utilizzano la stampante.
- 5 Fare clic su OK.

Se alcuni file sono mancanti, è possibile che venga richiesto di inserire il CD del sistema operativo del server.

Windows Vista o Windows Vista 64-bit Edition

- 1 Fare clic su Start→ Pannello di controllo→ Hardware e suoni→ Stampanti.
- 2 Fare clic col tasto destro sull'icona di questa stampante e selezionare Condivisione.
- 3 Fare clic sul pulsante Modifica opzioni di condivisione.
Viene visualizzato il messaggio Per continuare è necessaria l'autorizzazione dell'utente.
- 4 Fare clic su Continua.
- 5 Selezionare la casella di controllo Condividi la stampante quindi digitare un nome per Nome condivisione.
- 6 Fare clic su Driver aggiuntivi e selezionare i sistemi operativi di tutti i client di rete che utilizzano la stampante.
- 7 Fare clic su OK.

Windows Server 2008 o Windows Server 2008 64-bit Edition

- 1 Fare clic su Start→ Pannello di controllo→ Stampanti.
- 2 Fare clic col tasto destro sull'icona di questa stampante e selezionare Condivisione.
- 3 Fare clic su Modifica opzioni di condivisione, se esistente.
- 4 Selezionare la casella di controllo Condividi la stampante quindi digitare un nome per Nome condivisione.
- 5 Fare clic su Driver aggiuntivi e selezionare i sistemi operativi di tutti i client di rete che utilizzano la stampante.

- 6 Fare clic su OK.

Windows 7, Windows 7 64-bit Edition o Windows Server 2008 R2

- 1 Fare clic su Start→ Dispositivi e stampanti.
- 2 Fare clic col tasto destro del mouse sull'icona della stampante e selezionare Proprietà della stampante.
- 3 Nella scheda Condivisione, fare clic su Modifica opzioni di condivisione, se esistente.
Selezionare la casella di controllo Condividi la stampante quindi digitare un nome per Nome condivisione.
- 4 Fare clic su Driver aggiuntivi e selezionare i sistemi operativi di tutti i client di rete che utilizzano la stampante.
- 5 Fare clic su Applica, quindi fare clic su OK.

Per verificare che la procedura di condivisione della stampante sia stata eseguita correttamente:

- Verificare che l'oggetto stampante nella cartella Stampanti, Stampanti e fax o Dispositivi e stampanti sia condiviso. L'icona di condivisione è riportata sotto l'icona della stampante.
- Sfogliare Rete oppure Risorse di rete. Individuare il nome host del server e il nome di condivisione assegnato alla stampante.

Ora che la stampante è condivisa, è possibile installarla sui client di rete tramite i metodi "Point & Print" e punto-punto.

Point & Print

Point & Print è una tecnologia Microsoft Windows che permette di collegarsi a una stampante remota. Questa funzionalità scarica e installa automaticamente il driver della stampante.

Windows XP, Windows XP 64-bit Edition, Windows Server 2003 o Windows Server 2003 x64 Edition

- 1 Sul desktop di Windows del computer client, fare doppio clic su Risorse di rete.
- 2 Dopo aver individuato il nome host del server, fare doppio clic su di esso.

- 3 Fare clic col pulsante destro sul nome della stampante condivisa e quindi su Connetti.

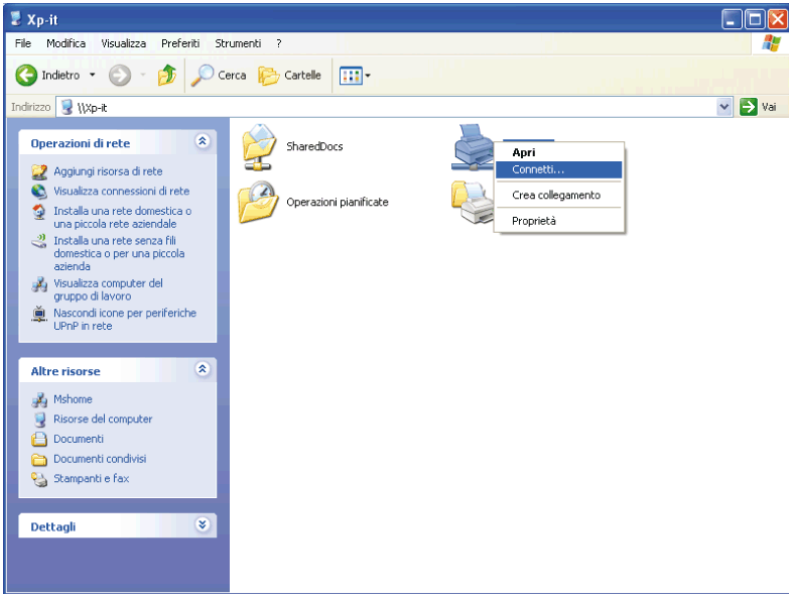

Attendere che le informazioni relative al driver vengano copiate dal server al client e che un nuovo oggetto stampante venga aggiunto alla cartella Stampanti e fax. Il tempo di esecuzione di questa operazione varia a seconda del traffico di rete e di altri fattori.

- 4 Chiudere Risorse di rete.
- 5 Stampare una pagina di prova per verificare l'installazione.
 - a Fare clic su start→ Stampanti e fax.
 - b Selezionare la stampante appena creata.
 - c Scegliere File→ Proprietà.
 - d Nella scheda Generale, fare clic su Stampa pagina di prova.

Quando la pagina di prova viene stampata correttamente, l'installazione è terminata.

Windows Vista o Windows Vista 64-bit Edition

- 1 Sul desktop di Windows del computer client, scegliere Start→ Rete.
- 2 Dopo aver individuato il nome host del server, fare doppio clic su di esso.
- 3 Fare clic col pulsante destro sul nome della stampante condivisa e quindi su Connetti.
- 4 Fare clic su Installa driver.
- 5 Fare clic su Continua nella finestra di dialogo Controllo dell'account utente.
- 6 Attendere che le informazioni relative al driver vengano copiate dal server al client e che un nuovo oggetto stampante venga aggiunto alla cartella Stampanti. Il tempo di esecuzione di questa operazione varia a seconda del traffico di rete e di altri fattori.
- 7 Stampare una pagina di prova per verificare l'installazione.
 - a Fare clic su Start→ Pannello di controllo→ Hardware e suoni.
 - b Selezionare Stampanti.
 - c Fare clic col tasto destro sull'icona della stampante appena creata e selezionare Proprietà.
 - d Nella scheda Generale, fare clic su Stampa pagina di prova.

Quando la pagina di prova viene stampata correttamente, l'installazione è terminata.

Windows Server 2008 o Windows Server 2008 64-bit Edition

- 1 Sul desktop di Windows del computer client, scegliere Start→ Rete.
- 2 Dopo aver individuato il nome host del server, fare doppio clic su di esso.
- 3 Fare clic col pulsante destro sul nome della stampante condivisa e quindi su Connetti.
- 4 Fare clic su Installa driver.
- 5 Attendere che le informazioni relative al driver vengano copiate dal server al client e che un nuovo oggetto stampante venga aggiunto alla cartella Stampanti. Il tempo di esecuzione di questa operazione varia a seconda del traffico di rete e di altri fattori.
- 6 Stampare una pagina di prova per verificare l'installazione.
 - a Fare clic su Start→ Pannello di controllo.

- b Selezionare Stampanti.
- c Fare clic col tasto destro sull'icona della stampante appena creata e selezionare Proprietà.
- d Nella scheda Generale, fare clic su Stampa pagina di prova.
Quando la pagina di prova viene stampata correttamente, l'installazione è terminata.

Windows 7, Windows 7 64-bit Edition o Windows Server 2008 R2

- 1 Sul desktop Windows del computer client, fare clic su Start→ nome utente→ Rete (Start→ Rete per Windows Server 2008 R2).
- 2 Dopo aver individuato il nome host del server, fare doppio clic su di esso.
- 3 Fare clic col pulsante destro sul nome della stampante condivisa e quindi su Connetti.
- 4 Fare clic su Installa driver.
- 5 Attendere che le informazioni relative al driver vengano copiate dal server al client e che un nuovo oggetto stampante venga aggiunto alla cartella Dispositivi e stampanti. Il tempo di esecuzione di questa operazione varia a seconda del traffico di rete e di altri fattori.
- 6 Stampare una pagina di prova per verificare l'installazione.
 - a Fare clic su Start→ Dispositivi e stampanti.
 - b Fare clic col tasto destro sull'icona della stampante appena creata e selezionare Proprietà della stampante.
 - c Nella scheda Generale, fare clic su Stampa pagina di prova.
Quando la pagina di prova viene stampata correttamente, l'installazione è terminata.

Punto-Punto

Se si usa il metodo punto-punto, il driver della stampante viene installato completamente su ciascun computer client. La gestione delle modifiche al driver viene pertanto eseguita dai client di rete. Al client è affidata l'elaborazione dei processi di stampa.

Windows XP, Windows XP 64-bit Edition, Windows Server 2003 o Windows Server 2003 x64 Edition

- 1 Fare clic su start → Stampanti e fax.
- 2 Scegliere Aggiungi stampante.
- 3 Fare clic su Avanti.
- 4 Selezionare una stampante di rete o una stampante associata a un altro computer e fare clic su Avanti. Se la stampante non è visualizzata nell'elenco, digitare il relativo percorso nella casella di testo.

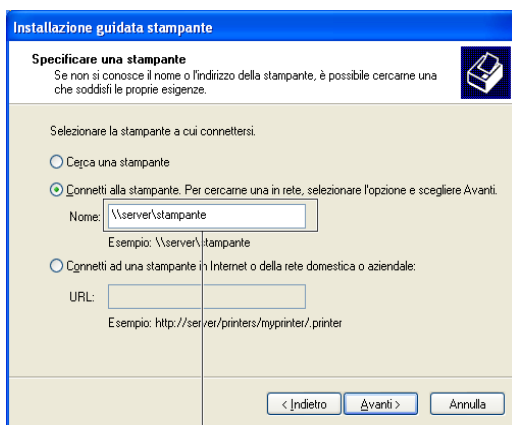

Ad esempio: \\<nome host server>\<nome stampante condivisa>

Il nome dell'host server è il nome con cui il computer server è identificato sulla rete. Il nome della stampante condivisa corrisponde al nome assegnato durante l'installazione del server.

- 5 Fare clic su Cerca una stampante e fare clic su Avanti.
Se si tratta di una stampante nuova, potrà esser richiesto di installare un driver della stampante. Se non è disponibile alcun driver di sistema, è necessario specificare il percorso per i driver disponibili.
- 6 Selezionare Sì per impostare la stampante come predefinita e quindi selezionare Avanti.
Se si desidera verificare l'installazione fare clic su Sì per stampare una pagina di prova.
- 7 Fare clic su Fine.

Quando la pagina di prova viene stampata correttamente, l'installazione è terminata.

Windows Vista o Windows Vista 64-bit Edition

- 1 Fare clic su Start → Pannello di controllo → Hardware e suoni → Stampanti.
- 2 Fare clic su Aggiungi stampante per lanciare l'installazione guidata Aggiungi stampante.
- 3 Selezionare Aggiungi stampante di rete, wireless o Bluetooth, e quindi Avanti. Se la stampante è presente nell'elenco selezionarla e fare clic su Avanti oppure selezionare La stampante desiderata non è nell'elenco e digitarne il percorso nella casella di testo Seleziona in base al nome una stampante condivisa e fare clic su Avanti.

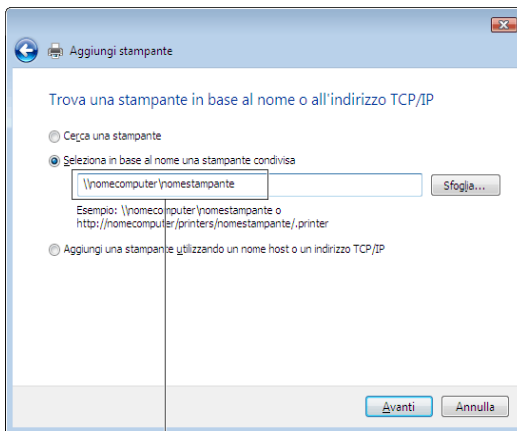

Ad esempio: \\<nome host server>\<nome stampante condivisa>

Il nome dell'host server è il nome con cui il computer server è identificato sulla rete. Il nome della stampante condivisa corrisponde al nome assegnato durante l'installazione del server.

Se si tratta di una stampante nuova, potrà esser richiesto di installare un driver della stampante. Se non è disponibile alcun driver di sistema, è necessario specificare il percorso per i driver disponibili.

- 4 Selezionare Sì per impostare la stampante come predefinita e quindi selezionare Avanti.
- 5 Se si desidera verificare l'installazione fare clic su Stampa pagina di prova.

- 6 Fare clic su Fine.

Quando la pagina di prova viene stampata correttamente, l'installazione è terminata.

Windows Server 2008 o Windows Server 2008 64-bit Edition

- 1 Fare clic su Start → Pannello di controllo → Stampanti.
- 2 Scegliere Aggiungi stampante.
- 3 Selezionare Aggiungi stampante di rete, wireless o Bluetooth, e quindi su Avanti. Se la stampante è presente nell'elenco selezionarla e fare clic su Avanti oppure selezionare La stampante desiderata non è nell'elenco e digitarne il percorso nella casella di testo Seleziona in base al nome una stampante condivisa e fare clic su Avanti.

Ad esempio: \\<nome host server>\<nome stampante condivisa>

Il nome dell'host server è il nome con cui il computer server è identificato sulla rete. Il nome della stampante condivisa corrisponde al nome assegnato durante l'installazione del server.

Se si tratta di una stampante nuova, potrà esser richiesto di installare un driver della stampante. Se non è presente alcun driver di sistema, è necessario fornire il percorso dei driver disponibili.

- 4 Selezionare Sì per impostare la stampante come predefinita e quindi selezionare Avanti.
- 5 Fare clic su Stampa pagina di prova per verificare l'installazione.
- 6 Fare clic su Fine.

Quando la pagina di prova viene stampata correttamente, l'installazione è terminata.

Windows 7, Windows 7 64-bit Edition o Windows Server 2008 R2

- 1 Fare clic su Start → Dispositivi e stampanti.
- 2 Scegliere Aggiungi stampante.

- 3 Selezionare Aggiungi stampante di rete, wireless o Bluetooth. Se la stampante è inclusa nell'elenco, selezionarla e fare clic su Avanti, altrimenti selezionare La stampante desiderata non è nell'elenco. Fare clic su Seleziona in base al nome una stampante condivisa e digitare il percorso della stampante nella casella di testo. Fare clic su Avanti.

Ad esempio: \\<nome host server>\<nome stampante condivisa>

Il nome dell'host server è il nome con cui il computer del server è identificato sulla rete. Il nome della stampante condivisa corrisponde al nome assegnato durante l'installazione del server.

Se si tratta di una stampante nuova, potrà esser richiesto di installare un driver della stampante. Se non è presente alcun driver di sistema, è necessario fornire il percorso dei driver disponibili.

- 4 Confermare il nome della stampante, quindi fare clic su Avanti.
- 5 Selezionare Sì per impostare la stampante come predefinita e quindi selezionare Avanti.
- 6 Fare clic su Stampa pagina di prova per verificare l'installazione.
- 7 Fare clic su Fine.

Quando la pagina di prova viene stampata correttamente, l'installazione è terminata.

Installazione di driver di stampai su computer Macintosh



NOTA: Le immagini utilizzate e le procedure descritte nel presente manuale si riferiscono alla stampante Dell™ 2155cdn Multifunction Color Printer.

Installazione di driver e software

- 1 Eseguire il CD *Driver e programmi di utilità* sul computer Macintosh.
- 2 Fare doppio clic sull'icona Dell 2155 Installer, quindi selezionare Continua.
- 3 Quando la finestra di dialogo popup chiede di confermare il programma incluso nel pacchetto di installazione, selezionare Continua.
- 4 Selezionare Continua sulla schermata Benvenuti.
- 5 Selezionare una lingua per il contratto di licenza del software.
- 6 Dopo avere letto il contratto di licenza del software, selezionare Continua.
- 7 Se si accettano i termini del contratto di licenza del software, selezionare Accetto continuare l'installazione.
- 8 Confermare la posizione dell'installazione, quindi fare clic su Continua.
- 9 Selezionare Installa per eseguire l'installazione standard.

Per personalizzare l'installazione, selezionare Ad hoc per scegliere gli elementi da installare.

- Dell 2155 Color MFP Printer Driver
 - Dell 2155 Color MFP Fax Driver
 - Dell 2155 Color MFP Scan Driver
 - Dell Printer Status Monitor
- 10 Digitare il nome e la password dell'amministratore e selezionare OK.
 - 11 Selezionare Continua installazione per proseguire con l'installazione.
 - 12 Quando viene visualizzata la schermata Installazione riuscita, selezionare Logout per completare l'installazione.

Aggiunta di una stampante a Mac OS X 10.5 o 10.6

Quando si usa una connessione USB

- 1 Accendere la stampante.
- 2 Collegare il cavo USB alla stampante e al computer Macintosh.
La stampante viene automaticamente aggiunta al computer Macintosh.

Quando si usa Stampa IP

- 1 Accendere la stampante.
- 2 Accertarsi che il computer Macintosh e la stampante siano connessi.
Se si utilizza una connessione con cavi, collegare il cavo LAN tra la stampante e la rete.

Se si utilizza una connessione wireless, accertarsi che la connessione wireless sia configurata correttamente sul computer Macintosh e la stampante.
- 3 Aprire Preferenze di Sistema e selezionare Stampa e Fax.
- 4 Selezionare il segno più (+) e quindi IP.
- 5 Selezionare Line Printer Daemon - LPD per Protocollo.
- 6 Digitare l'indirizzo IP per la stampante nell'area Indirizzo.
- 7 Selezionare Dell 2155cdn Color MFP per Stampa con.
 **NOTA:** Quando si configura la stampa con la stampa IP, il nome della coda viene visualizzato vuoto. Non è necessario specificarlo.
- 8 Selezionare Aggiungi.
- 9 Specificare le opzioni installate nella stampante, quindi fare clic su Continua.
- 10 Verificare che la stampante sia visualizzata nella finestra di dialogo Stampa e fax.

Quando si usa Bonjour

- 1 Accendere la stampante.
- 2 Accertarsi che il computer Macintosh e la stampante siano connessi.
Se si utilizza una connessione con cavi, collegare il cavo LAN tra la stampante e la rete.

Se si utilizza una connessione wireless, accertarsi che la connessione wireless sia configurata correttamente sul computer Macintosh e la stampante.

- 3 Aprire Preferenze di Sistema e selezionare Stampa e Fax.
- 4 Selezionare il segno più (+) e quindi Default.
- 5 Selezionare la stampante connessa via Bonjour nell'elenco Nome stampante.
- 6 I valori per Nome e Stampa con vengono inseriti automaticamente.
- 7 Selezionare Aggiungi.
- 8 Specificare le opzioni installate nella stampante, quindi fare clic su Continua.
- 9 Verificare che la stampante sia visualizzata nella finestra di dialogo Stampa e fax.

Aggiunta di una stampante a Mac OS X 10.4.11

Quando si usa una connessione USB



- 1 Accendere la stampante.
- 2 Collegare il cavo USB alla stampante e al computer Macintosh.
- 3 Avviare Utilità di configurazione della stampante.
 **NOTA:** Utilità di configurazione della stampante si trova nella cartella Utilità in Applicazioni.
- 4 Selezionare Aggiungi.
- 5 Selezionare Browser di default nella finestra di dialogo Browser stampante.
- 6 Selezionare la stampante connessa via USB nell'elenco Stampante.
- 7 I valori per Nome e Stampa con vengono inseriti automaticamente.
- 8 Selezionare Aggiungi.

Quando si usa Stampa IP

- 1 Accendere la stampante.
- 2 Accertarsi che il computer Macintosh e la stampante siano connessi.

Se si utilizza una connessione con cavi, collegare il cavo LAN tra la stampante e la rete.

Se si utilizza una connessione wireless, accertarsi che la connessione wireless sia configurata correttamente sul computer Macintosh e la stampante.

- 3 Avvia Utilità di configurazione della stampante.
 NOTA: Utilità di configurazione della stampante si trova nella cartella Utilità in Applicazioni.
- 4 Selezionare Aggiungi.
- 5 Selezionare IP Stampante nella finestra di dialogo Browser stampante.
- 6 Selezionare Line Printer Daemon - LPD per Protocollo.
- 7 Digitare l'indirizzo IP per la stampante nell'area Indirizzo.
- 8 Selezionare Dell 2155cdn Color MFP per Stampa con.
 NOTA: Quando si configura la stampa con la stampa IP, il nome della coda viene visualizzato vuoto. Non è necessario specificarlo.
 NOTA: La Posizione è opzionale.
- 9 Selezionare Aggiungi.

Quando si usa Bonjour

- 1 Accendere la stampante.
- 2 Accertarsi che il computer Macintosh e la stampante siano connessi.
Se si utilizza una connessione con cavi, collegare il cavo LAN tra la stampante e la rete.

Se si utilizza una connessione wireless, accertarsi che la connessione wireless sia configurata correttamente sul computer Macintosh e la stampante.
- 3 Avviare la Utilità di configurazione della stampante.
 NOTA: Utilità di configurazione della stampante si trova nella cartella Utilità in Applicazioni.
- 4 Selezionare Aggiungi.
- 5 Selezionare Browser di default nella finestra di dialogo Browser stampante.
- 6 Selezionare la stampante connessa via Bonjour nell'elenco Nome stampante.
- 7 I valori per Nome e Stampa con vengono inseriti automaticamente.
- 8 Selezionare Aggiungi.
- 9 Specificare le opzioni installate nella stampante, quindi fare clic su Continua.
- 10 Verificare che la stampante sia visualizzata nella finestra di dialogo Stampante.

Aggiunta di una stampante a Mac OS X 10.3.9

Quando si usa una connessione USB

- 1 Accendere la stampante.
- 2 Collegare il cavo USB alla stampante e al computer Macintosh.
- 3 Avvia Utilità di configurazione della stampante.



NOTA: Utilità di configurazione della stampante si trova nella cartella Utilità in Applicazioni.

- 4 Selezionare Aggiungi.
- 5 Selezionare USB nel menu.

Il Modello stampante viene automaticamente selezionato.

- 6 Selezionare Aggiungi.

Quando si usa Stampa IP

- 1 Accendere la stampante.
- 2 Accertarsi che il computer Macintosh e la stampante siano connessi.
Se si utilizza una connessione con cavi, collegare il cavo LAN tra la stampante e la rete.

Se si utilizza una connessione wireless, accertarsi che la connessione wireless sia configurata correttamente sul computer Macintosh e la stampante.

- 3 Avvia Utilità di configurazione della stampante.



NOTA: Utilità di configurazione della stampante si trova nella cartella Utilità in Applicazioni.

- 4 Selezionare Aggiungi nella finestra di dialogo Elenco stampanti.
- 5 Selezionare Stampa IP nel menu.
- 6 Selezionare LPD/LPR per Tipo di Stampante.
- 7 Digitare l'indirizzo IP per la stampante nell'area Indirizzo.
- 8 Selezionare Dell per Modello stampante e quindi Dell 2155cdn Color MFP.



NOTA: Quando si configura la stampa con la stampa IP, il nome della coda viene visualizzato vuoto. Non è necessario specificarlo.

- 9 Selezionare Aggiungi.

Quando si usa Rendezvous (Bonjour)

- 1 Accendere la stampante.
- 2 Accertarsi che il computer Macintosh e la stampante siano connessi.

Se si utilizza una connessione con cavi, collegare il cavo LAN tra la stampante e la rete.

Se si utilizza una connessione wireless, accertarsi che la connessione wireless sia configurata correttamente sul computer Macintosh e la stampante.

- 3 Avvia Utilità di configurazione della stampante.



NOTA: Utilità di configurazione della stampante si trova nella cartella Utilità in Applicazioni.

- 4 Selezionare Aggiungi nella finestra di dialogo Elenco stampanti.
- 5 Selezionare Rendezvous nel menu.
- 6 Selezionare Dell per Modello stampante e quindi Dell 2155cdn Color MFP.
- 7 Selezionare Aggiungi.

Configurazione delle impostazioni

Tutti gli accessori opzionali vengono verificati all'installazione.

Mac OS X 10.5 o 10.6

- 1 Aprire Preferenze di Sistema e selezionare Stampa e Fax.
- 2 Selezionare la stampante nell'elenco Nome stampante e scegliere Opzioni e forniture.
- 3 Selezionare Driver, quindi scegliere le opzioni installate nella stampante e fare clic su OK.

Mac OS X 10.3.9 o 10.4.11

- 1 Avvia Utilità di configurazione della stampante.
- 2 Selezionare la stampante nella finestra di dialogo Elenco stampanti e fare clic su Mostra informazioni.
- 3 Selezionare Opzioni installabili e selezionare le opzioni installate nella stampante, quindi Applica modifiche.

Installare i driver della stampante su computer Linux (CUPS)

Questo capitolo fornisce informazioni per l'installazione o la configurazione del driver di stampa con CUPS (Common UNIX Printing System) su Red Hat® Enterprise Linux® 4 WS/5 Client o SUSE® Linux Enterprise Desktop 10/11.



NOTA: Le immagini utilizzate e le procedure descritte nel presente manuale si riferiscono alla stampante Dell™ 2155cdn Multifunction Color Printer.

Funzionamento su Red Hat Enterprise Linux 4 WS/5 Client

Panoramica di configurazione

Red Hat Enterprise Linux 4 WS/5 Client:

- 1 Installare il driver della stampante.
- 2 Impostare la coda di stampa.
- 3 Specificare la coda predefinita.
- 4 Specificare le opzioni di stampa.

Installazione del driver della stampante



AVVISO: Prima di installare il driver della stampante in Red Hat Enterprise Linux 4, verificare che l'aggiornamento 5 o versione successiva sia applicato al sistema operativo. Consultare il distributore Linux per l'aggiornamento del sistema.

- 1 Fare doppio clic su Dell-2155-Color-MFP-x.x-x.i686.rpm nel CD *Driver e programmi di utilità*.
- 2 Digitare la password dell'amministratore.
- 3 Fare clic su Continua nella finestra Preparazione sistema completata.

Comincia l'installazione. Al termine dell'installazione, la finestra si chiuderà automaticamente.

Come impostare la coda

Per eseguire la stampa, è necessario impostare la coda di stampa sulla propria workstation.

- 1 Digitare l'indirizzo "http://localhost:631" nel browser web.
- 2 Scegliere Amministrazione.
- 3 Digitare root come nome utente, quindi digitare la password dell'amministratore.
- 4 Scegliere Aggiungi Stampante.

Digitare il nome della stampante nella casella Nome della finestra Aggiungi Stampante, quindi fare clic su Continua.

È anche possibile specificare la posizione e la descrizione della stampante per ulteriori informazioni.

Per connessioni via rete:

- a Selezionare Host LPD/LPR o stampante dal menu Dispositivo, quindi fare clic su Continua.
- b Digitare l'indirizzo IP della stampante in URL dispositivo.
- c Formato: `lpd://xxx.xxx.xxx.xxx` (l'indirizzo IP della stampante)

Per le connessioni USB con Red Hat Enterprise Linux 4 WS:

- a Selezionare Stampante USB #1 dal menu Dispositivo.

Per le connessioni USB con Red Hat Enterprise Linux 5 Client:

- a Selezionare Dell 2155cdn Color MFP USB #1 o Dell 2155cdn Color MFP dal menu Dispositivo.
- 5 Selezionare Dell dal menu Marca, quindi fare clic su Continua.
 - 6 Selezionare Dell 2155cdn Color MFP dal menu Modello, quindi fare clic su Continua.

Verrà visualizzato il messaggio Aggiunta stampante xxx eseguita con successo.

L'installazione è terminata.

Come stampare dalle applicazioni

Dopo aver terminato di impostare la coda di stampa, è possibile stampare processi dalle applicazioni. Lanciare il processo di stampa dall'applicazione, quindi specificare la coda nella finestra di dialogo di stampa.

Tuttavia, a volte è possibile stampare soltanto dalla coda di stampa predefinita, a seconda dall'applicazione (ad esempio Mozilla). In questi casi, prima di iniziare a stampare, impostare la coda desiderata come coda predefinita. Per informazioni su come specificare la coda di stampa, vedere “Come impostare la coda predefinita.”

Come impostare la coda predefinita

- 1 Selezionare Applicazioni→ Strumenti di sistema→ Terminale.
- 2 Digitare il comando che segue nella finestra del terminale.

```
su  
(Digitare la password dell'amministratore)  
lpadmin -d (Digitare il nome della coda)
```

Come specificare le opzioni di stampa

È possibile specificare le opzioni di stampa come la modalità di colore o la stampa in fronte-retro.

- 1 Digitare l'indirizzo "http://localhost:631" nel browser web.
- 2 Fare clic su Gestione stampanti.
- 3 Fare clic su Configura stampante della coda per cui si vogliono specificare le opzioni di stampa.
- 4 Digitare root come nome utente, quindi digitare la password dell'amministratore.
- 5 Specificare le impostazioni necessarie, quindi fare clic su Continua.
Verrà visualizzato il messaggio Configurazione stampante xxx eseguita con successo.
La configurazione è terminata.

Come disinstallare il driver della stampante

- 1 Selezionare Applicazioni→ Strumenti di sistema→ Terminale.
- 2 Digitare il comando che segue nella finestra del terminale per eliminare la coda di stampa.

```
su  
(Digitare la password dell'amministratore)  
/usr/sbin/lpadmin -x (Digitare il nome della coda di stampa)
```

- 3 Ripetere il comando precedente per tutte le code per lo stesso modello.
- 4 Digitare il comando che segue nella finestra del terminale.

```
su  
(Digitare la password dell'amministratore)  
rpm -e Dell-2155cdn-Color-MFP
```

Il driver della stampante è stato disinstallato.

Funzionamento su SUSE Linux Enterprise Desktop 10

Panoramica di configurazione

SUSE Linux Enterprise Desktop 10:

- 1 Installare il driver della stampante.
- 2 Impostare la coda di stampa.
- 3 Specificare la coda predefinita.
- 4 Specificare le opzioni di stampa.

Installazione del driver della stampante

- 1 Fare doppio clic su Dell-2155-Color-MFP-x.x-x.i686.rpm nel CD *Driver e programmi di utilità*.
- 2 Digitare la password dell'amministratore e scegliere Installa.
Comincia l'installazione. Al termine dell'installazione, la finestra si chiuderà automaticamente.

Come impostare la coda

Per eseguire la stampa, è necessario impostare la coda di stampa sulla propria workstation.

- 1 Selezionare Computer → Altre applicazioni... e selezionare YaST nella sezione di selezione delle applicazioni.
- 2 Digitare la password dell'amministratore.
Verrà attivato YaST Control Center.
- 3 Selezionare Hardware nel YaST Control Center e scegliere Stampante.
- 4 Configurazione della stampante: Stampanti rilevate automaticamente viene attivato.

Per connessioni via rete:

- a Selezionare Aggiungi.
- b Selezionare Stampanti di rete come Tipo di stampante, quindi scegliere Prossimo.
- c Selezionare Stampa tramite server di rete stile LPD come Tipo di stampante, quindi fare clic su Prossimo.
- d Digitare l'indirizzo IP della stampante in Nome host del server di stampa.
- e Digitare il nome della coda della stampante in Nome della coda remota, quindi fare clic su Prossimo.
- f Immettere il nome della stampante in Nome per la stampa.



NOTA: Descrizione stampante e Locazione stampante possono non essere specificate.

- g Selezionare la casella di controllo Esegui filtraggio locale, quindi fare clic su Prossimo.

- h Selezionare DELL in Selezionate la marca. Selezionare 2155cdn Color MFP in Seleziona modello, quindi fare clic su Prossimo.
- i Confermare le impostazioni in Modifica configurazione, quindi fare clic su OK.

Per i collegamenti USB:

- a Selezionare Dell 2155cdn Color MFP su USB (`//Dell/2155cdn%20Color%20MFP` o `/dev/usb/lp*`) in Disponibili, quindi fare clic su Configura....
 - b Confermare le impostazioni in Modifica configurazione, quindi fare clic su OK.
- 5 Fare clic su Fine.

Come stampare dalle applicazioni

Dopo aver terminato di impostare la coda di stampa, è possibile stampare processi dalle applicazioni. Lanciare il processo di stampa dall'applicazione, quindi specificare la coda nella finestra di dialogo di stampa.

Tuttavia, a volte è possibile stampare soltanto dalla coda di stampa predefinita, a seconda dall'applicazione (ad esempio Mozilla). In questi casi, prima di iniziare a stampare, impostare la coda desiderata come coda predefinita. Per informazioni su come specificare la coda di stampa, vedere "Come impostare la coda predefinita".

Come impostare la coda predefinita

- 1 Per attivare Configurazione della stampante: Stampanti rilevate automaticamente, eseguire le operazioni seguenti.
 - a Selezionare Computer → Altre applicazioni... e selezionare YaST nella sezione di selezione delle applicazioni.
 - b Digitare la password dell'amministratore.
Verrà attivato YaST Control Center.
 - c Selezionare Hardware nel YaST Control Center e scegliere Stampante.
- 2 Selezionare la stampante da impostare come predefinita in Configurazione stampante e scegliere Imposta predefinito in Altro menu pulsante.
- 3 Fare clic su Fine.

Come specificare le opzioni di stampa

È possibile specificare le opzioni di stampa come la modalità di colore o la stampa in fronte-retro.

- 1 Aprire un browser di rete.
- 2 Digitare `http://localhost:631/admin` in Locazione, quindi premere il tasto <Invio>.
- 3 Digitare `root` come nome utente, quindi digitare la password dell'amministratore.

Verrà visualizzata la finestra CUPS.



NOTA: Impostare la password con privilegi di amministratore stampante prima di impostare la coda di stampa. Se non è stata impostata, andare a "Impostare la password con privilegi di amministratore stampante".

- 4 Fare clic su Gestione stampanti.
- 5 Specificare le impostazioni necessarie, quindi fare clic su Continua.

Verrà visualizzato il messaggio Configurazione stampante xxx eseguita con successo.

La configurazione è terminata. Eseguire la stampa dall'applicazione.

Impostare la password con privilegi di amministratore stampante

È necessario impostare la password per i privilegi da amministratore stampante per eseguire operazioni come amministratore stampante.

- 1 Selezionare Computer → Altre applicazioni... e selezionare Konsole nella sezione di selezione delle applicazioni.
- 2 Digitare il comando che segue nella finestra del terminale.

```
su
```

(Digitare la password dell'amministratore)

```
lppasswd -g sys -a root
```

(Digitare la password con privilegi di amministratore stampante alla richiesta di immettere la password.)

(Digitare nuovamente la password con privilegi di amministratore stampante alla richiesta di reimmettere la password.)

Come disinstallare il driver della stampante

- 1 Selezionare Computer→ Altre applicazioni... e selezionare Konsole nella sezione di selezione delle applicazioni.
- 2 Digitare il comando che segue nella finestra del terminale per eliminare la coda di stampa.

```
su  
(Digitare la password dell'amministratore)  
/usr/sbin/lpadmin -x (Digitare il nome della coda di stampa)
```

- 3 Ripetere il comando precedente per tutte le code per lo stesso modello.
- 4 Digitare il comando che segue nella finestra del terminale.

```
su  
(Digitare la password dell'amministratore)  
rpm -e Dell-2155cdn-Color-MFP
```

Il driver della stampante è stato disinstallato.

Funzionamento su SUSE Linux Enterprise Desktop 11

Panoramica di configurazione

SUSE Linux Enterprise Desktop 11:

- 1 Installare il driver della stampante.
- 2 Impostare la coda di stampa.
- 3 Specificare la coda predefinita.
- 4 Specificare le opzioni di stampa.

Installazione del driver della stampante

- 1 Fare doppio clic su Dell-2155-Color-MFP-x.x-x.i686.rpm nel CD *Driver e programmi di utilità*.
- 2 Digitare la password dell'amministratore e scegliere Continua.
Comincia l'installazione. Al termine dell'installazione, la finestra si chiuderà automaticamente.

Come impostare la coda

Per eseguire la stampa, è necessario impostare la coda di stampa sulla propria workstation.

- 1 Selezionare Computer → Altre applicazioni..., e selezionare YaST nella sezione di selezione delle applicazioni.
- 2 Digitare la password dell'amministratore.
Verrà attivato YaST Control Center.
- 3 Selezionare Hardware nel YaST Control Center e scegliere Stampante.
Viene aperta la finestra di dialogo Configurazioni stampante.

Per connessioni via rete:

- a Selezionare Aggiungi.
Viene aperta la finestra di dialogo Aggiungi nuova configurazione stampante.
- b Fare clic su Connessione guidata.
Viene aperta la finestra di dialogo Connessione guidata.
- c Selezionare Protocollo LPD (Line Printer Daemon) da Accedi a stampante di rete o Printserver Box tramite.
- d Digitare l'indirizzo IP della stampante in Indirizzo IP o nome host:.
- e Selezionare Dell nel menu a discesa Selezionate la marca:.
- f Fare clic su OK.
Viene aperta la finestra di dialogo Aggiungi nuova configurazione stampante.
- g Selezionare Dell 2155cdn Color MFP vx.x
[Dell/Dell_2155cdn_Color_MFP.ppd.gz] nell'elenco Cerca driver:.

 NOTA: È possibile specificare il nome della stampante in Imposta nome:.

h Verificare le impostazioni, quindi scegliere OK.

Per i collegamenti USB:

a Selezionare Aggiungi.

Viene aperta la finestra di dialogo Aggiungi nuova configurazione stampante.

Il nome della stampante è visualizzato nell'elenco Determina connessione.

b Selezionare Dell 2155cdn Color MFP vx.x
[Dell/Dell_2155cdn_Color_MFP.ppd.gz] nell'elenco Cerca driver:.

 NOTA: È possibile specificare il nome della stampante in Imposta nome:.

Come stampare dalle applicazioni

Dopo aver terminato di impostare la coda di stampa, è possibile stampare processi dalle applicazioni. Lanciare il processo di stampa dall'applicazione, quindi specificare la coda nella finestra di dialogo di stampa.

Tuttavia, a volte è possibile stampare soltanto dalla coda di stampa predefinita, a seconda dall'applicazione (ad esempio Mozilla). In questi casi, prima di iniziare a stampare, impostare la coda desiderata come coda predefinita. Per informazioni su come specificare la coda di stampa, vedere "Come impostare la coda predefinita".

Come impostare la coda predefinita

È possibile impostare la coda predefinita durante l'aggiunta della stampante.

1 Selezionare Computer→ Altre applicazioni..., e selezionare YaST nella sezione di selezione delle applicazioni.

2 Digitare la password dell'amministratore.

Verrà attivato YaST Control Center.

3 Selezionare Hardware nel YaST Control Center e scegliere Stampante.

Viene aperta la finestra di dialogo Configurazioni stampante.

4 Fare clic su Modifica.

Viene visualizzata una finestra di dialogo per modificare la coda specificata.

- 5 Verificare che sia selezionata la stampante desiderata nell'elenco Connessione.
- 6 Selezionare la casella di controllo Stampante predefinita.
- 7 Verificare le impostazioni, quindi scegliere OK.

Come specificare le opzioni di stampa

È possibile specificare le opzioni di stampa come la modalità di colore o la stampa in fronte-retro.

- 1 Aprire un browser di rete.
- 2 Digitare `http://localhost:631/admin` in Locazione, quindi premere il tasto <Invio>.
- 3 Digitare `root` come nome utente, quindi digitare la password dell'amministratore.

Verrà visualizzata la finestra CUPS.



NOTA: Impostare la password con privilegi di amministratore stampante prima di impostare la coda di stampa. Se non è stata impostata, andare a "Impostare la password con privilegi di amministratore stampante".

- 4 Fare clic su Gestione stampanti.
- 5 Specificare le impostazioni necessarie, quindi fare clic su Continua.
Verrà visualizzato il messaggio Configurazione stampante xxx eseguita con successo.

La configurazione è terminata. Eseguire la stampa dall'applicazione.

Impostare la password con privilegi di amministratore stampante

È necessario impostare la password per i privilegi da amministratore stampante per eseguire operazioni come amministratore stampante.

- 1 Selezionare Computer→ Altre applicazioni... e selezionare Terminale GNOME nella sezione di selezione delle applicazioni.
- 2 Digitare il comando che segue nella finestra del terminale.

```
su
```

(Digitare la password dell'amministratore)

```
lppasswd -g sys -a root
```

(Digitare la password con privilegi di amministratore stampante alla richiesta di immettere la password.)

(Digitare nuovamente la password con privilegi di amministratore stampante alla richiesta di reimmettere la password.)

Come disinstallare il driver della stampante

- 1 Selezionare Computer→ Altre applicazioni... e selezionare Terminale GNOME nella sezione di selezione delle applicazioni.
- 2 Digitare il comando che segue nella finestra del terminale per eliminare la coda di stampa.

```
su
```

(Digitare la password dell'amministratore)

```
/usr/sbin/lpadmin -x (Digitare il nome della coda di stampa)
```

- 3 Ripetere il comando precedente per tutte le code per lo stesso modello.
- 4 Digitare il comando che segue nella finestra del terminale.

```
su
```

(Digitare la password dell'amministratore)

```
rpm -e Dell-2155cdn-Color-MFP
```

Il driver della stampante è stato disinstallato.

Come usare la stampante

13

Dell Printer Configuration Web Tool

Panoramica



NOTA: Il web tool non è disponibile se la stampante non è connessa una rete tramite un cavo di rete o l'adattatore wireless della stampante.



NOTA: Le immagini utilizzate e le procedure descritte nel presente manuale si riferiscono alla stampante Dell™ 2155cdn Multifunction Color Printer.

Tra le altre funzionalità di Dell Printer Configuration Web Tool vi è Impostazione Segnalazione E-Mail, una funzione che invia all'utente o all'operatore responsabile un messaggio di posta elettronica quando è richiesto un intervento di assistenza o eventuali forniture.

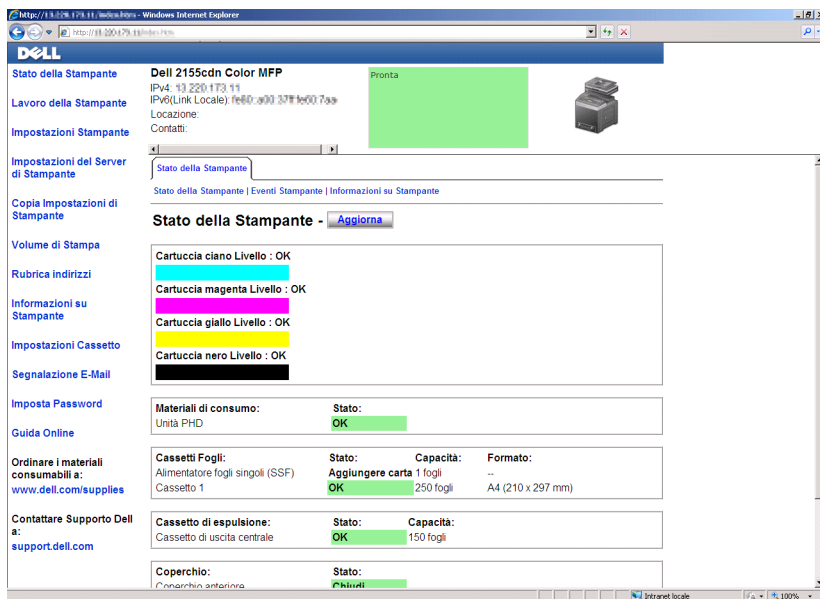





La funzione Informazioni su Stampante di Dell Printer Configuration Web Tool semplifica la compilazione dei rapporti d'inventario della stampante inserendo il numero dell'etichetta del prodotto di tutte le stampanti disponibili nella propria area. È sufficiente immettere l'indirizzo IP di ciascuna stampante sulla rete per visualizzare il numero dell'etichetta del prodotto.

La funzione dello Dell Printer Configuration Web Tool consente anche di modificare le impostazioni della stampante e di registrare le modalità di stampa più utilizzate. Un amministratore di rete può copiare le impostazioni della stampante su una o su tutte le stampanti di rete direttamente dal proprio browser.

Per eseguire Dell Printer Configuration Web Tool, digitare l'indirizzo IP della propria stampante nel browser.

Se non si conosce l'indirizzo IP della stampante, stampare il rapporto sulle impostazioni di sistema o visualizzare la pagina Impostazioni TCP/IP, in cui è contenuto l'indirizzo IP della stampante.

Quando si utilizza il pannello operatore

- 1 Premere il pulsante  (Menu).
- 2 Premere il pulsante  fino a evidenziare Impostazione sistema, quindi premere  (Imposta).
- 3 Assicurarsi che sia evidenziata la voce Report/elenco, quindi premere il pulsante  (Imposta).
- 4 Assicurarsi che sia evidenziata la voce Imp. Sistema, quindi premere il pulsante  (Imposta).

Il rapporto sulle impostazioni di sistema viene stampato.

Se l'indirizzo IP visualizzato è 0 . 0 . 0 . 0 (il valore predefinito di fabbrica), non è stato assegnato un indirizzo IP. Per assegnarne uno alla stampante, vedere "Assegnazione di un indirizzo IP".

Quando si utilizza il programma Strumenti

 **NOTA:**

- 1 Fare clic su Start → Tutti i programmi → Stampanti Dell → Dell 2155 Multifunction Color Printer → Strumenti.

 **NOTA:** Se nel computer sono installati più driver di stampa, viene visualizzata la finestra Seleziona stampante. In tal caso, selezionare il nome della stampante nell'elenco Nome stampante, quindi scegliere OK.

Viene aperto il programma Strumenti.

- 2 Assicurarsi che sia aperta la scheda Rapporto Impostazioni Stampante.
- 3 Selezionare Impostazioni TCP/IP dall'elenco a sinistra della pagina. Viene visualizzata la pagina Impostazioni TCP/IP.

Se l'indirizzo IP visualizzato è 0 . 0 . 0 . 0 (il valore predefinito di fabbrica), non è stato assegnato un indirizzo IP. Per assegnarne uno alla stampante, vedere "Assegnazione di un indirizzo IP".

Utilizzo di Dell Printer Configuration Web Tool

Dell Printer Configuration Web Tool comprende i seguenti menu:

- Stato della Stampante
- Lavoro della Stampante
- Impostazioni Stampante
- Impostazioni del Server di Stampante
- Copia Impostazioni di Stampante
- Volume di Stampa
- Rubrica indirizzi
- Informazioni su stampante
- Impostazioni Cassetto
- Segnalazione E-Mail
- Imposta Password
- Guida Online
- Ordinare i materiali consumabili a:
- Contattare Supporto Dell a:

Stato della Stampante

Utilizzare il menu Stato della Stampante per ottenere un feedback immediato sullo stato dei materiali di consumo della stampante. Quando la cartuccia del toner sta per terminare, selezionare il collegamento per la fornitura dei ricambi sulla schermata principale per ordinare una nuova cartuccia del toner.

Lavoro della Stampante

Utilizzare il menu Lavoro della Stampante che contiene informazioni sulla pagina Lista Lavoro e sulla pagina Lavori Completati.

Queste pagine mostrano i dettagli di stato riguardanti ciascun protocollo o lavoro.

Impostazioni Stampante

Utilizzare il menu Impostazioni Stampante per modificare le impostazioni della stampante e visualizzare in modalità remota il pannello operatore.

Impostazioni del Server di Stampante

Usare il menu Impostazioni del Server di Stampante per modificare il tipo di interfaccia stampante e le condizioni necessarie per la comunicazione.

Copia Impostazioni di Stampante

Utilizzare Copia Impostazioni di Stampante per copiare impostazioni da una stampante a un'altra oppure ad altre stampanti in rete immettendo il loro indirizzo IP.



NOTA: Per utilizzare questa caratteristica accedere come amministratore.

Volume di Stampa

Utilizzare il menu Volume di Stampa per controllare la cronologia di stampa, quali uso della carta, tipi di lavoro stampati e limiti con cui gli utenti possono utilizzare la modalità colore e il numero massimo di pagine che possono stampare.

Rubrica indirizzi

Utilizzare il menu Rubrica indirizzi per visualizzare o modificare le voci relative all'indirizzo e-mail, all'indirizzo del server e al numero di fax nella Rubrica indirizzi o per registrare nuovi voci.



NOTA: Per utilizzare questa caratteristica accedere come amministratore.

Informazioni su stampante

Utilizzare il menu Informazioni su Stampante per ottenere le informazioni sulle richieste di assistenza, i rapporti d'inventario o lo stato della memoria corrente e i livelli dei codici di progettazione.

Impostazioni Cassetto

Utilizzare il menu Impostazioni Cassetto per ottenere informazioni sul tipo e le dimensioni della carta di ciascun vassoio.

Segnalazione E-Mail

Utilizzare il menu Segnalazione E-Mail per ricevere un'e-mail quando la stampante ha bisogno di ricambi o interventi. Per ricevere l'avviso, immettere il proprio nome o quello dell'operatore nella casella di riepilogo della posta elettronica. Impostare Segnalazione E-Mail anche per l'utilizzo della funzionalità Scansione su e-mail.

Imposta Password

Utilizzare il menu Imposta Password per bloccare Dell Printer Configuration Web Tool con una password in modo che gli altri utenti non possano modificare inavvertitamente le impostazioni selezionate.



NOTA: Per utilizzare questa caratteristica accedere come amministratore.

Guida Online

Fare clic su Guida Online per visitare il sito dell'assistenza tecnica Dell.

Ordinare i materiali consumabili a:

www.dell.com/supplies

Contattare Supporto Dell a:

support.dell.com

Impostazione di Dell Printer Configuration Web Tool

Assicurarsi di aver attivato JavaScript sul browser prima di utilizzare Dell Printer Configuration Web Tool.

È consigliabile configurare le impostazioni di ambiente del browser prima di utilizzare Dell Printer Configuration Web Tool.



NOTA: Le pagine di Dell Printer Configuration Web Tool possono risultare illeggibili se in esse si effettuano configurazioni utilizzando un browser avente differente impostazione della lingua.

Configurazione dal browser

È consigliabile configurare le impostazioni di ambiente del browser e del pannello operatore prima di utilizzare Dell Printer Configuration Web Tool.

Per Internet Explorer® 6.0, Internet Explorer 7.0 e Internet Explorer 8.0

Impostazione della lingua di visualizzazione

- 1 Selezionare Opzioni Internet dal menu Strumenti nella barra dei menu.
- 2 Selezionare Lingue nella scheda Generale.
- 3 Specificare la lingua di visualizzazione in ordine di preferenza nell'elenco Lingua.

Ad esempio:

- Italiano (Italia) [it-IT]
- Spagnolo (tradizionale) [es-ES tradnl]
- Tedesco (Germania) [de-DE]
- Francese (Francia) [fr-FR]
- Inglese (Stati Uniti d'America) [en-US]
- Danese [da-DK]
- Olandese (Paesi Bassi) [nl-NL]
- Norvegese (Bokmal) [no]
- Svedese [sv-SE]

Impostazione dell'indirizzo IP della stampante senza proxy

- 1 Selezionare Opzioni Internet dal menu Strumenti.
- 2 Scegliere Impostazioni LAN nel riquadro Impostazioni rete locale (LAN) nella scheda Connessioni.
- 3 Eseguire le operazioni seguenti applicabili:
 - Deselezionare la casella di controllo Utilizza un server proxy server per le connessioni LAN in Server proxy.
 - Fare clic su Avanzate, quindi specificare l'indirizzo IP della stampante nel campo Non utilizzare il server proxy per gli indirizzi che iniziano per in Eccezioni.

Dopo aver ultimato l'impostazione della lingua e del proxy, digitare `<http://nnn.nnn.nnn.nnn/>` (l'indirizzo IP della stampante) nella barra degli indirizzi del browser per attivare Dell Printer Configuration Web Tool.

Per Firefox 2.0 o versione successiva

Impostazione della lingua di visualizzazione

- 1 Selezionare Opzioni dal menu Strumenti.
- 2 Fare clic su Avanzate.
- 3 Se si utilizza Firefox 2.0, fare clic su Scegli nella scheda Generale. Se si utilizza Firefox 3.0, fare clic su Scegli nella scheda Contenuti.
- 4 Specificare la lingua di visualizzazione in ordine di preferenza nell'elenco Lingue in ordine di preferenza.

Ad esempio:

- Inglese [en] o Inglese/Stati Uniti [en-us]
- Italiano [it]
- Spagnolo [es]
- Tedesco [de]
- Francese [fr]
- Olandese [nl]
- Norvegese [no]
- Svedese [sv]
- Danese [da]

Impostazione dell'indirizzo IP della stampante senza proxy

- 1 Selezionare Opzioni dal menu Strumenti.
- 2 Fare clic sulla scheda Avanzate.
- 3 Scegliere Rete nella finestra Opzioni.
- 4 Scegliere Connessione → Impostazioni.
- 5 Se si utilizza Firefox 2.0, eseguire una delle operazioni seguenti:
 - Selezionare la casella di controllo Connessione diretta a Internet.

- Selezionare la casella di controllo Individua automaticamente le impostazioni proxy per questa rete.
- Selezionare la casella di controllo Configurazione manuale dei proxy, quindi inserire l'indirizzo IP della stampante nella casella di testo Nessun proxy per.
- Selezionare la casella di controllo Configurazione automatica dei proxy (URL).

Se si utilizza Firefox 3.0, eseguire una delle operazioni seguenti:

- Selezionare la casella di controllo Nessun proxy se non si desidera usare un proxy.
- Selezionare la casella di controllo Individua automaticamente le impostazioni proxy per questa rete.
- Selezionare la casella di controllo Configurazione manuale dei proxy, quindi inserire un nome host e un numero di porta se si possiede un elenco di uno o più server proxy. Se si possiede un indirizzo IP che non utilizza un proxy, inserirlo nella casella di modifica Nessun proxy per.
- Selezionare la casella di controllo Configurazione automatica dei proxy (URL).

Dopo aver ultimato l'impostazione della lingua e del proxy, digitare `<http://nnn.nnn.nnn.nnn/>` (l'indirizzo IP della stampante) nella barra degli indirizzi del browser per attivare Dell Printer Configuration Web Tool.

Configurazione dal pannello operatore

È possibile avviare Dell Printer Configuration Web Tool solo quando EWS è impostato su Abilita (il valore predefinito di fabbrica) sul pannello operatore. Verificare l'impostazione del pannello operatore se non è possibile avviare Dell Printer Configuration Web Tool. Per ulteriori informazioni, vedere "Informazioni sui menu della stampante".

Formato di visualizzazione della pagina

La struttura della pagina è divisa in tre sezioni indicate di seguito:

- Frame superiore
- Frame di sinistra

- Frame di destra

Frame superiore

Nella parte superiore di tutte le pagine si trova il frame superiore. Quando viene attivato Dell Printer Configuration Web Tool, lo stato e le specifiche attualmente in essere nella stampante vengono visualizzate nel frame superiore di ogni pagina.

Le seguenti voci vengono visualizzate nel frame superiore.

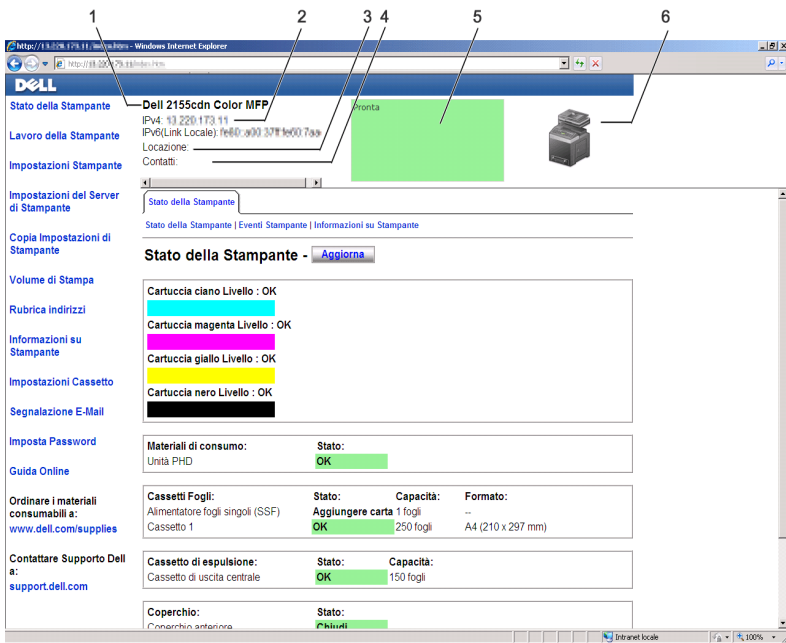

-
- | | | |
|---|---------------------------|---------------------------------|
| 1 | Dell 2155cdn
Color MFP | Mostra il nome della stampante. |
|---|---------------------------|---------------------------------|
-
- | | | |
|---|--------------|----------------------------------------|
| 2 | IPv4
IPv6 | Mostra l'indirizzo IP della stampante. |
|---|--------------|----------------------------------------|

3	Posizione	Mostra la posizione della stampante. La posizione può essere cambiata nella sezione Informazioni di base della pagina Impostazioni del Server di Stampante.
4	Contatti	Mostra il nome dell'amministratore della stampante. Il nome può essere cambiato nella sezione Informazioni di base della pagina Impostazioni del Server di Stampante.
5	Pannello eventi	Mostra l'indicatore della condizione della stampante.
6	Immagine della macchina	Mostra l'immagine della stampante. Il menu Stato della Stampante viene visualizzato nel frame di destra facendo clic sull'immagine.

Frame di sinistra

Sul lato sinistro di tutte le pagine si trova il frame di sinistra. I titoli dei menu visualizzati nel frame di sinistra rimandano alle pagine e ai menu corrispondenti. È possibile raggiungere le pagine interessate facendo clic sulla voce corrispondente.

Nel frame di sinistra vengono visualizzati i menu seguenti.

The screenshot shows the Dell Printer Configuration Web Tool interface for a Dell 2155cdn Color MFP. The browser window title is "http://193.220.173.11/... - Windows Internet Explorer". The main content area displays the printer's status, including a "Pronta" indicator, IP address (193.220.173.11), and a list of consumables (cyan, magenta, yellow, black cartridges) all showing "OK" levels. Below this, there are sections for "Materiali di consumo" (Unità PHD), "Cassetti Fogli" (Alimentatore fogli singoli (SSF) and Cassetto 1), "Cassetto di espulsione" (Cassetto di uscita centrale), and "Coperchio" (Coperchio anteriore). Each section shows the current state (OK) and capacity (e.g., 250 fogli for the paper tray).

1	Stato della Stampante	Rimanda al menu Stato della Stampante.
2	Lavoro della Stampante	Rimanda al menu Lavoro della Stampante.
3	Impostazioni Stampante	Rimanda al menu Rapporto Impostazioni Stampante.
4	Impostazioni del Server di Stampante	Rimanda al menu Rapporti del Server di Stampante.
5	Copia Impostazioni di Stampante	Rimanda al menu Copia Impostazioni di Stampante.
6	Volume di Stampa	Rimanda al menu Volume di Stampa.
7	Rubrica indirizzi	Rimanda al menu Rubrica indirizzi.
8	Informazioni su Stampante	Rimanda al menu Stato della Stampante.
9	Impostazioni Cassetto	Rimanda al menu Impostazioni Cassetto.
10	Segnalazione E-Mail	Rimanda al menu Impostazioni del Server di Stampante.
11	Imposta Password	Rimanda al menu Protezione.
12	Guida Online	Rimanda alla pagina dell'assistenza Dell.
13	Ordinare i materiali consumabili a:	Rimanda alla pagina Web di Dell.
14	Contattare Supporto Dell a:	Rimanda all'indirizzo web della pagina di assistenza Dell: http://support.dell.com/

Frame di destra

Sul lato destro di tutte le pagine si trova il frame di destra. I contenuti del frame di destra corrispondono al menu che è stato selezionato nel frame di sinistra. Per i dettagli sulle voci visualizzate nel frame di destra, vedere “Dettagli delle voci di menu”.

Pulsanti nel frame di destra

The screenshot shows the Dell Printer Configuration Web Tool interface. The main content area is titled "Dell 2155cdn Color MFP" and includes a status indicator "Pronta" and a printer icon. The "Mappatura utente LDAP" section is highlighted with a green box. This section contains a form with fields for "Nome comune", "Cognome", "Nome", "Indirizzo e-mail", and "Fax". Below the form are two buttons: "Applicare Nuove Impostazioni" and "Ripristinare Impostazioni". A third button, "Aggiorna", is located in the header of the "Mappatura utente LDAP" section. Three numbered callouts (1, 2, and 3) point to these buttons respectively.

1 Pulsante Aggiorna	Consente di aggiornare il frame di destra con le informazioni più recenti lette dalla configurazione della stampante.
2 Pulsante Applica Nuove Impostazioni	Invia alla stampante le nuove impostazioni configurate con Dell Printer Configuration Web Tool. Le nuove impostazioni sostituiscono le vecchie impostazioni della stampante.
3 Pulsante Ripristinare Impostazioni	Ripristina le vecchie impostazioni precedenti le modifiche. Le nuove impostazioni non verranno inviate alla stampante.

Modifica delle impostazioni delle voci di menu

Alcuni menu permettono di modificare le impostazioni della stampante tramite Dell Printer Configuration Web Tool. Quando si accede a questi menu viene visualizzata la finestra di autenticazione. Immettere il nome utente e la password dell'amministratore della stampante seguendo le istruzioni della finestra di dialogo.

Il nome utente predefinito è admin e il campo per la password predefinita è lasciato vuoto (NULL). È possibile modificare la password soltanto nella pagina Imposta Password del menu Protezione. Il nome utente non può essere modificato. Per ulteriori informazioni, vedere "Imposta Password".

Dettagli delle voci di menu

"Stato della Stampante"	"Stato della Stampante"	"Stato della Stampante"
		"Eventi Stampante"
		"Informazioni su Stampante"
"Lavoro della Stampante"	"Lavoro della Stampante"	"Lista Lavoro"
		"Lavori Completati"

"Impostazioni Stampante"	"Rapporto Impostazioni Stampante"	"Impostazioni Menu" "Rapporti"	
	"Impostazioni Stampante"	"Impostazioni di sistema"	
		"Impostazioni USB"	
		"Impostazioni PCL"	
		"Impostazioni PDF"	
		"Impostazioni di protezione"	
		"Copia pred."	
		"Arm. Copia Colori"	
		"Impostazioni copiatura"	
		"Fax predef."	
		"Imp. Fax"	
		"Scan predefiniti"	
		"Valori predefiniti di Stampa da USB"	
		"Manutenzione stampante"	"Densità carta"
			"Regola BTR"
"Regola fuser"			
"Regolazione Registrazione Automatica"			
"Regolazioni Registrazione Colore"			
"Pulisci sviluppatore"			
"Ripristina predefiniti"			
"Inizializza PrintMeter"			
"Memorizzazione"*1			
"Toner non-Dell"			
"Regola altezza"			
"Impostazioni orologio"			
"Customizzazione link web"			

"Impostazioni del Server di Stampante"	"Rapporti del Server di Stampante"	"Pagina di Configurazione del Server di Stampante"
		"Pagina di Configurazione Segnalazione E-Mail"
"Impostazioni del Server di Stampante"		"Informazioni di base"
		"Impostazioni Porta"
		"TCP/IP"
		"SMB"
		"Segnalazione E-Mail"
		"Bonjour (mDNS)"
		"SNMP"
		"Scansione su PC"
		"LLTD"
		"LAN senza fili"*2
		"Resetta il Server di Stampante"
"Protezione"		"Imposta Password"
		"Server LDAP"
		"Mappatura utente LDAP"
		"SSL/TLS"
		"IPsec"
		"802.1x"*3
		"Filtro IP (IPv4)"
"Copia Impostazioni di Stampante"	"Copia Impostazioni di Stampante"	"Copia Impostazioni di Stampante"
		"Copia Rapporto Impostazioni Stampante"
"Volume di Stampa"	"Volume di Stampa"	"Volume di Stampa"
		"Dell ColorTrack"

"Rubrica indirizzi"	"Indirizzo e-mail"	"Indirizzo e-mail - Pagina superiore"
		"Gruppo e-mail - Pagina superiore"
		"Configurazione predefinita"
	"Indirizzo Server"	"Indirizzo Server - Pagina superiore"
	"Rubrica"	"Velocità connessione FAX - Pagina superiore"
		"Gruppo FAX - Pagina superiore"
"Imp. Cassetto"	"Imp. Cassetto"	
<p>*1 Questa opzione è disponibile esclusivamente quando il disco RAM è abilitato.</p> <p>*2 Questa voce è disponibile esclusivamente quando si connette la stampante con una rete senza fili.</p> <p>*3 Questa voce è disponibile esclusivamente quando si connette la stampante tramite un cavo LAN.</p>		

Stato della Stampante

Il menu Stato della Stampante consente di verificare lo stato dei materiali di consumo, dell'hardware e delle specifiche della stampante.

Le pagine che seguono sono visualizzate nel menu Stato della Stampante.

Stato della Stampante

Funzione:

Permette di verificare lo stato dei materiali di consumo, dei vassoi e dei coperchi.

Valori:

Cartuccia ciano Livello	OK	Indica che il livello del toner è sufficiente per l'utilizzo.
Cartuccia magenta Livello	Sostituire Presto	Indica che sarà necessario sostituire il toner tra breve.
Cartuccia giallo Livello	Da sostituire immediata mente	Indica che è necessario sostituire subito il toner.
Cartuccia nero Livello		

Materiali di consumo	Stato	OK	Indica che lo stato dell'unità PHD è idoneo per l'utilizzo.
		Sostituire Presto	Indica che sarà necessario sostituire l'unità PHD tra breve.
		Da sostituire immediatamente	Indica che è necessario sostituire subito l'unità PHD.
Cassetti Fogli	Stato	OK	Indica che c'è carta nel vassoio, in quantità non specificata.
		Aggiungere e carta	Indica che non c'è carta nel vassoio.
		Carta in esaurimento	Indica che la carta nel vassoio sta per finire.
		Capacità	Mostra la capacità massima del vassoio della carta.
		Dimensioni	Mostra le dimensioni della carta nel vassoio.
Cassetto di espulsione	Stato	OK	Indica che il vassoio è disponibile.
		Pieno	Indica che il vassoio non è disponibile.
	Capacità	Mostra la capacità massima del vassoio della carta.	
Coperchio	Stato	Chiudi	Indica che il coperchio è chiuso.
		Apri	Indica che il coperchio è aperto.
Tipo di Stampante			Mostra il tipo di stampante. Normalmente viene visualizzato Colore Laser.
Velocità di Stampa			Mostra la velocità di stampa.

Eventi Stampante

Funzione:

Quando si verificano errori della stampante come *Carta esaurita* o *Il coperchio è aperto*, i dettagli di tutti gli allarmi o indicatori d'errore vengono visualizzati nella pagina Eventi Stampante.

Valori:

Posizione	Mostra la posizione in cui si è verificato un problema.
Dettagli	Mostra i dettagli dell'errore.

Informazioni su Stampante

Funzione:

Consente di consultare i dettagli informativi relativi alla stampante, come ad esempio la configurazione hardware e la versione del software. Questa pagina può essere visualizzata anche facendo clic sulla scheda Informazioni su Stampante nel frame di sinistra.

Valori:

Numero di Codice Servizio Dell	Mostra il numero di codice del servizio assistenza.	
Codice Servizio Express	Mostra il codice del servizio Express di Dell.	
Numero di Codice Attività	Mostra il numero di codice impresso sull'etichetta della stampante ai fini di inventario.	
Numero di Serie Stampante	Mostra il numero di serie della stampante.	
Capacità Memoria	Mostra la capacità di memoria.	
Velocità Processore	Mostra la velocità di elaborazione.	
Livelli di Revisione Stampante	Versione Firmware	Mostra la data di revisione (livello di revisione).
	Versione Firmware di rete	Mostra la data di revisione (livello di revisione).

Lavoro della Stampante

Il menu Lavoro della Stampante contiene informazioni sulle pagine Lista Lavoro e Lavori Completati. Queste pagine mostrano i dettagli di stato riguardanti ciascun protocollo o processo di stampa.

Lista Lavoro

Funzione:

Consente di confermare che i processi sono in corso di elaborazione. Per aggiornare lo schermo, fare clic sul pulsante **Aggiorna**.

Valori:

ID	Mostra l'identificativo del lavoro.
Nome Lavoro	Mostra il nome del file del processo in stampa.
Proprietario	Mostra il nome del proprietario del lavoro di stampa.
Nome Host	Mostra il nome del computer host.
Stato di Lavoro	Mostra lo stato del processo in stampa.
Tipo di stampa	Mostra il tipo di lavoro di stampa.
Host I/F	Mostra lo stato dell'interfaccia host.
Orario Invio Lavoro	Mostra la data in cui il processo di stampa è stato inviato.

Lavori Completati

Funzione:

Permette di controllare i lavori terminati. Vengono visualizzati gli ultimi 22 lavori. Per aggiornare lo schermo, fare clic sul pulsante **Aggiorna**.

Valori:

ID	Mostra l'identificativo del lavoro.
Nome Lavoro	Mostra il nome del file del lavoro.
Proprietario	Mostra il nome del proprietario del lavoro di stampa.
Nome Host	Mostra il nome del computer host.
Uscita Risultato	Mostra lo stato del lavoro di stampa.
Tipo di stampa	Mostra il tipo di lavoro di stampa.
Impressione Numero	Mostra il numero totale delle pagine del lavoro di stampa.
N. di Fogli	Mostra il numero totale di fogli del lavoro di stampa.
Host I/F	Mostra lo stato dell'interfaccia host.
Orario Invio Lavoro	Mostra la data in cui il lavoro di stampa è stato inviato.

Impostazioni Stampante

Il menu Impostazioni Stampante consente di visualizzare le schede Rapporto Impostazioni Stampante, Impostazioni Stampante e Manutenzione stampante, oltre che di configurare le impostazioni della stampante.

Nella parte superiore del frame di destra sono presenti le schede seguenti.

Rapporto Impostazioni Stampante

La scheda Rapporto Impostazioni Stampante include le pagine Impostazioni Menu e Rapporti.

Impostazioni Menu

Funzione:

Mostra le impostazioni attuali dei menu del pannello operatore.

Valori:

Impostazioni di Sistema	Modalità di risparmio energetico - Stand-by	Mostra il tempo che deve trascorrere perché la stampante passi alla modalità di risparmio energetico dopo che un processo è stato stampato.
	Modalità di risparmio energetico - Stand-by avanzato	Mostra il tempo che deve trascorrere perché la stampante passi alla modalità Deep Sleep dopo che è passata alla modalità di risparmio energetico.
	Riattivazione risp. energia - Riattivazione sganc.	Mostra se riattivare la stampante dalla modalità di risparmio energetico o Deep Sleep quando Agganciato è No.
	Ripr. Autom.	Mostra il tempo che deve trascorrere prima che la stampante reimposti automaticamente i valori predefiniti delle impostazioni nel pannello operatore quando non vengono modificate ulteriori impostazioni.
	Time-out errore	Mostra il tempo che la stampante aspetterà prima di annullare un lavoro interrotto in modo anomalo.
	Timeout lavoro	Visualizza il tempo per cui la stampante aspetterà la ricezione di dati dal computer.
	Segnale pannello comandi	Mostra il volume del segnale acustico emesso quando l'immissione dal pannello operatore è corretta. No indica che il tono è disabilitato.
	Segnale tasto non valido	Mostra il volume del segnale acustico emesso quando l'immissione dal pannello operatore non è corretta. No indica che il tono è disabilitato.

Segnale macchina pronta	Mostra il volume del segnale acustico emesso quando la stampante diviene pronta. No indica che il tono è disabilitato.
Segnale copia completata	Mostra il volume del segnale acustico emesso quando un lavoro di copia viene completato. No indica che il tono è disabilitato.
Segnale lavoro completato	Mostra il volume del segnale acustico emesso quando un lavoro diverso da un lavoro di copia viene completato. No indica che il tono è disabilitato.
Segnale errore	Mostra il volume del segnale acustico emesso quando un lavoro termina in modo anomalo. No indica che il tono è disabilitato.
Segnale di avviso	Mostra il volume del segnale acustico emesso quando si verifica un problema. No indica che il tono è disabilitato.
Tono carta esaurita	Mostra il volume del segnale acustico emesso quando la stampante esaurisce la carta. No indica che il tono è disabilitato.
Segnale livello toner basso	Mostra il volume del segnale acustico emesso quando il livello del toner è basso. No indica che il tono è disabilitato.
Segnale eliminazione automatica	Mostra il volume del segnale acustico emesso 5 secondi prima che la stampante esegua l'eliminazione automatica. No indica che il tono è disabilitato.
Tono base	Mostra il volume del segnale acustico emesso quando lo schermo del pannello operatore torna all'impostazione predefinita sfogliando il menu ciclico. No indica che il tono è disabilitato.
Tutti i toni	Mostra il volume di tutti i segnali acustici. No indica che tutti i segnali acustici sono disabilitati.
mm/pollici	Mostra l'unità di misura usata sullo schermo del pannello operatore.
Formato carta predefinito	Mostra il formato della carta predefinito.
Stampa Auto Log	Mostra se generare automaticamente un rapporto della cronologia dei lavori dopo 20 lavori.

	Stampa ID	Mostra dove stampare l'ID utente sulla carta in uscita.
	Stampa Testo	Mostra se i dati PDL (pagina descrizione lingua), che non sono supportati dalla stampante, sono stampati come testo semplice quando vengono ricevuti dalla stampante.
	Posizione inserimento foglio banner ^{*1}	Mostra dove inserire un foglio banner nella carta in uscita.
	Vassoio per foglio banner ^{*1}	Mostra il vassoio per l'alimentazione di un foglio banner.
	Disco RAM ^{*2}	Mostra se viene allocata memoria RAM al file system per le funzioni Protezione Stampa e Campione di stampa.
	Sost. cassetto	Mostra se deve essere usata carta di altre dimensioni quando la carta caricata nel vassoio specificato non corrisponde alla dimensione di carta impostata per il processo attuale.
	Modalità duplex carta intestata ^{*3}	Mostra se stampare su entrambi i lati dei fogli nella carta intestata.
	Messaggio toner basso	Visualizza se mostrare il messaggio quando il toner è basso.
	Lingua Pannello	Mostra la lingua utilizzata sullo schermo del pannello operatore.
Impostazioni USB	Porta USB	Mostra se attivare l'interfaccia USB.

Impostazioni PCL	Cassetto Fogli	Mostra il vassoio di ingresso dei fogli.
	Formato Foglio	Mostra l'impostazione relativa al formato dei fogli.
	Dim.person. - Y	Visualizza la lunghezza della carta in formato personalizzato.
	Dim.person. - X	Visualizza la larghezza della carta in formato personalizzato.
	Orientazione	Mostra come il testo e la grafica verranno orientati sulla pagina.
	Tipo Carattere	Mostra il font selezionato dall'elenco di font registrati.
	Imposta Symbol	Mostra un set di simboli per il font specificato.
	Dimensioni carattere	Mostra la dimensione dei font per i font tipografici scalabili.
	Impostazione Tipo Carattere	Mostra la dimensione dei font per i font a spaziatura fissa scalabili.
	Altezza Rigo	Mostra il numero di linee in una pagina.
	Quantità	Mostra il numero di copie da stampare.
	Miglioramento immagine	Mostra se attivare la funzione di miglioramento dell'immagine.
	Hex Dump	Mostra se attivare la funzione Hex Dump.
	Modalità Bozza	Mostra se la stampa viene eseguita in modalità bozza.
	Terminazione Rigo	Mostra se impostare la terminazione di riga.
	Colore predefinito	Mostra l'impostazione di modalità colore.

Impostazioni PDF	Quantità	Mostra il numero di copie da stampare.
	Fronte retro ^{*3}	Mostra se stampare su entrambi i lati di un foglio.
	Modalità di Stampa	Mostra l'impostazione della modalità di stampa.
	Collazionato	Mostra se ordinare un lavoro.
	Dimensioni Foglio in Uscita	Mostra il formato dei fogli in uscita.
	Layout	Mostra il layout in uscita.
	Colore in uscita	Mostra l'impostazione di modalità colore.
Impostazioni di protezione	Imp.BloccoPannello	Mostra se il Menu Admin. è protetto da password.
	Copia	Mostra se il servizio Copia è protetto da password.
	Fax	Mostra se il servizio Fax è protetto da password.
	Scansione	Mostra se il servizio Scansione è protetto da password.
	Stampa da USB	Mostra se il servizio Stampa da USB è protetto da password.
	Imp.Ricez.Sicura	Mostra se è necessaria una password per la ricezione di fax.
	Errore di login - Tentativi	Mostra quante volte un amministratore può tentare di accedere a Blocco pannello, Funzione abilitata e Ricezione protetta.
Impostazioni di protezione - Stampa/Copia/Fax/Scansione	Imposta intervallo di disponibilità	Mostra se impostare il periodo di tempo di disponibilità per i servizi Stampa, Copia, Fax e Scansione, rispettivamente.
	Ora iniziale	Mostra l'ora iniziale del periodo di tempo di disponibilità per i servizi Stampa, Copia, Fax e Scansione, rispettivamente.
	Ora finale	Mostra l'ora finale del periodo di tempo di disponibilità per i servizi Stampa, Copia, Fax e Scansione, rispettivamente.
	Frequenza	Visualizza il giorno della settimana in cui ripetere l'impostazione.

Copia pred.	Colore	Mostra se creare copie a colori o in bianco e nero.
	Seleziona Cassetto	Mostra il vassoio di ingresso predefinito.
	SSF Formato Foglio	Mostra l'impostazione del formato della carta nell'alimentatore foglio singolo.
	SSF Tipo Foglio	Mostra le impostazioni del tipo di carta nell'alimentatore foglio singolo.
	Collazionato	Mostra se ordinare un lavoro di copia.
	Riduci/Allarga	Mostra il rapporto di ingrandimento o riduzione predefinito per la copia.
	Dim. Documento	Mostra il formato dell'originale.
	Tipo originale	Mostra il tipo di originale.
	PiùChiaroPiùScur o	Mostra la densità predefinita per la copia.
	Nitidezza	Mostra il livello di nitidezza predefinito.
	Saturazione colore	Mostra il livello di saturazione del colore predefinito.
	Esposizione autom.	Mostra se eliminare lo sfondo dell'originale per migliorare il testo nella copia.
	Livello esposizione automatica	Mostra il livello di eliminazione dello sfondo.

Arm. Copia Colori	Densità bassa giallo	Mostra il livello di bilanciamento del colore per il giallo a densità bassa.
	Densità media giallo	Mostra il livello di bilanciamento del colore per il giallo a densità media.
	Densità alta giallo	Mostra il livello di bilanciamento del colore per il giallo a densità alta.
	Densità bassa magenta	Mostra il livello di bilanciamento del colore per il magenta a densità bassa.
	Densità media magenta	Mostra il livello di bilanciamento del colore per il magenta a densità media.
	Densità alta magenta	Mostra il livello di bilanciamento del colore per il magenta a densità alta.
	Densità bassa ciano	Mostra il livello di bilanciamento del colore per il ciano a densità bassa.
	Densità media ciano	Mostra il livello di bilanciamento del colore per il ciano a densità media.
	Densità alta ciano	Mostra il livello di bilanciamento del colore per il ciano a densità alta.
	Densità bassa nero	Mostra il livello di bilanciamento del colore per il nero a densità bassa.
	Densità media nero	Mostra il livello di bilanciamento del colore per il nero a densità media.
	Densità alta nero	Mostra il livello di bilanciamento del colore per il nero a densità alta.
Impostazioni copiatura	Fronte retro ^{*3}	Mostra se stampare su entrambi i lati di un foglio.
	Up Multiplo	Mostra lo stato di attivazione della funzione Up Multiplo.
	Margine sup./inf.	Mostra il valore dei margini superiore e inferiore.
	Margine ds./sin.	Mostra il valore dei margini destro e sinistro.
	Margine centrale	Mostra il valore del margine centrale.

Fax predef.	Risoluzione	Mostra il livello di risoluzione da utilizzare per la trasmissione fax.
	PiùChiaroPiùScuro	Mostra il livello di densità da utilizzare per la trasmissione fax.
	Invio ritardato	Mostra l'ora di avvio della trasmissione dei fax.

Imp. Fax	Modo ricezione	Mostra la modalità di ricezione dei fax.
	Ricezione automatica Fax	Mostra l'intervallo dopo il quale la stampante entra in modalità di ricezione fax dopo la ricezione di una chiamata in arrivo.
	Ricezione automatica Tel/Fax	Mostra l'intervallo dopo il quale la stampante entra in modalità di ricezione fax dopo che il telefono esterno riceve una chiamata in arrivo.
	Ricezione automatica Segreteria telefonica/Fax	Mostra l'intervallo dopo il quale la stampante entra in modalità fax dopo che la segreteria telefonica esterna riceve una chiamata in arrivo.
	Linea Monitore	Mostra il volume del monitor linea, che monitora una trasmissione tramite l'altoparlante interno finché non viene stabilita una connessione.
	Vol. tono Ring	Mostra il volume del tono Ring, che indica che una chiamata in arrivo è una chiamata telefonica tramite l'altoparlante interno quando Modalità ricezione è impostato su Tel/fax.
	Tipo linea	Mostra il tipo di linea (PSTN o PBX).
	Toni/Impulsi	Mostra se utilizzare la composizione a toni o a impulsi.
	Ritardo rinvio	Mostra l'intervallo tra i tentativi di invio.
	Tent. Ricon.	Mostra il numero di tentativi di riconnessione da effettuare se il numero di fax di destinazione è occupato.
	Rit. Ricon.	Mostra l'intervallo tra i tentativi di riconnessione.
	Config. Junk fax	Mostra se rifiutare i fax ricevuti da postazioni indesiderate.
	Ricez. Remota	Mostra se ricevere i fax premendo un codice di ricezione remota sul telefono esterno.
	Tono ricezione remota	Mostra il codice di ricezione remota di due cifre quando Ricezione remota è Sì.
	Intest. Fax	Mostra se stampare le informazioni sul mittente nelle intestazioni dei fax.
Nome intest. Fax	Mostra il nome del mittente che verrà stampato nell'intestazione dei fax.	

Numero fax	Mostra il numero di fax della stampante, che verrà stampato nell'intestazione dei fax.
Pag. cop. Fax.	Mostra se allegare una copertina ai fax.
Percorso DRPD	Mostra l'impostazione della funzionalità di riconoscimento dello squillo (DRPD).
Stampa Duplex ^{*3}	Mostra se stampare su entrambi i lati di un foglio.
Invio fax inoltrato	Mostra se inoltrare i fax in arrivo a una destinazione specificata.
Numero fax inoltrato	Mostra il numero di fax della destinazione a cui i fax in arrivo devono essere inoltrati.
Comp. Prefisso	Mostra se impostare un numero di composizione prefisso.
Prefisso numero connessione	Mostra un numero di composizione prefisso. Questo numero viene composto prima dell'avvio di qualsiasi numero di composizione automatica. È utile per l'accesso a Private Automatic Branch Exchange (PABX).
Rifuta dim.	Mostra se eliminare testo o immagini nella parte inferiore di una pagina di un fax quando l'intera pagina non può essere contenuta nella carta in uscita.
ECM	Mostra se la modalità ECM (Error Correction Mode) è attivata.
Velocità modem	Mostra la velocità del modem.
Paese	Mostra il paese in cui viene utilizzata la stampante.
Attività fax	Mostra se stampare automaticamente un report attività fax dopo ogni 50 comunicazioni fax in entrata e in uscita.
Trasmetti fax	Mostra se stampare un report sulla trasmissione dopo ogni trasmissione fax o solo quando si verifica un errore.
Trasmissione fax	Mostra se stampare un report sulla trasmissione dopo ogni trasmissione fax a più destinazioni o solo quando si verifica un errore.

Prot. Fax	Mostra se stampare automaticamente un report sul protocollo monitor dopo ogni trasmissione fax o solo quando si verifica un errore.
-----------	-------------------------------------------------------------------------------------------------------------------------------------

Scan predefiniti	Scan a rete	Mostra se salvare i documenti digitalizzati in un server di rete o in un computer.
	Formato file	Mostra il formato di file in cui devono essere salvati i documenti digitalizzati.
	Colore	Mostra se creare scansioni a colori o in bianco e nero.
	Pulsante Bianco e nero	Mostra se eseguire una scansione in bianco e nero o in scala di grigi quando è selezionato Bianco e nero per una modalità di colore.
	Pulsante Colore	Mostra se eseguire una scansione a colori o a colori (Foto) quando è selezionato Colore per una modalità di colore.
	Risoluzione	Mostra la risoluzione predefinita per la scansione.
	Dim. Documento	Mostra il formato dell'originale.
	PiùChiaroPiùScuro	Mostra il livello di densità predefinito per la scansione.
	Nitidezza	Mostra il livello di nitidezza predefinito.
	Contrasto	Mostra il livello di contrasto predefinito.
	Esposizione autom.	Mostra se eliminare lo sfondo dell'originale per migliorare il testo nella scansione.
	Livello esposizione automatica	Mostra il livello di eliminazione dello sfondo.
	Margine sup./inf.	Mostra il valore dei margini superiore e inferiore.
	Margine ds./sin.	Mostra il valore dei margini destro e sinistro.
	Margine centrale	Mostra il valore del margine centrale.
Formato file TIFF	Visualizza il formato di file TIFF selezionato (TIFF V6 o TTN2).	
Compres. Immagine	Mostra il livello di compressione delle immagini.	
Dim. max email	Mostra la dimensione massima degli e-mail che possono essere inviati.	

	Campo Da e-mail	Mostra se attivare la modifica dell'origine della trasmissione quando si utilizza Scansione su e-mail.
Valori predefiniti di Stampa da USB	Colore	Mostra se stampare a colori o in bianco e nero.
	Selezione Cassetto	Mostra il vassoio di ingresso predefinito.
	SSF Formato Foglio	Mostra l'impostazione del formato della carta nell'alimentatore foglio singolo.
	SSF Tipo Foglio	Mostra le impostazioni del tipo di carta nell'alimentatore foglio singolo.
	Fronte retro ^{*3}	Mostra se stampare su entrambi i lati di un foglio.
	Layout	Mostra il layout in uscita.
Densità carta	Liscio	Mostra la densità della carta per la carta comune.
	Etichetta	Mostra la densità della carta per le etichette.

Regola BTR	Liscio	Mostra l'impostazione di tensione del rullo di trasferimento (compresa tra -6 e 6) per la carta comune.
	Liscio spesso	Mostra l'impostazione di tensione del rullo di trasferimento (compresa tra -6 e 6) per la carta comune spessa.
	Copertine	Mostra l'impostazione di tensione del rullo di trasferimento (compresa tra -6 e 6) per le copertine.
	Copertine spesse	Mostra l'impostazione di tensione del rullo di trasferimento (compresa tra -6 e 6) per le copertine spesse.
	Etichetta	Mostra l'impostazione di tensione del rullo di trasferimento (compresa tra -6 e 6) per le etichette.
	Rivestito	Mostra l'impostazione di tensione del rullo di trasferimento (compresa tra -6 e 6) per la carta patinata.
	Rivestito spesso	Mostra l'impostazione di tensione del rullo di trasferimento (compresa tra -6 e 6) per la carta patinata spessa.
	Busta	Mostra l'impostazione di tensione del rullo di trasferimento (compresa tra -6 e 6) per le buste.
	Riciclato	Mostra l'impostazione di tensione del rullo di trasferimento (compresa tra -6 e 6) per la carta riciclata.

Regola fuser	Liscio	Mostra l'impostazione di temperatura del fuser (compresa tra -2 e 2) per la carta comune.
	Liscio spesso	Mostra l'impostazione di temperatura del fuser (compresa tra -2 e 2) per la carta comune spessa.
	Copertine	Mostra l'impostazione di temperatura del fuser (compresa tra -2 e 2) per le copertine.
	Copertine spesse	Mostra l'impostazione di temperatura del fuser (compresa tra -2 e 2) per le copertine spesse.
	Etichetta	Mostra l'impostazione di temperatura del fuser (compresa tra -2 e 2) per le etichette.
	Rivestito	Mostra l'impostazione di temperatura del fuser (compresa tra -2 e 2) per la carta patinata.
	Rivestito spesso	Mostra l'impostazione di temperatura del fuser (compresa tra -2 e 2) per la carta patinata spessa.
	Busta	Mostra l'impostazione di temperatura del fuser (compresa tra -2 e 2) per le buste.
	Riciclato	Mostra l'impostazione di temperatura del fuser (compresa tra -2 e 2) per la carta riciclata.
Regolazione Registrazione Automatica		Mostra se effettuare o meno la regolazione automatica della registrazione del colore.
Regola altezza		Segnala l'altezza del luogo di installazione della stampante.
Toner non-Dell		Mostra se utilizzare una cartuccia toner di un altro produttore.
Impostazioni orologio	Formato data	Visualizza il formato data predefinito.
	Formato ora	Visualizza il formato ora predefinito (24 ore o 12 ore).
	Fuso orario	Visualizza il fuso orario predefinito.
	Imposta data	Visualizza l'impostazione della data.
	Imposta ora	Visualizza l'impostazione dell'ora.

Customizzazione link web	Seleziona riordina URL	Mostra un link utilizzato per ordinare i materiali di consumo, cui si può accedere da Ordinare i materiali consumabili a: nel frame di sinistra.
	Regolare	Mostra l'URL regolare (http://accessories.us.dell.com/sna) che può essere collegato a Ordinare i materiali consumabili a:.
	Premier	Mostra l'URL principale (http://premier.dell.com) che può essere collegato a Ordinare i materiali consumabili a:.
Dell ColorTrack	Modalità ColorTrack	Visualizza se attivare la modalità ColorTrack.
	Stampa senza account utente	Visualizza se consentire la stampa dei dati senza informazioni di autenticazione.
	Rapporto errore ColorTrack	Visualizza se stampare la notifica di errore in modalità ColorTrack.

Impostazioni Cassetto	Cassetto 1 Formato di Foglio	Mostra l'impostazione del formato della carta nel cassetto a 250 fogli standard.
	Cassetto 1 Tipo di Foglio	Mostra l'impostazione del tipo di carta nel cassetto a 250 fogli standard.
	Cassetto 1 Dim.person. - Y	Visualizza la lunghezza della carta di formato personalizzato caricata nel cassetto a 250 fogli standard.
	Cassetto 1 Dim.person. - X	Visualizza la larghezza della carta di formato personalizzato caricata nel cassetto a 250 fogli standard.
	Popup Cassetto 1	Mostra se visualizzare un menu a scomparsa che suggerisce all'utente di impostare le dimensioni e il tipo di carta quando la carta viene caricata nel cassetto a 250 fogli standard.
	Cassetto 2 Formato di Foglio ^{*4}	Mostra l'impostazione del formato della carta nell'alimentatore a 250 fogli opzionale.
	Cassetto 2 Tipo di Foglio ^{*4}	Mostra l'impostazione del tipo di carta nell'alimentatore a 250 fogli opzionale.
	Popup Cassetto 2 ^{*4}	Mostra se visualizzare un menu a scomparsa che suggerisce all'utente di impostare le dimensioni e il tipo di carta quando la carta viene caricata nell'alimentatore a 250 fogli opzionale.

*1 Questa voce è disponibile solo quando è installato l'alimentatore a 250 fogli opzionale nella stampante Dell 2155cdn Multifunction Color Printer.

*2 Questa voce è disponibile solo quando è installato il modulo di memoria opzionale da 512 MB.

*3 Questa voce è disponibile solo per la stampante Dell 2155cdn Multifunction Color Printer.

*4 Questa voce è disponibile solo quando è installato l'alimentatore a 250 fogli opzionale.

Rapporti

Funzione:

Permette di stampare vari tipi di rapporti ed elenchi.

Valori:

Impostazioni di sistema	Fare clic sul pulsante Avvia per stampare la pagina Impostazioni di sistema.
Impostazioni pannello	Fare clic sul pulsante Avvia per stampare la pagina Impostazioni pannello.
Elenco Caratteri PCL	Fare clic sul pulsante Avvia per stampare l'elenco dei caratteri PCL (linguaggio di controllo stampanti sviluppato da Hewlett-Packard).
ElencoMacroPCL	Fare clic sul pulsante Avvia per stampare l'elenco macro PCL.
Lista Font PDF	Fare clic sul pulsante Avvia per stampare l'elenco dei caratteri PDF.
Cronologia lavori	Fare clic sul pulsante Avvia per stampare la pagina Cronologia lavori.
Cronologia errori	Fare clic sul pulsante Avvia per stampare la pagina Cronologia errori.
Metro stampa	Fare clic sul pulsante Avvia per stampare la pagina che indica il numero di pagine stampate.
Pag. test col.	Fare clic sul pulsante Avvia per stampare la pagina di verifica colore.
Protocollo monitor	Fare clic sul pulsante Avvia per stampare la pagina Protocollo monitor.
Velocità di connessione	Fare clic sul pulsante Avvia per stampare la pagina Velocità di connessione.
Rubrica indirizzi	Fare clic sul pulsante Avvia per stampare la pagina Rubrica indirizzi.
Indirizzo Server	Fare clic sul pulsante Avvia per stampare la pagina Indirizzo Server.
Attività fax	Fare clic sul pulsante Avvia per stampare la pagina Attività fax.
Fax in attesa	Fare clic sul pulsante Avvia per stampare la pagina Fax in attesa.
Documenti memorizzati ^{*1}	Fare clic sul pulsante Avvia per stampare l'elenco dei documenti memorizzati.
^{*1} Questa opzione è disponibile esclusivamente quando il disco RAM è abilitato	

Impostazioni Stampante

La scheda Impostazioni Stampante include le pagine Impostazioni di sistema, Impostazioni USB, Impostazioni PCL, Impostazioni PDF, Impostazioni di protezione, Copia predefiniti, Arm. Copia Colori, Impostazioni copiatura, Fax Predefiniti, Impostazioni fax, Scan predefiniti e Valori predefiniti di stampa da USB.

Impostazioni di sistema

Funzione:

Consente di configurare le impostazioni di base della stampante.

Valori:

Modalità di risparmio energetico - Stand-by	Imposta il tempo che deve trascorrere perché la stampante passi alla modalità di risparmio energetico dopo che un processo è stato stampato.
Modalità di risparmio energetico - Stand-by avanzato	Imposta il tempo che deve trascorrere perché la stampante passi alla modalità Deep Sleep dopo che è passata alla modalità di risparmio energetico.
Riattivazione risp. energia - Riattivazione sganc.	Imposta se riattivare la stampante dalla modalità di risparmio energetico o Deep Sleep quando Agganciato è No.
Ripr. Autom.	Imposta il tempo che deve trascorrere prima che la stampante reimposti automaticamente i valori predefiniti delle impostazioni nel pannello operatore quando non vengono modificate ulteriori impostazioni.
Time-out errore	Imposta il tempo che la stampante aspetterà prima di annullare un lavoro di stampa interrotto in modo anomalo.
Timeout lavoro	Imposta il tempo per cui la stampante aspetterà la ricezione di dati dal computer.
Segnale pannello comandi	Imposta il volume del segnale acustico emesso quando l'immissione dal pannello operatore è corretta o disattiva il segnale.

Segnale tasto non valido	Imposta il volume del segnale acustico emesso quando l'immissione dal pannello operatore non è corretta o disattiva il segnale.
Segnale macchina pronta	Imposta il volume del segnale acustico emesso quando la stampante diviene pronta o disattiva il segnale.
Segnale copia completata	Imposta il volume del segnale acustico emesso quando un lavoro di copia viene completato o disattiva il segnale.
Segnale lavoro completato	Imposta il volume del segnale acustico emesso quando un lavoro diverso da un lavoro di copia viene completato o disattiva il segnale.
Segnale errore	Imposta il volume del segnale acustico emesso quando un processo termina in modo anomalo o disattiva il segnale.
Segnale di avviso	Imposta il volume del segnale acustico emesso quando si verifica un problema o disattiva il segnale.
Tono carta esaurita	Imposta il volume del segnale acustico emesso quando la stampante ha esaurito la carta o disattiva il segnale.
Segnale livello toner basso	Imposta il volume del segnale acustico emesso quando il livello del toner è basso o disattiva il segnale.
Segnale eliminazione automatica	Imposta il volume del segnale acustico emesso 5 secondi prima che la stampante esegua l'eliminazione automatica o disattiva il segnale.
Tono base	Imposta il volume del segnale acustico emesso quando lo schermo del pannello operatore torna all'impostazione predefinita sfogliando il menu ciclico o disattiva il segnale.
Tutti i toni	Imposta il volume di tutti i segnali acustici o disattiva tutti i segnali acustici.
mm/pollici	Imposta l'unità di misura da utilizzare sullo schermo del pannello operatore (millimetri o pollici).
Formato carta predefinito	Imposta il formato della carta predefinito.

Stampa Auto Log	Specifica se stampare la cronologia dei lavori dopo 20 lavori.
Stampa ID	Imposta dove stampare l'ID utente sulla carta in uscita.
Stampa Testo	Imposta se i dati PDL, che non sono supportati dalla stampante, devono essere stampati come testo semplice quando vengono ricevuti dalla stampante.
Posizione inserimento foglio banner* ¹	Imposta dove inserire un foglio banner nella carta in uscita.
Vassoio per foglio banner* ¹	Imposta il vassoio da cui viene caricato un foglio banner.
Disco RAM* ²	Imposta se viene allocata memoria RAM al file system per le funzioni Protezione Stampa e Campione di stampa.
Cassetto sost.	Imposta se viene usata carta di altre dimensioni quando la carta caricata nel vassoio specificato non corrisponde alla dimensione di carta impostata per il processo attuale.
Modalità duplex carta intestata* ³	Imposta se stampare su entrambi i lati dei fogli nella carta intestata.
Messaggio toner basso	Segnala se il toner è quasi esaurito.
Lingua Pannello	Imposta la lingua da utilizzare sullo schermo del pannello operatore.
<p>*¹ Questa voce è presente solo quando è installato l'alimentatore a 250 fogli opzionale nella stampante Dell 2155cdn Multifunction Color Printer.</p> <p>*² Questa voce è disponibile solo quando è installato il modulo di memoria opzionale da 512 MB.</p> <p>*³ Questa voce è disponibile solo per la stampante Dell 2155cdn Multifunction Color Printer.</p>	

Impostazioni USB

Funzione:

Consente di modificare le impostazioni USB sulla stampante.

Valori:

Porta USB Abilita l'interfaccia USB sulla stampante.

Impostazioni PCL

Funzione:

Consente di modificare le impostazioni PCL.

Valori:

Cassetto Fogli	Imposta il vassoio di ingresso dei fogli.
Formato Foglio	Imposta le dimensioni della carta.
Dim.person. - Y	Imposta la lunghezza della carta in formato personalizzato. L'intervallo disponibile è compreso tra 127 mm e 355 mm.
Dim.person. - X	Imposta la larghezza della carta in formato personalizzato. L'intervallo disponibile è compreso tra 77 mm e 215 mm.
Orientazione	Imposta come il testo e la grafica verranno orientati sulla pagina.
Tipo Carattere	Imposta il font selezionato dall'elenco di font registrati.
Imposta Symbol	Imposta un set di simboli per il font specificato.
Dimensioni carattere	Imposta la dimensione dei font per i font tipografici scalabili.
Impostazione Tipo Carattere	Imposta la dimensione dei font per i font a spaziatura fissa scalabili.
Altezza Rigo	Imposta il numero di linee in una pagina.
Quantità	Imposta il numero di copie da stampare.
Miglioramento immagine	Imposta se attivare la funzione di miglioramento dell'immagine.
Hex Dump	Imposta se aiutare ad isolare la fonte di un problema in un processo di stampa. Quando è selezionato Hex Dump, tutti i dati inviati alla stampante vengono stampati in esadecimale e in rappresentazione carattere. I codici di controllo non vengono eseguiti.
Modalità Bozza	Imposta se la stampa viene eseguita in modalità bozza.
Terminazione Rigo	Imposta come gestire la terminazione rigo.

Colore predefinito	Imposta la modalità colore di stampa come Colore o Nero. Questa impostazione è utilizzata per i processi di stampa senza una modalità di stampa colore specifica.
--------------------	-------------------------------------------------------------------------------------------------------------------------------------------------------------------

Impostazioni PDF

Funzione:

Consente di modificare le impostazioni PDF.

Valori:

Quantità	Imposta il numero di copie.
Fronte retro ^{*1}	Imposta se stampare su entrambi i lati di un foglio.
Modalità di Stampa	Imposta la modalità di stampa.
Password PDF	Imposta una password.
Conferma password PDF	Conferma la password impostata.
Collazionato	Specifica se ordinare l'output.
Dimensioni Foglio in Uscita	Imposta le dimensioni della carta in uscita.
Layout	Imposta il layout in uscita.
Colore in uscita	Imposta il colore in uscita.

^{*1} Questa voce è disponibile solo per la stampante Dell 2155cdn Multifunction Color Printer.

Impostazioni di protezione

Protezione Pannello

Funzione:

Consente di limitare l'accesso a Menu Ammin. con una password e di impostare o modificare la password.

Impostare la password di Dell Printer Configuration Web Tool da Imposta Password in Impostazioni del Server di Stampante.

Valori:

Imp.BloccoPannello	Abilita o disabilita la protezione tramite password di Menu Ammin..
Nuova Password	Imposta la password richiesta per accedere a Menu Ammin..
Conferma Password	Conferma la password impostata.



NOTA: Questo menu imposta la password di blocco del pannello operatore. Quando si modifica la password di Dell Printer Configuration Web Tool, fare clic su Imposta Password nel frame di sinistra e immettere la password.

Funzione abilitata

Funzione:

Consente di proteggere i servizi Copia, Scansione e Fax con una password e di impostare o modificare la password.

Impostare la password di Dell Printer Configuration Web Tool da Imposta Password in Impostazioni del Server di Stampante.

Valori:

Copia	Imposta se il servizio Copia è protetto da password.
Fax	Imposta se il servizio Fax è protetto da password.
Scansione	Imposta se il servizio Scansione è protetto da password.
Stampa da USB	Imposta se il servizio Stampa da USB è protetto da password.
Nuova Password	Imposta una password richiesta per l'accesso ai servizi Copia, Scansione, Fax e Stampa da USB.
Conferma Password	Conferma la password impostata.

Ricezione sicura

Funzione:

Consente di proteggere tramite password tutti i fax in arrivo. Quando la funzionalità Ricezione sicura è abilitata, la stampante memorizza i fax in arrivo e li stampa quando viene immessa la password corretta nel pannello operatore.

Impostare la password di Dell Printer Configuration Web Tool da Imposta Password in Impostazioni del Server di Stampante.

Valori:

Imp.Ricez.Sicura	Abilita o disabilita la protezione tramite password di tutti i fax in arrivo.
Nuova Password	Imposta una password per tutti i fax in arrivo.
Conferma Password	Conferma la password impostata.

Errore di login

Funzione:

Specifica quante volte un amministratore può tentare di accedere a Blocco pannello, Funzione abilitata e Ricezione protetta.

Valori:

Tentativi di login	Mostra quante volte un amministratore può tentare di accedere a Blocco pannello, Funzione abilitata e Ricezione protetta.
--------------------	---------------------------------------------------------------------------------------------------------------------------

Imposta intervallo disponibilità - Stampa/Copia/Fax/Scansione

Funzione:

Consente di specificare l'ora di attivazione dell'impostazione di protezione per i servizi Stampa, Copia, Fax e Scansione.

Valori:

Imposta intervallo di disponibilità	Consente di impostare il periodo di tempo di disponibilità per i servizi Stampa, Copia, Fax e Scansione.
Ora iniziale	Imposta l'ora iniziale del periodo di tempo di disponibilità per i servizi Stampa, Copia, Fax e Scansione.
Ora finale	Imposta l'ora finale del periodo di tempo di disponibilità per i servizi Stampa, Copia, Fax e Scansione.
Frequenza	Specifica il giorno della settimana in cui ripetere l'impostazione.

Scadenza stampa protetta

 **NOTA:** La funzionalità Scadenza stampa protetta è disponibile solo quando è installato il modulo di memoria opzionale da 512 MB.

Funzione:

Consente di specificare la data e ora di eliminazione dei file memorizzati come Protezione Stampa nel disco RAM.

Valori:

Modalità scadenza	Consente di impostare la data di eliminazione dei file memorizzati come Protezione Stampa nel modulo di memoria opzionale da 512 MB.
Ora di scadenza	Imposta la data di eliminazione dei file memorizzati come Protezione Stampa nel modulo di memoria opzionale da 512 MB.
Frequenza	Specifica il periodo in cui ripetere l'impostazione.
Impostazioni settimanali	Specifica il giorno della settimana in cui ripetere l'impostazione.
Impostazioni mensili	Specifica il giorno del mese in cui ripetere l'impostazione.

Copia pred.

Funzione:

Consente di creare specifiche impostazioni predefinite per la copia.

Valori:

Colore	Imposta se stampare a colori o in bianco e nero.
Selezione Cassetto	Imposta il vassoio di ingresso predefinito.
SSF Formato Foglio	Imposta il formato della carta caricata nell'alimentatore foglio singolo.
SSF Tipo Foglio	Imposta il tipo della carta caricata nell'alimentatore foglio singolo.
Collazionato	Imposta se ordinare un lavoro di copia.
Riduci/Allarga	Imposta il rapporto di ingrandimento o riduzione predefinito.

Riduci/Allarga personalizza	Imposta il rapporto di ingrandimento o riduzione personalizzato.
Dim. Documento	Imposta il formato dell'originale.
Tipo originale	Imposta il tipo di originale.
PiùChiaroPiùScuro	Imposta la densità predefinita per la copia.
Nitidezza	Imposta il livello di nitidezza predefinito.
Saturazione colore	Regola la saturazione dei colori per rendere i colori più chiari o più scuri dell'originale.
Esposizione autom.	Imposta se eliminare lo sfondo dell'originale per migliorare il testo nella copia.
Livello esposizione automatica	Imposta il livello di eliminazione dello sfondo.

Arm. Copia Colori

Funzione:

Consente di specificare il bilanciamento del colore per la copia.

Valori:

Densità bassa giallo	Imposta il livello di bilanciamento del colore per il giallo a densità bassa.
Densità media giallo	Imposta il livello di bilanciamento del colore per il giallo a densità media.
Densità alta giallo	Imposta il livello di bilanciamento del colore per il giallo a densità alta.
Densità bassa magenta	Imposta il livello di bilanciamento del colore per il magenta a densità bassa.
Densità media magenta	Imposta il livello di bilanciamento del colore per il magenta a densità media.
Densità alta magenta	Imposta il livello di bilanciamento del colore per il magenta a densità alta.
Densità bassa ciano	Imposta il livello di bilanciamento del colore per il ciano a densità bassa.
Densità media ciano	Imposta il livello di bilanciamento del colore per il ciano a densità media.

Densità alta ciano	Imposta il livello di bilanciamento del colore per il ciano a densità alta.
Densità bassa nero	Imposta il livello di bilanciamento del colore per il nero a densità bassa.
Densità media nero	Imposta il livello di bilanciamento del colore per il nero a densità media.
Densità alta nero	Imposta il livello di bilanciamento del colore per il nero a densità alta.

Impostazioni* copiatrice

Funzione:

Consente di configurare le impostazioni per la copia.



NOTA: I valori contrassegnati da un asterisco (*) sono le impostazioni di menu predefinite.

Valori:

Fronte retro ^{*1}	Imposta se stampare su entrambi i lati di un foglio.	
Up Multiplo	No [*]	Non esegue la stampa di più pagine in un solo foglio.
	Automatico	Riduce automaticamente le pagine originali per stamparle in un solo foglio.
	Copia ID	Stampa le pagine originali in un solo foglio nel formato originale.
	Manuale	Stampa le pagine originali in un solo foglio nel formato specificato per Riduci/Allarga.
Margine sup./inf.	Imposta il valore dei margini superiore e inferiore in un intervallo compreso tra 0 mm (0,0 pollici) e 50 mm (2,0 pollici).	
Margine ds./sin.	Imposta il valore dei margini destro e sinistro in un intervallo compreso tra 0 mm (0,0 pollici) e 50 mm (2,0 pollici).	
Margine centrale	Imposta il valore del margine centrale in un intervallo compreso tra 0 mm (0,0 pollici) e 50 mm (2,0 pollici).	
^{*1} Questa voce è disponibile solo per la stampante Dell 2155cdn Multifunction Color Printer.		

Fax predef.

Funzione:

Consente di creare specifiche impostazioni predefinite per i fax.



NOTA: I valori contrassegnati da un asterisco (*) sono le impostazioni di menu predefinite.

Valori:

Risoluzione	Standard*	Adatta per i documenti con caratteri di dimensioni normali.
	Fino	Adatta per i documenti che contengono caratteri di piccole dimensioni o linee sottili oppure per i documenti stampati tramite una stampante ad aghi.
	Super fino	Adatta per i documenti che contengono numerosi dettagli. La modalità Super fino è abilitata solo se anche la macchina remota supporta la risoluzione Super fino.
	Foto	Adatta per i documenti che contengono immagini fotografiche.
PiùChiaroPiùScuro	Imposta la densità predefinita per rendere più chiari o più scuri i documenti inviati tramite fax.	
Invio ritardato	Imposta l'ora di avvio della trasmissione fax quando è necessario inviare un fax a un orario specificato.	

Imp. Fax

Funzione:

Consente di configurare le impostazioni per i fax.



NOTA: È possibile impostare le voci nella pagina Imp. Fax solo se si imposta il codice del paese in Paese.



NOTA: I valori contrassegnati da un asterisco (*) sono le impostazioni di menu predefinite.

Valori:

Modo ricezione	Fax*	Riceve automaticamente i fax.
	Telefono	La ricezione automatica dei fax è disattivata. È possibile ricevere un fax sollevando il ricevitore del telefono esterno e quindi premendo un codice di ricezione remota oppure impostando Agganciato su Si (è possibile sentire i segnali voce o fax dalla macchina remota) e quindi premendo il pulsante ► (Avvia).
	Tel/fax	Quando la stampante riceve un fax in arrivo, il telefono esterno squilla per il tempo specificato in Ricezione automatica Tel/Fax , quindi la stampante riceve automaticamente il fax. Se la chiamata in arrivo non è un fax, la stampante emette un segnale acustico dall'altoparlante interno per indicare che si tratta di una chiamata telefonica.
	Segreteria telefonica/Fax	La stampante può condividere una linea telefonica con una segreteria telefonica. In questa modalità, la stampante monitora il segnale fax e risponde se rileva segnali fax. Se la comunicazione telefonica nel proprio paese è seriale, questa modalità non è supportata.
	DRPD	Prima di utilizzare la funzionalità di riconoscimento dello squillo (DRPD), la società telefonica deve aver installato sulla linea telefonica tale servizio di riconoscimento. Una volta che la società telefonica ha fornito un numero distinto per i fax con uno squillo caratteristico, configurare il fax per il monitoraggio di tale squillo.
Ricezione automatica Fax		Imposta l'intervallo dopo il quale la stampante entra in modalità di ricezione fax dopo la ricezione di una chiamata in arrivo.
Ricezione automatica Tel/Fax		Imposta l'intervallo dopo il quale la stampante entra in modalità di ricezione fax dopo che il telefono esterno riceve una chiamata in arrivo.
Ricezione automatica Segreteria telefonica/Fax		Imposta l'intervallo dopo il quale la stampante entra in modalità di ricezione fax dopo che la segreteria telefonica esterna riceve una chiamata in arrivo.

Linea Monitor	Imposta il volume del monitor linea, che monitora una trasmissione tramite l'altoparlante interno finché non viene stabilita una connessione.
Vol. tono Ring	Imposta il volume del tono Ring, che indica che una chiamata in arrivo è una chiamata telefonica tramite l'altoparlante interno quando Modalità ricezione è impostato su Tel/fax.
Tipo linea	Imposta il tipo di linea predefinito (PSTN o PBX).
Toni/Impulsi	Imposta se utilizzare la composizione a toni o a impulsi.
Ritardo rinvio	Imposta l'intervallo tra i tentativi di invio (3-255 secondi).
Tent. Ricon.	Imposta il numero di tentativi di riconnessione (0-13) da effettuare se il numero di fax di destinazione è occupato. Se si specifica 0, la stampante non effettuerà alcun tentativo di riconnessione.
Rit. Ricon.	Imposta l'intervallo tra i tentativi di riconnessione (1-15 minuti).
Config. Junk fax	Mostra se rifiutare i fax indesiderati accettando solo i fax dai numeri registrati nella rubrica.
Ricez. Remota	Imposta se ricevere i fax premendo un codice di ricezione remota sul telefono esterno.
Tono ricezione remota	Imposta un codice di ricezione remota di due cifre quando Ricezione remota è Sì.
Intest. Fax	Imposta se stampare le informazioni sul mittente nelle intestazioni dei fax.
Nome intest. Fax	Consente di immettere un nome che verrà stampato nell'intestazione dei fax.
Numero fax	Consente di immettere il numero di fax della stampante, che verrà stampato nell'intestazione dei fax.
Pag. cop. Fax.	Imposta se allegare una copertina ai fax.
Percorso DRPD	Mostra la funzionalità di riconoscimento dello squillo (DRPD) da Percorso 1 a Percorso 7. DRPD è un servizio fornito da alcune società telefoniche.
Stampa Duplex ^{*1}	Imposta se stampare su entrambi i lati di un foglio.
Invio fax inoltrato	Imposta se inoltrare i fax in arrivo a una destinazione specificata.
Numero fax inoltrato	Consente di immettere il numero di fax della destinazione a cui i fax in arrivo devono essere inoltrati.

Comp. Prefisso	Imposta se impostare un numero di composizione prefisso.
Prefisso numero connessione	Imposta un numero di composizione prefisso composto da fino a cinque cifre. Questo numero viene composto prima dell'avvio di qualsiasi numero di composizione automatica. È utile per l'accesso a Private Automatic Branch Exchange (PABX).
Rifiuta dim.	Imposta se eliminare testo o immagini nella parte inferiore di una pagina di un fax quando l'intera pagina non può essere contenuta nella carta in uscita. La selezione di Riduzione automatica riduce automaticamente la pagina del fax per adattarla alla carta in uscita e non elimina testo o immagini nella parte inferiore della pagina.
ECM	Imposta se la modalità ECM (Error Correction Mode) è attivata. Per utilizzare ECM, anche le macchine remote devono supportare ECM.
Velocità modem	Consente di regolare la velocità del modem fax quando si verifica un errore di trasmissione o ricezione.
Paese	Imposta il paese in cui viene utilizzata la stampante.
Attività fax	Imposta se stampare automaticamente un report attività fax dopo ogni 50 comunicazioni fax in entrata e in uscita.
Trasmetti fax	Imposta se stampare un report sulla trasmissione dopo ogni trasmissione fax o solo quando si verifica un errore.
Trasmissione fax	Imposta se stampare un report sulla trasmissione dopo ogni trasmissione fax a più destinazioni o solo quando si verifica un errore.
Prot. Fax	Imposta se stampare il report sul protocollo monitor dopo ogni trasmissione fax o solo quando si verifica un errore.
* ¹ Questa voce è disponibile solo per la stampante Dell 2155cdn Multifunction Color Printer.	

Scan predefiniti

Funzione:

Consente di creare specifiche impostazioni predefinite per la scansione.



NOTA: I valori contrassegnati da un asterisco (*) sono le impostazioni di menu predefinite.

Valori:

Scan a rete	Computer(rete)*	Memorizza i documenti digitalizzati in un computer utilizzando il protocollo SMB (Server Message Block).
	Server (FTP)	Memorizza i documenti digitalizzati in un server utilizzando il protocollo FTP.
Formato file	Imposta il formato di file in cui devono essere salvati i documenti digitalizzati.	
Colore	Imposta se digitalizzare a colori o in bianco e nero.	
Pulsante Bianco e nero	Mostra se eseguire una scansione in bianco e nero o in scala di grigi quando è selezionato Bianco e nero per una modalità di colore.	
Pulsante Colore	Mostra se eseguire una scansione a colori o a colori (Foto) quando è selezionato Colore per una modalità di colore.	
Risoluzione	Imposta la risoluzione predefinita per la scansione.	
Dim. Documento	Imposta il formato dell'originale.	
PiùChiaroPiùScuro	Imposta la densità predefinita per la scansione.	
Nitidezza	Imposta il livello di nitidezza predefinito.	
Contrasto	Imposta il livello di contrasto predefinito.	
Esposizione autom.	Imposta se eliminare lo sfondo dell'originale per migliorare il testo nella copia.	
Livello esposizione automatica	Imposta il livello predefinito di eliminazione dello sfondo.	
Margine sup./inf.	Imposta il valore dei margini superiore e inferiore in un intervallo compreso tra 0 mm (0,0 pollici) e 50 mm (2,0 pollici).	
Margine ds./sin.	Imposta il valore dei margini destro e sinistro in un intervallo compreso tra 0 mm (0,0 pollici) e 50 mm (2,0 pollici).	
Margine centrale	Imposta il valore del margine centrale in un intervallo compreso tra 0 mm (0,0 pollici) e 50 mm (2,0 pollici).	
Formato file TIFF	Imposta il formato di file TIFF (TIFF V6 o TTN2).	

Compres. Immagine	Imposta il livello di compressione delle immagini.
Dim. max email	Imposta la dimensione massima degli e-mail che possono essere inviati in un intervallo compreso tra 50 K byte e 16384 K byte.
Campo Da e-mail	Imposta se attivare la modifica dell'origine della trasmissione quando si utilizza Scansione su e-mail.

Valori predefiniti di Stampa da USB

Funzione:

Consente di creare specifiche impostazioni per Valori predefiniti di Stampa da USB.

Valori:

Colore	Imposta se stampare a colori o in bianco e nero.
Seleziona Cassetto	Imposta il vassoio di ingresso predefinito.
SSF Formato Foglio	Imposta il formato della carta caricata nell'alimentatore foglio singolo.
SSF Tipo Foglio	Imposta il tipo della carta caricata nell'alimentatore foglio singolo.
Fronte retro ^{*1}	Imposta se stampare su entrambi i lati di un foglio.
Layout	Imposta il layout in uscita.
Password PDF	Imposta una password.
Conferma password PDF	Conferma la password impostata.

^{*1} Questa voce è disponibile solo per la stampante Dell 2155cdn Multifunction Color Printer.

Manutenzione stampante

La scheda Manutenzione stampante include le pagine Densità carta, Regola BTR, Regola fuser, Regolazione Registrazione Automatica, Regolazioni Registrazione Colore, Pulisci sviluppatore, Ripristina predefiniti, Inizializza PrintMeter, Memorizzazione, Toner non Dell, Regola altezza, Impostazioni orologio e Customizzazione link web.

Densità carta

Funzione:

Specifica la densità della carta.

Valori:

Liscio	Imposta la densità della carta comune su Leggero o Normale.
--------	-------------------------------------------------------------

Etichette	Imposta la densità delle etichette su Leggero o
a	Normale.

Regola BTR

Funzione:

Per specificare le impostazioni della tensione di riferimento per il rullo di trasferimento.

Valori:

Liscio	Regola le impostazioni della tensione di riferimento del rullo di trasferimento per la carta semplice nell'intervallo da -6 a 6.
--------	----------------------------------------------------------------------------------------------------------------------------------

Liscio spesso	Regola le impostazioni della tensione di riferimento del rullo di trasferimento per la carta liscia spessa nell'intervallo da -6 a 6.
---------------	---------------------------------------------------------------------------------------------------------------------------------------

Copertine	Regola le impostazioni della tensione di riferimento del rullo di trasferimento per le copertine nell'intervallo da -6 a 6.
-----------	-----------------------------------------------------------------------------------------------------------------------------

Copertine spesse	Regola le impostazioni della tensione di riferimento del rullo di trasferimento per le copertine spesse nell'intervallo da -6 a 6.
------------------	------------------------------------------------------------------------------------------------------------------------------------

Etichetta	Regola le impostazioni della tensione di riferimento del rullo di trasferimento per le etichette nell'intervallo da -6 a 6.
-----------	-----------------------------------------------------------------------------------------------------------------------------

Rivestito	Regola le impostazioni della tensione di riferimento del rullo di trasferimento per la carta patinata nell'intervallo da -6 a 6.
-----------	----------------------------------------------------------------------------------------------------------------------------------

Rivestito spesso	Regola le impostazioni della tensione di riferimento del rullo di trasferimento per la carta patinata spessa nell'intervallo da -6 a 6.
------------------	-----------------------------------------------------------------------------------------------------------------------------------------

Busta	Regola le impostazioni della tensione di riferimento del rullo di trasferimento per le buste nell'intervallo da -6 a 6.
-------	-------------------------------------------------------------------------------------------------------------------------

Riciclato	Regola le impostazioni della tensione di riferimento del rullo di trasferimento per la carta riciclata nell'intervallo da -6 a 6.
-----------	-----------------------------------------------------------------------------------------------------------------------------------

Regola fuser

Funzione:

Per specificare le impostazioni di temperatura dell'unità di fusione (fuser).

Valori:

Liscio	Regola le impostazioni di temperatura del fuser per la carta semplice nell'intervallo tra -2 e 2.
Liscio spesso	Regola le impostazioni di temperatura del fuser per la carta semplice spessa nell'intervallo tra -2 e 2.
Copertine	Regola le impostazioni di temperatura del fuser per la carta delle copertine nell'intervallo tra -2 e 2.
Copertine spesse	Regola le impostazioni di temperatura del fuser per la carta delle copertine spesse nell'intervallo tra -2 e 2.
Etichetta	Regola le impostazioni di temperatura del fuser per le etichette nell'intervallo tra -2 e 2.
Rivestito	Regola le impostazioni di temperatura del fuser per la carta patinata nell'intervallo tra -2 e 2.
Rivestito spesso	Regola le impostazioni di temperatura del fuser per la carta patinata spessa nell'intervallo tra -2 e 2.
Busta	Regola le impostazioni di temperatura del fuser per le buste nell'intervallo tra -2 e 2.
Riciclato	Regola le impostazioni di temperatura del fuser per la carta riciclata nell'intervallo tra -2 e 2.

Regolazione Registrazione Automatica

Funzione:

Consente di specificare se effettuare o meno la regolazione automatica della registrazione del colore.

Regolazioni Registrazione Colore

Funzione:

Consente di specificare se effettuare o meno la regolazione manuale della registrazione del colore.

Le regolazioni manuali della registrazione del colore sono necessarie alla prima installazione della stampante e tutte le volte che viene spostata.

 **NOTA:** La funzione Regolazioni Registrazione Colore può essere configurata quando Regolazione Registrazione Automatica è impostata su No.

Valori:

Correzione Automatica	Fare clic sul pulsante Avvia per effettuare automaticamente la correzione della registrazione del colore.
Schema reg. colore	Fare clic sul pulsante Avvia per stampare una tabella di registrazione colore. La tabella di registrazione del colore stampa uno schema di linee giallo, magenta e ciano. Sulla tabella controllare i valori sul lato destro vicino alla linea perfettamente diritta per ciascuno dei tre colori. Se il valore per tale linea è uguale a 0, non è necessario effettuare la registrazione del colore. Se il valore per tale linea è diverso da 0, specificare i valori di regolazione in Regolazioni Registrazione Colore.
Regolazioni Registrazione Colore	Imposta i valori di regolazione colore laterale (perpendicolare alla direzione di alimentazione della carta) e procedura (direzione di alimentazione della carta) singolarmente per il giallo, il magenta e il ciano in un intervallo compreso tra -9 e 9.

Pulisci sviluppatore

Funzione:

Per pulire ogni cartuccia del toner o unità PHD, o per versare il toner in una nuova cartuccia del toner.

Valori:

Pulisci sviluppatore	Versa il toner in una nuova cartuccia del toner.
Aggiornamento toner giallo	Pulisce il toner nella cartuccia del toner giallo.
Aggiornamento toner magenta	Pulisce il toner nella cartuccia del toner magenta.
Aggiornamento toner ciano	Pulisce il toner nella cartuccia del toner ciano.
Aggiornamento toner nero	Pulisce il toner nella cartuccia del toner nero.
Aggiorn. tamburo	Pulisce la superficie dell'unità PHD.

Ripristina predefiniti

Funzione:

Azzerare i dati della rete cablata immagazzinati nella memoria non volatile (NVM). Dopo aver eseguito questa funzione e riavviato la stampante, tutte le impostazioni della rete cablata vengono reimpostate sui valori predefiniti.

Ripristina predefiniti	Ripristinare valori predefiniti sezione fax utente e riavviare stampante.	Fare clic sul pulsante Avvia per reimpostare le voci relative al numero di fax nella Rubrica indirizzi.
	Ripristinare valori predefiniti sezione scansione utente e riavviare stampante.	Fare clic sul pulsante Avvia per reimpostare le voci relative all'indirizzo e-mail e all'indirizzo del server nella Rubrica indirizzi.
	Ripristinare valori predefiniti sezione sistema e riavviare stampante.	Fare clic sul pulsante Avvia per reimpostare i parametri di sistema.
Guida rapida all'accensione	Guida rapida all'accensione	Fare clic sul pulsante Avvia per eseguire la configurazione iniziale della stampante.

Inizializza PrintMeter

Funzione:

Consente di inizializzare il contatore di pagine stampate. Quando il contatore di pagine viene azzerato, il conteggio è riportato a 0.

Memorizzazione



NOTA: La funzionalità Memorizzazione è disponibile solo quando è installato il modulo di memoria opzionale da 512 MB.

Funzione:

Consente di cancellare tutti i file memorizzati nel modulo di memoria opzionale da 512 MB.

Valori:

Libera Memoria	Cancella tutto	Fare clic sul pulsante Avvia per cancellare tutti i file memorizzati come Protezione Stampa e Campione di stampa nel modulo di memoria opzionale da 512 MB.
	Documento protetto	Fare clic sul pulsante Avvia per cancellare tutti i file memorizzati come Protezione Stampa nel modulo di memoria opzionale da 512 MB.
	Documento memorizzato o	Fare clic sul pulsante Avvia per cancellare tutti i file memorizzati nel modulo di memoria opzionale da 512 MB.

Toner non-Dell

Funzione:

Consente di utilizzare una cartuccia toner di un altro produttore.



AVVISO: L'utilizzo di una cartuccia toner non-Dell può danneggiare seriamente la stampante. I danni causati dall'utilizzo di una cartuccia toner non-Dell non sono coperti dalla garanzia.

Regola altezza

Funzione:

Consente di impostare l'altitudine del luogo in cui è stata installata la stampante.

Il sistema di scaricamento/caricamento del conduttore fotografico varia in funzione della pressione barometrica. Le regolazioni vengono eseguite specificano l'altitudine della località in cui viene utilizzata la stampante.

Impostazioni orologio

Funzione:

Consente di specificare le impostazioni orologio.

Valori:

Formato data	Imposta il formato data aa/mm/gg, mm/gg/aa o gg/mm/aa.
Formato ora	Imposta il formato ora predefinito (24 ore o 12 ore).
Fuso orario	Imposta il fuso orario.

Imposta data	Imposta la data corrente.
Imposta ora	Imposta l'ora corrente.

Customizzazione link web

Funzione:

Consente di specificare un link utilizzato per ordinare i materiali di consumo, cui si può accedere da Ordinare i materiali consumabili a: nel frame di sinistra.

Valori:

Selezione riordina URL	Imposta un URL come collegamento per Ordinare i materiali consumabili a:.
Regolare	Mostra l'URL regolare (http://accessories.us.dell.com/sna) che può essere collegato a Ordinare i materiali consumabili a:.
Premier	Mostra l'URL principale (http://premier.dell.com) che può essere collegato a Ordinare i materiali consumabili a:.

Impostazioni del Server di Stampante

Usare il menu Impostazioni del Server di Stampante per impostare il tipo di interfaccia stampante e le condizioni necessarie per la comunicazione.

Nella parte superiore del frame di destra vengono visualizzate le schede seguenti.

Rapporti del Server di Stampante

La scheda Rapporti del Server di Stampante include le pagine Pagina di Configurazione del Server di Stampante e Pagina di Configurazione Segnalazione E-Mail.

Pagina di Configurazione del Server di Stampante

Funzione:

Permette di verificare le attuali impostazioni del protocollo TCP/IP (Transmission Control Protocol/Internet Protocol) e delle porte di stampa. Su questa pagina è possibile solo visualizzare le impostazioni corrispondenti alle voci. Se si desidera modificare le impostazioni, andare alle pagine della scheda Impostazioni del Server di Stampante.

Valori:

Ethernet* ¹	Imp. Ethernet	Mostra le attuali informazioni sulla velocità di trasmissione Ethernet e le impostazioni duplex.
	Impostazioni Correnti Ethernet	Mostra le attuali impostazioni Ethernet.
	Indirizzo MAC	Mostra l'indirizzo MAC (Media Access Control) della stampante.
Impostazioni rete senza fili* ²	SSID	Mostra l'indirizzo MAC della stampante.
	Tipo rete	Mostra il nome che identifica la rete.
	Indirizzo MAC	Mostra se la rete è di tipo Ad-hoc o Infrastruttura.
	Canale link	Mostra l'indirizzo MAC dell'adattatore wireless della stampante.
	Qualità link	Mostra il numero del canale utilizzato per il collegamento.

Impostazioni TCP/IP	Modalità IP	Mostra la modalità IP utilizzata.
	Nome Host	Mostra il nome host.
IPv4 ^{*3}	Modalità Indirizzo IP	Mostra la modalità indirizzo IP.
	Indirizzo IP	Mostra l'indirizzo IP.
	Masc. sottorete	Visualizza la mask di sottorete.
	Indirizzo Gateway	Visualizza l'indirizzo del gateway.
	Ab. Ind. Stateless	Visualizza se attivare l'indirizzo stateless.
IPv6 ^{*4}	Usa Indirizzo Manuale	Mostra se l'indirizzo IP deve essere impostato manualmente.
	Indirizzo manuale ^{*5}	Mostra l'indirizzo IP.
	Senza stato Indirizzo 1-3 ^{*6}	Visualizza gli indirizzi senza stato (stateless).
	Link indirizzo locale ^{*6}	Visualizza l'indirizzo locale del collegamento.
	Indirizzo di Gateway manuale ^{*5}	Visualizza l'indirizzo del gateway.
	Configurazione automatica indirizzo Gateway ^{*6}	Visualizza l'indirizzo del gateway.

DNS	IPv4 ^{*3}	Otteni Indirizzo server DNS da DHCP	Mostra se impostare automaticamente l'indirizzo del server DNS tramite DHCP.
		Indirizzo Corrente Server DNS	Mostra l'indirizzo corrente del server DNS.
	IPv6 ^{*4}	Ottiene indirizzo server DNS da DHCPv6-lite	Mostra se la stampante riceve automaticamente l'indirizzo del server DNS dal server DHCPv6-lite.
		Indirizzo Corrente Server DNS	Mostra l'indirizzo corrente del server DNS.
		Priorità alla risoluzione nome IPv6 DNS ^{*7}	Mostra se utilizzare la funzione di risoluzione dei nomi DNS.
WINS	Modalità WINS	Mostra se impostare automaticamente gli indirizzi del server WINS primario e secondario tramite DHCP.	
	Server Primario WINS	Mostra l'indirizzo del server WINS primario.	
	Server Secondario WINS	Mostra l'indirizzo del server WINS secondario.	
LPD	Stato Porta	Visualizza lo stato della porta del protocollo LPD (Line Printer Daemon).	
	Time-out collegamento	Visualizza il periodo di time-out collegamento.	
Porta9100	Stato Porta	Mostra lo stato della porta.	
	Numero Porta	Mostra il numero della porta.	
	Time-out collegamento	Visualizza il periodo di time-out collegamento.	

IPP	Stato Porta	Mostra lo stato della porta.
	URI Stampante	Mostra l'URI della stampante.
	Time-out collegamento	Visualizza il periodo di time-out collegamento.
	Numero Porta	Mostra il numero della porta.
	Numero Massimo Sessioni	Mostra il numero massimo di connessioni simultanee ricevute dal client.
WSD	Stato Porta	Mostra lo stato della porta WSD.
	Numero Porta	Mostra il numero della porta WSD.
	Temporizzazione ricezione	Imposta la temporizzazione ricezione.
	NotificaTime-out	Visualizza periodo di notifica time-out.
	Numero massimo di TTL	Mostra il numero massimo di TTL.
	Numero massimo di notifiche	Mostra il numero massimo di notifiche.
Rete TWAIN	Stato Porta	Mostra lo stato della porta.
	Time-out collegamento	Visualizza il periodo di time-out collegamento.
HTTP	Stato Porta	Mostra lo stato della porta.
	Numero Porta	Mostra il numero della porta.
	Collegamenti Simultanei	Mostra il numero massimo di connessioni simultanee.
	Time-out collegamento	Visualizza il periodo di time-out collegamento.

SMB	Stato Porta	Mostra lo stato della porta.
	Nome Host	Mostra il nome host.
	Gruppo di Lavoro	Mostra il gruppo di lavoro.
	Numero Massimo Sessioni	Mostra il numero massimo di sessioni.
	Supporto Unicode	Mostra se notificare il nome host e il nome del gruppo di lavoro in caratteri Unicode durante la trasmissione SMB.
	Modalità Auto Master	Mostra se attivare la modalità Auto Master.
	Cripta Password	Mostra se crittografare la password durante la trasmissione SMB.
	Timeout lavoro	Imposta il periodo di time-out per il lavoro.
	Time-out collegamento	Visualizza il periodo di time-out collegamento.
	Bonjour (mDNS)	Stato Porta
Nome Host		Mostra il nome host.
Nome Stampante		Mostra il nome della stampante.
Telnet	Stato Porta	Mostra lo stato della porta.
	Time-out collegamento	Visualizza il periodo di time-out collegamento.
SNMP	Stato Porta	Mostra lo stato della porta.
	Abilita protocollo SNMP v1/v2c	Mostra lo stato della funzione SNMP v1/v2c.
	Abilita protocollo SNMP v3	Mostra lo stato della funzione SNMP v3.
Aggiorna rubrica indirizzi	Stato Porta	Mostra lo stato della porta.
	Time-out collegamento	Visualizza il periodo di time-out collegamento.
LLTD	Stato Porta	Mostra lo stato della porta.

FTP Client	Time-out collegamento	Visualizza il periodo di time-out collegamento.
	FTP Passive	Mostra se attivare la modalità FTP Passive.
SMB Client	Time-out collegamento	Visualizza il periodo di time-out collegamento.
SSL/TLS	Comunicazione HTTP - SSL/TLS	Visualizza lo stato della Comunicazione HTTP-SSL/TLS.
	Numero porta di comunicazione HTTP - SSL/TLS	Mostra il numero porta di comunicazione HTTP-SSL/TLS
Impostazioni IPsec	Protocollo	Mostra lo stato del protocollo.
	IKE	Visualizza l'autenticazione IKE.
802.1x ^{*1}	Abilita IEEE 802.1x	Mostra lo stato dello standard IEEE 802.1x.
	Metodo di autenticazione	Mostra l'impostazione del metodo di autenticazione utilizzato per lo standard IEEE 802.1x.
Filtro IP (IPv4) ^{*8}	Lista di Accesso	Mostra l'elenco di indirizzi IP a cui è permesso o negato l'accesso alla stampante.

^{*1} Questa voce è disponibile esclusivamente quando si connette la stampante tramite un cavo LAN.

^{*2} Questa voce è disponibile esclusivamente quando si connette la stampante con una rete senza fili.

^{*3} Questa voce è disponibile quando è selezionata la modalità IPv4.

^{*4} Questa voce è disponibile quando è selezionata la modalità IPv6.

^{*5} Questa voce è disponibile esclusivamente quando Usa Indirizzo Manuale è impostato su Abilita.

^{*6} Questa voce è disponibile esclusivamente quando è stato assegnato un indirizzo IP.

^{*7} Questa voce è disponibile solo quando si utilizza la modalità duale IPv6.

^{*8} Questa voce è disponibile solo per LPD o Porta9100.

Pagina di Configurazione Segnalazione E-Mail

Funzione:

Permette di verificare le impostazioni attuali di SMTP/POP (Simple Mail Transfer Protocol/Post Office Protocol) utilizzate per la funzione e-mail, la funzione Segnalazione E-Mail. Su questa pagina è possibile solo visualizzare le impostazioni corrispondenti alle voci. Se si desidera modificare le impostazioni, andare alle pagine della scheda Impostazioni del Server di Stampante.

Valori:

Impostazione Server E-Mail	Stato Porta	Mostra lo stato della porta.
	Gateway SMTP Primario	Mostra il gateway SMTP (Simple Mail Transfer Protocol) primario.
	Numero porta SMTP	Mostra il numero della porta SMTP.
	Autenticazione invio e-mail	Mostra il metodo di autenticazione delle e-mail in uscita.
	Indirizzo server POP3	Mostra l'indirizzo del server POP3 (Post Office Protocol 3).
	Numero porta POP3	Mostra il numero della porta POP3.
	Replica Indirizzo	Mostra l'indirizzo IP dei server collegati con protocollo SMTP quando ci sono dati in arrivo.
	Collegamento Server SMTP	Mostra lo stato della connessione al server SMTP.

Impostazione Segnalazione E-Mail	Lista E-Mail 1		Mostra gli indirizzi e-mail accettabili per la funzione Allarmi Email specificati nella Lista E-Mail 1.
	Seleziona Allarme per Lista 1	Fornitura Allarmi	Mostra lo stato di ricezione degli avvisi tramite e-mail per i materiali di consumo.
		Allarme Gestione Fogli	Mostra lo stato di ricezione degli avvisi tramite e-mail per la gestione fogli.
		Chiama Servizio	Mostra lo stato di ricezione degli avvisi tramite e-mail per le richieste di assistenza.
	Lista E-Mail 2		Mostra gli indirizzi e-mail accettabili per la funzione Allarmi Email specificati nella Lista E-Mail 2.
	Seleziona Allarme per Lista 2	Fornitura Allarmi	Mostra lo stato di ricezione degli avvisi tramite e-mail per i materiali di consumo.
		Allarme Gestione Fogli	Mostra lo stato di ricezione degli avvisi tramite e-mail per la gestione fogli.
		Chiama Servizio	Mostra lo stato di ricezione degli avvisi tramite e-mail per le richieste di assistenza.

Impostazioni del Server di Stampante

La scheda Impostazioni del Server di Stampante include le pagine Informazioni di base, Impostazioni Porta, TCP/IP, SMB, Allarme E-Mail, Bonjour (mDNS), SNMP, Scansione su PC, LLTD, LAN senza fili e Resetta il Server di Stampante.

Informazioni di base

Funzione:

Consente di configurare le informazioni di base della stampante.

Valori:

Impostazioni di Sistema	Nome Stampante	Imposta il nome della stampante.
	Posizione	Imposta la posizione della stampante.
	Contatti	Imposta il nome di contatto, il numero e altre informazioni relative all'amministratore della stampante e al centro assistenza.
	Indirizzo E-Mail Administrator	Imposta l'indirizzo di contatto dell'amministratore della stampante e del centro assistenza.
	Numero di Codice Attività	Specifica il numero di codice impresso sull'etichetta della stampante ai fini di inventario.
Impostazioni EWS	Aggiornamento Automatico	Aggiorna automaticamente i contenuti delle pagine di visualizzazione di stato.
	Intervallo di Aggiornamento Automatico	Imposta l'intervallo di tempo per l'aggiornamento automatico dei contenuti delle pagine di visualizzazione di stato da 15 a 600 secondi.



NOTA: La funzione di Aggiornamento Automatico ha effetto sui contenuti del frame superiore, della pagina Stato della Stampante, della pagina Lista Lavoro e della pagina Lavori Completati.

Impostazioni Porta

Funzione:

Permette di abilitare o disabilitare porte di stampa e funzioni del protocollo di gestione.

Valori:

Ethernet*1	Imp. Ethernet	Automatico	Riconosce automaticamente la velocità di trasmissione e le impostazioni duplex Ethernet.
		10Base-T Half-Duplex	Seleziona 10Base-T Half-Duplex come valore di base.
		10Base-T Full-Duplex	Seleziona 10Base-T Full-Duplex come valore di base.
		100Base-TX Half-Duplex	Seleziona 100Base-TX Half-Duplex come valore di base.
		100BASE-TX Full-Duplex	Seleziona 100Base-TX Full-Duplex come valore di base.
		1000BASE-T Full-Duplex	Seleziona 1000Base-T Full-Duplex come valore di base.
		Impostazioni Correnti Ethernet	Mostra le attuali impostazioni Ethernet.
		Indirizzo MAC	Mostra l'indirizzo MAC della stampante.
Stato Porta	LPD	Imposta se attivare LPD.	
	Porta9100	Imposta se attivare Porta9100.	
	IPP	Imposta se attivare IPP.	
	WSD	Imposta se attivare WSD.	
	Rete TWAIN	Imposta se attivare Rete TWAIN.	
	SMB	Imposta se attivare SMB.	
	Bonjour (mDNS)	Imposta se attivare Bonjour (mDNS).	
	Segnalazione E-Mail	Imposta se attivare Segnalazione E-Mail.	
	Telnet	Imposta se attivare Telnet.	
	SNMP	Imposta se attivare SNMP.	
	Aggiorna rubrica indirizzi	Imposta se attivare Aggiorna rubrica indirizzi.	
LLTD	Imposta se attivare LLTD.		

*1 Questa voce è disponibile esclusivamente quando si connette la stampante tramite un cavo LAN.



NOTA: Le impostazioni alla pagina Impostazioni Porta saranno operative solo dopo il riavvio della stampante. Quando vengono modificate o impostate queste voci, fare clic sul pulsante Applicare Nuove Impostazioni per rendere effettive le nuove impostazioni..

TCP/IP

Funzione:

Permette di configurare l'indirizzo IP, la mask di sottorete e l'indirizzo di gateway della stampante.

Valori:

Impostazioni TCP/IP	Modalità IP	Imposta la modalità IP.		
	Nome Host	Imposta il nome host.		
	IPv4	Modalità Indirizzo IP	Imposta il metodo per acquisire l'indirizzo IP.	
		Indirizzo IP manuale	Quando l'indirizzo IP viene impostato manualmente, l'indirizzo viene allocato alla stampante utilizzando il formato nnn.nnn.nnn.nnn. Ciascun ottetto che forma nnn.nnn.nnn.nnn è un valore compreso nell'intervallo tra 0 e 254. Nel primo ottetto dell'indirizzo del gateway non è possibile specificare il valore 127 e tutti i valori compresi tra 224 e 254.	
Mask di sottorete manuale		Quando l'indirizzo IP viene impostato manualmente, la maschera di sottorete viene allocata alla stampante utilizzando il formato nnn.nnn.nnn.nnn. Ciascun ottetto che forma nnn.nnn.nnn.nnn è un valore compreso nell'intervallo tra 0 e 255. Come maschera di sottorete non è possibile specificare il valore 255.255.255.255.		
	Indirizzo di Gateway manuale	Quando l'indirizzo IP viene impostato manualmente, l'indirizzo del gateway viene specificato utilizzando il formato nnn.nnn.nnn.nnn. Ciascun ottetto che forma nnn.nnn.nnn.nnn è un valore compreso nell'intervallo tra 0 e 254. Nel primo ottetto dell'indirizzo del gateway non è possibile specificare il valore 127 e tutti i valori compresi tra 224 e 254.		

IPv6	Ab. Ind. Stateless	Spuntare la casella di controllo per abilitare l'indirizzo stateless.
	Usa Indirizzo Manuale	Selezionare la casella di controllo per impostare manualmente l'indirizzo IP.
	Indirizzo manuale	Imposta l'indirizzo IP. Per specificare un indirizzo IPv6, immettere l'indirizzo seguito da una barra (/) e poi da un "64". Per ulteriori informazioni rivolgersi all'amministratore di sistema.
	Indirizzo di Gateway manuale	Imposta l'indirizzo del gateway.
DNS	Nome Dominio DNS	Imposta il nome del dominio DNS.
IPv4	Ottieni Indirizzo server DNS da DHCP	Consente di abilitare o disabilitare l'impostazione automatica dell'indirizzo del server DNS tramite DHCP.
	Indirizzo server DNS manuale	Imposta manualmente l'indirizzo del server DNS nel formato xxx.xxx.xxx.xxx quando Ottieni Indirizzo server DNS da DHCP non è selezionato.
IPv6	Ottiene indirizzo server DNS da DHCPv6-lite	Selezionare la casella di controllo per ottenere automaticamente l'indirizzo del server DNS dal server DHCPv6-lite.
	Indirizzo server DNS manuale	Imposta l'indirizzo del server DNS.
	Priorità alla risoluzione	Spuntare la casella di controllo per abilitare la funzione di risoluzione dei nomi IPv6 DNS.

WINS	Modalità WINS	Consente di abilitare o disabilitare l'impostazione automatica degli indirizzi del server WINS primario e secondario tramite DHCP.
	Server Primario WINS	Imposta manualmente l'indirizzo del server WINS primario nel formato xxx.xxx.xxx.xxx quando Modalità WINS non è selezionato.
	Server Secondario WINS	Imposta manualmente l'indirizzo del server WINS secondario (di backup) nel formato xxx.xxx.xxx.xxx quando Modalità WINS non è selezionato.
LPD	Time-out collegamento	Imposta il periodo di time-out collegamento compreso tra 1 e 1.000 secondi.
	Filtro IP (IPv4)	Fare clic su Filtro IP (IPv4) per definire le impostazioni del filtro IP nella pagina Filtro IP (IPv4).
Porta9100	Numero Porta	Imposta il numero della porta da 9.000 a 9.999.
	Time-out collegamento	Imposta il periodo di time-out collegamento compreso tra 1 e 1.000 secondi.
	Filtro IP (IPv4)	Fare clic su Filtro IP (IPv4) per definire le impostazioni del filtro IP nella pagina Filtro IP (IPv4).
IPP	URI Stampante	Mostra l'URI della stampante.
	Time-out collegamento	Imposta il periodo di time-out collegamento compreso tra 1 e 1.000 secondi.
	Numero Porta	Mostra il numero della porta che riceve le richieste dei client.
	Numero Massimo Sessioni	Mostra il numero massimo di connessioni simultanee ricevute dal client.

WSD	Numero Porta	Imposta il numero della porta a 80 o da 8.000 a 9.999.
	Ricezione Time-Out	Imposta il periodo di temporizzazione ricezione compreso tra 1 e 65.535 secondi.
	NotificaTime-out	Imposta il periodo di notifica time-out compreso tra 1 e 60 secondi.
	Numero massimo di TTL	Imposta il numero massimo di TTL compreso tra 1 e 10.
	Numero massimo di notifiche	Imposta il numero massimo di notifiche compreso tra 10 e 20.
Rete TWAIN	Time-out collegamento	Imposta il periodo di time-out collegamento compreso tra 1 e 65.535 secondi.
HTTP	Numero Porta	Imposta il numero della porta a 80 o da 8.000 a 9.999.
	Collegamenti Simultanei	Mostra il numero massimo di connessioni simultanee.
	Time-out collegamento	Imposta il periodo di time-out collegamento compreso tra 1 e 255 secondi.
Telnet	Password	Imposta la password per Telnet.
	Conferma Password	Conferma la password impostata.
	Time-out collegamento	Imposta il periodo di time-out collegamento compreso tra 1 e 1.000 secondi.
Aggiorna rubrica indirizzi	Time-out collegamento	Imposta il periodo di time-out collegamento compreso tra 1 e 65.535 secondi.

Per configurare la funzione del filtro IP, digitare un indirizzo IP da filtrare nel campo dell'indirizzo e la maschera di sottorete nel campo della maschera dell'indirizzo. Immettere un valore numerico tra 0 e 255 in ciascun campo. Al valore attuale viene accodato "*".

Procedura di configurazione del filtraggio IP

È possibile impostare un massimo di cinque elementi e il primo di essi avrà la priorità sugli altri. In caso d'impostazione di più filtri, inserire per primo l'indirizzo più breve, quindi procedere all'inserimento degli indirizzi più lunghi.

Abilitazione stampa da utente specificato

La sezione seguente descrive la procedura per abilitare la stampa proveniente esclusivamente dall'indirizzo IP "192.168.100.10".

- 1 Fare clic sulla prima colonna della Lista di Accesso riga 1.
- 2 Inserire "192.168.100.10" nel campo Indirizzo e "255.255.255.255" nel campo Indirizzo Mask.
- 3 Selezionare Permesso.
- 4 Fare clic su Applicare Nuove Impostazioni.

Disabilitazione stampa da utente specificato

La sezione seguente descrive la procedura per disabilitare la stampa proveniente esclusivamente dall'indirizzo IP "192.168.100.10".

- 1 Fare clic sulla prima colonna della Lista di Accesso riga 1.
- 2 Inserire "192.168.100.10" nel campo Indirizzo e "255.255.255.255" nel campo Indirizzo Mask.
- 3 Scegliere Rifiuta.
- 4 Fare clic sulla prima colonna della Lista di Accesso riga 2.
- 5 Inserire "0.0.0.0" nel campo Indirizzo e "0.0.0.0" nel campo Indirizzo Mask.
- 6 Selezionare Permesso.
- 7 Fare clic su Applicare Nuove Impostazioni.

Abilitazione e disabilitazione della stampa da indirizzi di rete

È possibile abilitare la stampa dall'indirizzo di rete "192.168" e disabilitare la stampa dall'indirizzo di rete "192.168.200".

L'esempio seguente descrive la modalità di abilitazione della stampa dall'indirizzo IP "192.168.200.10".

- 1 Fare clic sulla prima colonna della Lista di Accesso riga 1.
- 2 Inserire "192.168.200.10" nel campo Indirizzo e "255.255.255.255" nel campo Indirizzo Mask.
- 3 Selezionare Permesso.
- 4 Fare clic sulla prima colonna della Lista di Accesso riga 2.

- 5 Inserire "192.168.200.0" nel campo Indirizzo e "255.255.255.0" nel campo Indirizzo Mask.
- 6 Scegliere Rifiuta.
- 7 Fare clic sulla prima colonna della Lista di Accesso riga 3.
- 8 Inserire "192.168.0.0" nel campo Indirizzo e "255.255.0.0" nel campo Indirizzo Mask.
- 9 Selezionare Permesso.
- 10 Fare clic su Applicare Nuove Impostazioni.

SMB

Funzione:

Consente di specificare l'impostazione del protocollo SMB (Server Message Block).

Valori:

Nome Host	Imposta il nome host del computer server.
Gruppo di Lavoro	Imposta il gruppo di lavoro.
Numero Massimo Sessioni	Imposta il numero massimo di sessioni.
Supporto Unicode	Imposta se notificare il nome host e il nome del gruppo di lavoro in caratteri Unicode durante la trasmissione SMB.
Modalità Auto Master	Imposta se attivare la modalità Auto Master.
Cripta Password	Imposta se eseguire la crittografia della password.
Timeout lavoro	Imposta il periodo di time-out lavoro compreso tra 60 e 3.600 secondi.
Time-out collegamento	Imposta il periodo di time-out collegamento compreso tra 60 e 3.600 secondi.

Segnalazione E-Mail

Funzione:

Permette di configurare le impostazioni dettagliate per Segnalazione E-Mail. Questa pagina può essere visualizzata anche facendo clic su Segnalazione E-Mail nel frame di sinistra.

Valori:

Impostazione Server E-Mail	Gateway SMTP Primario	Imposta il gateway SMTP primario.
	Numero porta SMTP	Imposta il numero della porta SMTP. Questo deve essere pari a 25.587 o compreso tra 5.000 e 65.535.
	Autenticazione invio e-mail	Imposta il metodo di autenticazione delle e-mail in uscita.

Utente login SMTP	Imposta l'utente di accesso SMTP. Possono essere utilizzati un massimo di 63 caratteri alfanumerici, punti, trattini, trattini bassi e il simbolo at (@). Se si specifica più di un indirizzo, separarli utilizzando le virgole.
Password login SMTP	Imposta la password dell'account SMTP utilizzando fino a 31 caratteri alfanumerici.
Reinserisci password per login SMTP	Conferma la password dell'account SMTP impostata.
Indirizzo server POP3*1	Imposta l'indirizzo del server POP3 nel formato indirizzo IP del tipo "aaa.bbb.ccc.ddd" o come nome host DNS fino a 63 caratteri.
Numero porta POP3*1	Imposta il numero della porta del server POP3. Questo deve essere pari a 110 o tra 5.000 e 65.535.
Nome utente POP*1	Imposta il nome utente dell'account POP3. Possono essere utilizzati un massimo di 63 caratteri alfanumerici, punti, trattini, trattini bassi e il simbolo at (@). Se si specifica più di un indirizzo, separarli utilizzando le virgole.
Password utente POP*1	Imposta la password dell'account POP3 utilizzando fino a 31 caratteri alfanumerici.
Reinserisci password per utente POP*1	Conferma la password impostata.
Replica Indirizzo	Indica l'indirizzo di risposta e-mail inviato con ogni Avviso e-mail.
Collegamento Server SMTP	Mostra lo stato della connessione al server SMTP.

Impostazione Segnalazione E-Mail	Lista E-Mail 1	Imposta gli indirizzi e-mail accettabili per la funzione Segnalazione E-Mail fino a 255 caratteri alfanumerici.
	Seleziona Allarme per Lista 1	Fornitura Allarmi Spuntare la casella di controllo per ricevere gli Segnalazione E-Mail per i materiali di consumo.
		Allarme Gestione Fogli Spuntare la casella di controllo per ricevere gli Segnalazione E-Mail per la gestione carta.
		Chiama Servizio Spuntare la casella di controllo per ricevere gli Segnalazione E-Mail per le chiamate all'assistenza.
	Lista E-Mail 2	Imposta gli indirizzi e-mail accettabili per la funzione Segnalazione E-Mail fino a 255 caratteri alfanumerici.
	Seleziona Allarme per Lista 2	Fornitura Allarmi Spuntare la casella di controllo per ricevere gli Segnalazione E-Mail per i materiali di consumo.
		Allarme Gestione Fogli Spuntare la casella di controllo per ricevere gli Segnalazione E-Mail per la gestione carta.
		Chiama Servizio Spuntare la casella di controllo per ricevere gli Segnalazione E-Mail per le chiamate all'assistenza.
*1 Questa voce è disponibile solo quando è selezionato POP before SMTP (Plain) o POP before SMTP (APOP) per Autenticazione invio e-mail.		

Bonjour (mDNS)

Funzione:

Permette di configurare impostazioni dettagliate per Bonjour.

Nome Host	Imposta il nome host (fino a 63 caratteri alfanumerici e trattino "-"). L'impostazione originaria rimane valida se non si immette alcun valore.
Nome Stampante	Imposta il nome della stampante (fino a 63 caratteri alfanumerici e simboli). L'impostazione originaria rimane valida se non si immette alcun valore.

SNMP

Funzione:

Permette di configurare impostazioni dettagliate per SNMP.

Valori:

Configurazione SNMP	Abilita protocollo SNMP v1/v2c	Spuntare la casella di controllo per abilitare il protocollo SNMP v1/v2c.
	Modifica proprietà SNMP v1/v2c	Fare clic per visualizzare la pagina SNMP v1/v2c in cui modificare le impostazioni del protocollo SNMP v1/v2c.
	Abilita protocollo SNMP v3	Spuntare la casella di controllo per abilitare il protocollo SNMP v3.
	Modifica proprietà SNMP v3	Fare clic per visualizzare la pagina SNMP v3 in cui è possibile modificare le impostazioni del protocollo SNMP v3. È possibile fare clic su questa voce solo quando la comunicazione SSL è attivata.

SNMP v1/v2c

Funzione:

Permette di modificare le impostazioni dettagliate relative al protocollo SNMP v1/v2.

Per aprire la pagina, fare clic su Modifica proprietà SNMP v1/v2 nella pagina SNMP.

Valori:

Nome comunità	Nome Comunità (sola lettura)* ¹	Imposta il nome di comunità per accedere (in sola lettura) ai dati utilizzando un massimo di 31 caratteri alfanumerici. L'impostazione originaria rimane valida se non si immette alcun valore. I caratteri immessi come nome di comunità nell'impostazione precedente non verranno visualizzati a schermo. La comunità Leggi predefinita è pubblica.
	Reinserisci nome comunità (sola lettura)* ¹	Consente di immettere di nuovo il nome comunità per accedere (in sola lettura) ai dati per confermarlo.
	Nome Comunità (Lettura/Scrittura)* ¹	Imposta il nome di comunità per accedere (in lettura e scrittura) ai dati utilizzando un massimo di 31 caratteri alfanumerici. L'impostazione originaria rimane valida se non si immette alcun valore. I caratteri immessi come nome di comunità nell'impostazione precedente non verranno visualizzati a schermo. La comunità Leggi/scrivi predefinita è privata.
	Reinserisci nome comunità (lettura/scrittura)* ¹	Consente di immettere di nuovo il nome comunità per accedere (in lettura e scrittura) ai dati per confermarlo.
	Nome Comunità (Trap)* ¹	Imposta il nome della comunità per il trap utilizzando fino a 31 caratteri alfanumerici. L'impostazione originaria rimane valida se non si immette alcun valore. I caratteri immessi come Nome Comunità (Trap) nell'impostazione precedente non verranno visualizzati a schermo. La comunità Trap predefinita è " " (NULL).
	Reinserisci nome comunità (interruzione)* ¹	Consente di immettere di nuovo il nome della comunità utilizzata per il trapping per confermarlo.

Notifica Trap 1-4	Tipo indirizzo trap	Spuntare le caselle di controllo per ricevere un avviso quando si attiva il controllo d'errore. In questo caso, specificare l'indirizzo IP e il socket IP nel formato seguente:
	Indirizzo trap Numero Porta Notifica	IPv4 Specificare l'indirizzo IP e il socket IP in formato nnn.nnn.nnn.nnn:mmmmm. Ogni sezione di “nnn” è un valore tra 0 e 255. Notare che i valori 127 e da 224 a 254 non sono validi come prime tre cifre. Il socket IP mmmmm è un valore compreso tra 0 e 65.535. IPv6 Specificare l'indirizzo IP e il socket IP in formato xxxx:xxxx:xxxx:xxxx:xxxx:xxxx:xxxx:mmmm. Ogni sezione “xxxx” è un valore variabile esadecimale compreso tra 0 e ffff. Il socket IP mmmmm è un valore compreso tra 0 e 65.535.
	Autentica Trap Errore	Spuntare la casella di controllo per ricevere un avviso per l'Autentica Trap Errore.

*1 È possibile modificare il valore predefinito utilizzando Dell Printer Configuration Web Tool.

SNMP v3

Funzione:

Permette di modificare le impostazioni dettagliate relative al protocollo SNMP v3.

Per aprire la pagina, fare clic su Modifica proprietà SNMP v3 nella pagina SNMP.

Valori:

Account amministratore	Account abilitato	Spuntare la casella di controllo per attivare l'account di amministratore.
	Nome utente	Consente di immettere il nome utente dell'account di amministratore.
	Password di autenticazione	Imposta la password di autenticazione dell'account dell'amministratore utilizzando un numero di caratteri alfanumerici compreso tra 8 e 32.
	Reinserisci password di autenticazione	Conferma la password impostata.
	Password di privacy	Imposta la password di privacy dell'account dell'amministratore utilizzando un numero di caratteri alfanumerici compreso tra 8 e 32.
	Reinserisci password di privacy	Conferma la password impostata.
Driver di stampa / Account client remoto	Account abilitato	Spuntare la casella di controllo per attivare i driver di stampa e l'account del client remoto.
	Reset della password di default	Consente di reimpostare ai valori predefiniti la password dei driver di stampa e l'account del client remoto.

Scansione su PC

Funzione:

Consente di specificare il client durante la scansione dei dati.

Valori:

FTP Client	Time-out collegamento	Imposta il periodo di time-out collegamento compreso tra 1 e 60 secondi.
	FTP Passive	Imposta se attivare la modalità FTP Passive.
SMB Client	Time-out collegamento	Imposta il periodo di time-out collegamento compreso tra 1 e 60 secondi.

LLTD

Funzione:

Consente di specificare il numero massimo di dispositivi.

Valori:

Numero massimo di dispositivi	Imposta il numero massimo di dispositivi compreso tra 64 e 1.024.
-------------------------------	-------------------------------------------------------------------

LAN senza fili



NOTA: La funzionalità LAN senza fili è disponibile esclusivamente quando si connette la stampante con una rete senza fili.

Funzione:

Consente di configurare le impostazioni dettagliate della rete wireless.

Per usare l'adattatore senza fili accertarsi di scollegare il cavo di rete.



NOTA: Una volta attivata la LAN senza fili, il protocollo LAN cablato sarà disattivato.

Valori:

Impostazioni rete senza fili	SSID	Imposta il nome che identifica la rete senza fili. È possibile inserire fino a 32 caratteri alfanumerici.
	Tipo rete	Imposta il tipo di rete su Ad-Hoc oppure Infrastruttura.
	Indirizzo MAC	Mostra l'indirizzo MAC dell'adattatore wireless della stampante.
	Canale link	Mostra il numero di canale della connessione wireless della stampante.
	Qualità link	Mostra la qualità della connessione di rete wireless della stampante.

Impostazioni di Protezione	Crittografia	Consente di selezionare il metodo di protezione dall'elenco.
		Nessuna sicurezza Imposta Nessuna sicurezza per configurare le impostazioni della rete senza fili senza specificare un metodo di sicurezza tra WEP, WPA-PSK e WPA-Enterprise.
		WEP Imposta il WEP da usare nella rete senza fili.
		WPA-PSK(WPA2-PSK)*1, 2 Imposta il WPA-PSK da usare nella rete senza fili.
WEP	Crittografia	Consente di impostare il codice della chiave WEP come Hex oppure Ascii.
	Chiave WEP 1	Imposta la chiave WEP utilizzata nella rete wireless solo quando per Crittografia sono impostate le opzioni WEP 128bit oppure WEP 64bit.
	Reinserisci WEP Tasto 1	Consente di immettere nuovamente la chiave WEP 1 per confermarla.
	Chiave WEP 2	Imposta la chiave WEP utilizzata nella rete wireless solo quando per Crittografia sono impostate le opzioni WEP 128bit oppure WEP 64bit.
	Reinserisci WEP Tasto 2	Consente di immettere nuovamente la chiave WEP 2 per confermarla.
	Chiave WEP 3	Imposta la chiave WEP utilizzata nella rete wireless solo quando per Crittografia sono impostate le opzioni WEP 128bit oppure WEP 64bit.
	Reinserisci WEP Tasto 3	Consente di immettere nuovamente la chiave WEP 3 per confermarla.
	Chiave WEP 4	Imposta la chiave WEP utilizzata nella rete wireless solo quando per Crittografia sono impostate le opzioni WEP 128bit oppure WEP 64bit.
	Reinserisci WEP Tasto 4	Consente di immettere nuovamente la chiave WEP 4 per confermarla.
	Chiave di trasmissione	Imposta il tipo di chiave di trasmissione dall'elenco.

WPA-PSK	Frase password	Imposta la frase password.
	Reinserisci frase password	Consente di immettere nuovamente la frase password per confermarla.

*1 Per la crittografia viene usato il metodo AES o TKIP.

*2 Questa voce è presente solo quando si seleziona la modalità Infrastruttura per Tipo rete.



NOTA: L'adattatore senza fili opzionale supporta WEP, WPA-PSK TKIP, WPA-PSK-AES e WPA-PSK-AES.

Resetta il Server di Stampante

Funzione:

Permette di inizializzare la NVRAM (non-volatile RAM) per la funzione di rete e riavviare la stampante. Si può inoltre inizializzare NVRAM della stampante da Rip. Predef. nel menu Impostazioni Stampante.

Valori:

Inizializzare la memoria NIC NVRAM e riavviare la stampante.	Fare clic sul pulsante Avvia per inizializzare NVRAM, ripristinare le impostazioni di rete ai valori predefiniti di fabbrica e riavviare le funzioni di rete.
Riavvia Stampante	Fare clic sul pulsante Avvia per riavviare la stampante.

Protezione

La scheda Protezione include le pagine Imposta Password, Server LDAP, Mappatura utente LDAP, SSL/TLS, IPsec, 802.1x e Filtro IP (IPv4).

Imposta Password

Funzione:

Imposta o modifica la password che viene richiesta per accedere ai parametri di impostazione della stampante da Dell Printer Configuration Web Tool.

Impostare la password del pannello operatore da Blocca Pannello sotto Impostazioni Stampante. Questa pagina può essere visualizzata anche facendo clic su Imposta Password nel frame di sinistra.



NOTA: Per ripristinare la password all'impostazione predefinita (NULL) inizializzare la memoria non-volatile (NVM).

Valori:

Password Administrator	Specifica la password fino a 10 caratteri alfanumerici.
Conferma Password Administrator	Conferma la password impostata.
Accesso negato per errore di autenticazione dell'amministratore	Imposta il tempo di attesa dell'amministratore prima di accedere alla configurazione della stampante da Dell Printer Configuration Web Tool. Imposta il periodo di tempo secondo un intervallo compreso tra 5 e 255 secondi. L'accesso è annullato se il tempo di time-out è superato. Se si imposta 0, questa modalità sarà disattivata.

Server LDAP

Funzione:

Consente di specificare le impostazioni sul server LDAP.

Valori:

Informazioni server (per Rubrica indirizzi/telefoni ca del server)	Indirizzo IP/nome host e porta	Consente di impostare l'indirizzo IP o il nome host e l'indirizzo della porta. Quest'ultimo deve essere pari a 389, 3.268 o tra 5.000 e 65.535.
	Indirizzo IP di backup/nome host e porta	Consente di impostare l'indirizzo IP di backup o il nome host e l'indirizzo della porta. Quest'ultimo deve essere pari a 389, 3.268 o tra 5.000 e 65.535.
	Server LDAP	Visualizza le informazioni corrente sul software del server LDAP.

Informazioni opzionali (per Rubrica indirizzi/telefoni ca del server)	Radice directory di ricerca	Consente di immettere la radice directory di ricerca.
	Nome login	Consente di immettere il nome login dell'account di amministratore.
	Password	Consente di immettere la password Administrator compresa tra 1 e 127 caratteri alfanumerici. Se la password viene lasciata vuota (NULL), non sarà possibile accedere a un server.
	Conferma password	Consente di immettere nuovamente la password Administrator per confermarla.
	Cerca Time-Out	Selezionare Limite di attesa server LDAP per utilizzare il tempo specificato dal server LDAP. Selezionare Attesa per specificare il tempo (deve essere compreso tra 5 e 120 secondi).
	Ordine di ricerca nome	Imposta l'ordine di ricerca.
	Rubrica indirizzi server	Spuntare la casella di controllo per abilitare la rubrica indirizzi server.
	Rubrica server	Spuntare la casella di controllo per abilitare la rubrica telefonica server.

 **NOTA:** Rubrica indirizzi server deve essere impostato su Sì perché sia possibile utilizzare la rubrica indirizzi server per la funzionalità Scansione su e-mail.

 **NOTA:** Rubrica server deve essere impostato su Sì perché sia possibile utilizzare la rubrica telefonica server per il servizio Fax.

Mappatura utente LDAP

Funzione:

Consente di specificare le impostazioni della mappatura utente LDAP.

Valori:

Nome comune	Imposta il tipo di attributo del nome comune per il server LDAP.
Cognome	Imposta il tipo di attributo del cognome per il server LDAP.
Nome	Imposta il tipo di attributo del nome per il server LDAP.
Indirizzo e-mail	Imposta il tipo di attributo dell'indirizzo e-mail per il server LDAP.

Numero fax	Imposta il tipo di attributo del numero di fax per il server LDAP.
------------	--------------------------------------------------------------------

SSL/TLS

Funzione:

Consente di specificare le impostazioni della comunicazione crittografata SSL verso la stampante.

Valori:

SSL/TLS	Comunicazione HTTP-SSL/TLS ^{*1}	Selezionare la casella di controllo per attivare la Comunicazione HTTP-SSL/TLS.
	Numero porta di comunicazione HTTP-SSL/TLS	Imposta il numero di porta, diverso da quello del protocollo HTTP per SSL/TLS. Questo valore deve essere uguale a 443 oppure compreso tra 8.000 e 9.999.
Certificato digitale macchina	Genera certificato auto-firmato ^{*2}	Fare clic su questo pulsante per visualizzare la pagina Genera certificato auto-firmato.
	Dettagli certificato ^{*3}	Fare clic su questo pulsante per visualizzare la pagina Dettagli certificato per il contenuto del certificato o per eliminare il certificato.

^{*1} Questa voce è abilitata solo quando viene generato il certificato auto-firmato nella pagina Genera certificato auto-firmato.

^{*2} Questa voce è disabilitata dopo avere generato il certificato auto-firmato nella pagina Genera certificato auto-firmato.

^{*3} Questo pulsante è disponibile solo quando Comunicazione HTTP - SSL/TLS è impostato su Abilita.

SSL/TLS (Genera certificato auto-firmato)

Funzione:

Consente di generare un certificato auto-firmato.

Valori:

Genera certificato auto-firmato	Dimensione della chiave pubblica	Imposta la dimensione della chiave pubblica.
	Emesso da	Imposta l'emittente del certificato auto-firmato.

Genera certificato firmato	Fare clic su questo pulsante per generare il certificato firmato.
Indietro	Fare clic su questo pulsante per tornare alla pagina precedente.

SSL/TLS (Dettagli certificato)

Funzione:

Consente di esaminare il contenuto del certificato o di eliminare il certificato.

Valori:

Dettagli certificato	Categoria	Visualizza la categoria di dispositivi da certificare.
	Rilasciato a	Visualizza il dispositivo da certificare.
	Emesso da	Mostra l'emittente del certificato auto-firmato.
	Numero di serie	Mostra il numero di serie del dispositivo.
	Dimensione della chiave pubblica	Mostra la dimensione della chiave pubblica.
	Valido da	Visualizza l'ora a partire dalla quale il certificato è valido.
	Valido fino a	Visualizza l'ora a partire dalla quale il certificato non è valido.
	Stato	Indica se il certificato è valido o meno.
	Scopo del certificato	Visualizza lo scopo del certificato.
	Stato selezione certificato	Visualizza il tipo di certificato dispositivo selezionato.
Cancella	Fare clic su questo pulsante per eliminare il certificato auto-firmato.	
Indietro	Fare clic su questo pulsante per tornare alla pagina precedente.	

IPsec

Funzione:

Consente di specificare le impostazioni dell'architettura di protezione del protocollo Internet (IPsec) per la comunicazione crittografata verso la stampante.

Valori:

Impostazioni IPsec	Protocollo	Spuntare la casella di controllo per abilitare il protocollo.
	IKE	Imposta l'autenticazione IKE. IKE è impostato su Chiave pre-condivisa.
	Chiave pre-condivisa	Imposta una chiave pre-condivisa. Possono essere utilizzati un massimo di 255 caratteri alfanumerici, punti e trattini.
	Digita nuovamente chiave pre-condivisa	Consente di immettere nuovamente la chiave condivisa per confermarla.
	Durata IKE SA	Imposta la durata di IKE SA compresa tra 5 e 28.800 minuti.
	Durata IPsec SA	Imposta la durata di IPsec compresa tra 5 e 2.880 minuti.
	Gruppo DH	Imposta il gruppo DH.
	PFS	Selezionare la casella di controllo per abilitare l'impostazione PFS.
	Indirizzo IPv4 peer remoti	Imposta l'indirizzo IP a cui connettersi.
	Indirizzo IPv6 peer remoti	Imposta l'indirizzo IP a cui connettersi.
	Politica di comunicazione non IPsec	Consente la comunicazione con un dispositivo che non supporta IPsec.



NOTA: Se il protocollo IPsec è attivo e non correttamente configurato, è necessario disattivarlo utilizzando il menu IPsec del pannello operatore.

802.1x

Funzione:

Consente di specificare le impostazioni relative all'autenticazione IEEE 802.1x della comunicazione crittografata verso la stampante.

Valori:

Configura 802.1x	Abilita IEEE 802.1x	Spuntare la casella di controllo per abilitare l'autenticazione IEEE 802.1x.						
	Metodo di autenticazione	<table border="1"> <tr> <td>EAP-MD5</td> <td>Seleziona il metodo da utilizzare per l'autenticazione IEEE 802.1x.</td> </tr> <tr> <td>EAP-MS-CHAPv2</td> <td></td> </tr> <tr> <td>PEAP/MS-CHAPv2</td> <td></td> </tr> </table>	EAP-MD5	Seleziona il metodo da utilizzare per l'autenticazione IEEE 802.1x.	EAP-MS-CHAPv2		PEAP/MS-CHAPv2	
EAP-MD5	Seleziona il metodo da utilizzare per l'autenticazione IEEE 802.1x.							
EAP-MS-CHAPv2								
PEAP/MS-CHAPv2								
	Nome login: (Nome Dispositivo)	Imposta il nome di accesso (nome del dispositivo) per l'autenticazione IEEE 802.1x (fino a 128 caratteri alfanumerici).						
	Password	Imposta la password di accesso per l'autenticazione IEEE 802.1x (fino a 128 caratteri alfanumerici).						
	Conferma Password	Conferma la password di accesso impostata.						

Filtro IP (IPv4)

Funzione:

Consente di specificare l'indirizzo IP e la mask di sottorete a cui consentire o negare l'accesso alla stampante.

Valori:

Lista di Accesso	Indirizzo	Imposta gli indirizzi IP a cui è permesso o negato l'accesso alla stampante. Immettere un valore numerico tra 0 e 255 in ciascun campo.	
	Indirizzo Mask	Imposta la mask di sottorete a cui è permesso o negato l'accesso alla stampante. Immettere un valore numerico tra 0 e 255 in ciascun campo.	
	Modalità Attiva	Rifiuta	Rifiuta la stampa proveniente da un indirizzo di rete specifico.
		Permesso	Consente la stampa proveniente da un indirizzo di rete specifico.
Disattivato		Disabilita la funzione Filtro IP per l'indirizzo IP specificato.	

Copia Impostazioni di Stampante

Il menu Copia Impostazioni di Stampante comprende le pagine Copia Impostazioni di Stampante e Copia Rapporto Impostazioni Stampante.

Copia Impostazioni di Stampante

Funzione:

Permette di copiare le impostazioni della stampante a una o più stampanti dello stesso modello.

Per copiare le impostazioni su un'altra stampante, specificare l'indirizzo IP e la password della stampante su cui si desiderano copiare le impostazioni nel campo Indirizzo IP e nel campo Password. Quindi, fare clic sul pulsante Copia le impostazioni sull'Host all'indirizzo di sopra. La copia delle impostazioni è terminata. Il tempo di time-out per la connessione è di 60 secondi. In seguito, è possibile verificare se le impostazioni sono state copiate accendendo a questa pagina. Inoltre, è necessario esaminare il menu Copia le impostazioni sull'Host all'indirizzo di sopra e riavvia l'apparecchio di Dell Printer Configuration Web Tool nella stampante di destinazione per verificare se le impostazioni sono effettivamente state copiate o meno.

Se le impostazioni possono essere copiate ma la configurazione è diversa, vengono copiate solo le impostazioni che risultano uguali. Le impostazioni della stampante vengono copiate su stampanti per un massimo di 10 indirizzi IP.



NOTA: Non è possibile copiare la Rubrica indirizzi quando la stampante di destinazione sta elaborando un lavoro fax.

Copia Rapporto Impostazioni Stampante

Funzione:

Consente di verificare se l'impostazione della stampante viene copiata correttamente nelle altre stampanti.



NOTA: La cronologia viene eliminata spegnendo la stampante.

Volume di Stampa

Il menu Volume di Stampa include le pagine Volume di Stampa e Dell ColorTrack.

Volume di Stampa

Funzione:

Permette di verificare il numero di pagine stampate. Questa pagina può essere visualizzata anche facendo clic su Volume di Stampa nel frame di sinistra.

Valori:

Conteggio Pagine Stampante	Mostra il numero totale di pagine stampate da quando la stampante ha lasciato la fabbrica.
Fogli Usati	Mostra il numero di pagine per ciascun formato di carta.

Dell ColorTrack

Funzione:

Consente di specificare quali utenti hanno accesso alla stampa a colori e limitare il volume di stampa per ciascun utente.

Valori:

Modalità ColorTrack	Imposta se abilitare la modalità ColorTrack, che specifica quali utenti hanno accesso alla stampa a colori.
---------------------	-------------------------------------------------------------------------------------------------------------

Stampa senza account utente	Imposta se consentire la stampa dei dati senza informazioni di autenticazione. Per consentire la stampa agli utenti senza account, selezionare Sì.
Rapporto errore ColorTrack	Imposta se stampare automaticamente le informazioni sugli errori in caso di errori durante la stampa con ColorTrack.
Registrazione utente * ¹	Fare clic su Modifica registrazione utente per modificare le registrazioni degli utenti per la stampa.

*¹ Questa voce è disponibile solo quando ColorTrack Mode è impostato su Sì.

Modifica Registrazione utente stampa - Elenco

Funzione:

Per modificare le impostazioni del misuratore di stampa per ciascun utente.

Valori:

Elenco N. utente a:	Selezionando ciascun pulsante si visualizza un elenco di impostazioni del misuratore di stampa per il gruppo dei numeri di registrazione utente indicato sul pulsante.
N.	Visualizza il numero di registrazione utente.
Nome utente	Mostra il nome utente. Se non è presente alcuna registrazione, in Nome è visualizzato (Non in uso).
Conteggio monocromia (limit.)	Mostra il numero totale delle pagine monocromatiche stampate alla data e il numero massimo di pagine monocromatiche che l'utente può stampare.
Conteggio a colori (limit.)	Mostra il numero totale delle pagine a colori stampate alla data e il numero massimo di pagine colorate che l'utente può stampare.
Cancella	Elimina la voce per il numero registrazione utente selezionato.
Conferma / Modifica	Mostra una finestra di dialogo dove poter modificare la voce per il numero registrazione utente selezionato.
Crea	Mostra una finestra di dialogo dove poter creare una nuova voce nel numero registrazione utente selezionato.

Stampa impostazioni utente (Conferma / Modifica, Crea)

Funzione:

Per visualizzare o modificare le voci utente nella pagina Modifica Registrazione utente stampa o creare una nuova voce. Le seguenti voci sono nella finestra di dialogo che appaiono quando si fa clic sul pulsante Conferma / Modifica Crea nella pagina Modifica Registrazione utente stampa.

Valori:

N. Registrazione Utente	Visualizza il numero di registrazione utente selezionato.
Elimina Utente* ¹	Fare clic su questo pulsante per visualizzare la pagina Stampa impostazioni utente - Cancella ed eliminare l'utente dalla registrazione.
Nome utente	Permette di visualizzare o modificare il nome dell'utente registrato nel numero di registrazione utente selezionato oppure digitare un nome utente per la nuova voce.
Password	Mostra la password associata con il nome utente mediante asterischi oppure permette di digitare una password per la nuova voce.
Conferma Password	Conferma la password impostata.
Limitazione modalità colore	Imposta se permettere soltanto la stampa monocromatica oppure sia la stampa a colori che monocromatica.
Limite superiore per stampa colore	Imposta il numero massimo di pagine a colori che l'utente può stampare.
Conteggio cumulative pagina a colori	Mostra il numero totale di pagine a colori stampate in quella data.
Limite superiore per stampa monocromatica	Imposta il numero massimo di pagine monocromatiche che l'utente può stampare.
Conteggio cumulativo pagina monocromatica	Mostra il numero totale di pagine monocromatiche stampate in quella data.
Applica Nuove Impostazioni	Fare clic su questo pulsante per applicare le nuove impostazioni.
Ripristinare Impostazioni	Fare clic su questo pulsante per ripristinare le impostazioni precedenti.
Indietro	Fare clic su questo pulsante per tornare alla pagina Modifica Registrazione utente stampa- Elenco.
* ¹ Questa voce è disponibile solo quando si fa clic sul pulsante Conferma / Modifica.	

Stampa impostazioni utente (Cancella)

Funzione:

Per eliminare le voci di un utente registrate nella pagina Modifica Registrazione utente stampa. Le seguenti voci sono nella finestra di dialogo visualizzata quando si fa clic sul pulsante Cancella nella pagina Modifica Registrazione utente stampa.

Valori:

N. Registrazione Utente	Visualizza il numero di registrazione utente selezionato.
Nome utente	Mostra il nome dell'utente registrato sotto il numero di registrazione utente.
Applica Nuove Impostazioni	Fare clic su questo pulsante per applicare le nuove impostazioni.
Indietro	Fare clic su questo pulsante per tornare alla pagina Modifica Registrazione utente stampa.

Rubrica indirizzi

Il menu Rubrica indirizzi include le pagine Indirizzo e-mail, Indirizzo Server e Rubrica.

Indirizzo e-mail	Indirizzo e-mail	Consente di visualizzare, modificare o creare le voci relative agli indirizzi e-mail.
	Gruppo e-mail	Consente di visualizzare, modificare o creare le voci relative ai gruppi e-mail.
	Configurazione predefinita	Consente di visualizzare, modificare o creare l'oggetto e il messaggio e-mail predefiniti.
Indirizzo Server	Indirizzo Server	Consente di visualizzare, modificare o creare le voci relative agli indirizzi del server.
Rubrica	Velocità connessione FAX	Consente di visualizzare, modificare o creare le voci relative alla velocità di connessione.
	Gruppo FAX	Consente di visualizzare, modificare o creare le voci relative ai gruppi fax.

Indirizzo e-mail

La pagina Indirizzo e-mail include le seguenti sottopagine.

Indirizzo e-mail	Consente di visualizzare, modificare o creare le voci relative agli indirizzi e-mail.
Gruppo e-mail	Consente di visualizzare, modificare o creare le voci relative ai gruppi e-mail.
Configurazione predefinita	Consente di visualizzare, modificare o creare l'oggetto e il messaggio e-mail predefiniti.

Indirizzo e-mail - Pagina superiore

Funzione:

Consente di visualizzare le voci relative agli indirizzi e-mail registrati nella pagina Indirizzo e-mail.

Valori:

Elenco indirizzi a:	Selezionando ciascun pulsante si visualizza un elenco di voci per il gruppo di ID utente indicato sul pulsante.
ID	Mostra l'identificativo dell'utente.
Nome	Mostra il nome utente. Se non è presente alcuna registrazione, in Nome è visualizzato (Non in uso).
Indirizzo	Mostra l'indirizzo e-mail dell'utente.
Cancella	Elimina la voce per l'ID utente selezionato.
Conferma / Modifica	Mostra una finestra di dialogo dove poter modificare la voce per l'ID utente selezionato.
Crea	Mostra una finestra di dialogo dove poter creare una nuova voce nell'ID utente selezionato.

Indirizzo e-mail (Conferma / Modifica, Crea)

Funzione:

Consente di visualizzare o modificare le voci relative agli indirizzi e-mail nella pagina Indirizzo e-mail o creare una nuova voce. Le seguenti voci sono nella finestra di dialogo che appare quando si fa clic sul pulsante Conferma / Modifica o Crea nella pagina Indirizzo e-mail.

Valori:

ID	Mostra l'ID utente selezionato.
Nome	Consente di visualizzare o modificare il nome dell'utente registrato nell'ID utente oppure di immettere un nome per la nuova voce.
Indirizzo	Consente di visualizzare o modificare l'indirizzo e-mail dell'utente oppure di immettere un indirizzo e-mail per la nuova voce.
Cancella ^{*1}	Fare clic su questo pulsante per eliminare l'utente selezionato.
Applica Nuove Impostazioni	Fare clic su questo pulsante per applicare le nuove impostazioni.
Ripristinare Impostazioni	Fare clic su questo pulsante per ripristinare le impostazioni precedenti.
Indietro	Fare clic su questo pulsante per tornare alla pagina superiore.
^{*1} Questa voce è disponibile solo quando si fa clic sul pulsante Conferma / Modifica.	

Indirizzo e-mail (Cancella)

Funzione:

Consente di eliminare le voci relative agli indirizzi e-mail registrati nella pagina Indirizzo e-mail. Le seguenti voci sono nella finestra di dialogo che appare quando si fa clic sul pulsante Cancella nella pagina superiore Indirizzo e-mail.

Valori:

ID	Mostra l'ID utente selezionato.
Nome	Mostra il nome dell'utente registrato sotto l'ID utente selezionato.
Indirizzo	Mostra l'indirizzo e-mail dell'utente.
Applica Nuove Impostazioni	Fare clic su questo pulsante per applicare le nuove impostazioni.
Indietro	Fare clic su questo pulsante per tornare alla pagina superiore.

Gruppo e-mail - Pagina superiore

Funzione:

Consente di visualizzare le voci relative agli indirizzi e-mail registrati nella pagina Gruppo e-mail.

Valori:

ID gruppo	Mostra l'ID gruppo.
Nome	Mostra il nome assegnato al gruppo. Se non è presente alcuna registrazione, in Nome è visualizzato (Non in uso).
Cancella	Elimina la voce per l'ID gruppo selezionato.
Conferma / Modifica	Mostra una finestra di dialogo dove poter modificare la voce per l'ID gruppo selezionato.
Crea	Mostra una finestra di dialogo dove poter creare una nuova voce nell'ID gruppo selezionato.

Gruppo e-mail (Conferma / Modifica, Crea)

Funzione:

Consente di visualizzare o modificare le voci relative ai gruppi e-mail nella pagina Gruppo e-mail o di creare una nuova voce. Le seguenti voci sono nella finestra di dialogo che appare quando si fa clic sul pulsante Conferma / Modifica o Crea nella pagina Gruppo e-mail.

Valori:

Gruppo e-mail	ID	Mostra l'ID gruppo selezionato.
	Nome	Consente di visualizzare o modificare il nome assegnato all'ID gruppo oppure di immettere un nuovo nome del gruppo.
	Cancella ^{*1}	Fare clic su questo pulsante per eliminare la voce corrente.

Indirizzo e-mail	Elenco indirizzi a:	Selezionando ciascun pulsante si visualizza un elenco di voci per il gruppo di ID indicato sul pulsante.
	ID	Mostra l'identificativo dell'utente. Selezionare la casella di controllo sulla sinistra per creare il gruppo.
	Nome	Mostra il nome utente. Se non è presente alcuna registrazione, in Nome è visualizzato (Non in uso).
	Indirizzo	Consente di visualizzare o modificare l'indirizzo e-mail di una voce registrata nell'ID utente selezionato oppure di immettere un indirizzo e-mail per la nuova voce.
	Applica Nuove Impostazioni	Fare clic su questo pulsante per applicare le nuove impostazioni.
	Ripristinare Impostazioni	Fare clic su questo pulsante per ripristinare le impostazioni precedenti.
	Indietro	Fare clic su questo pulsante per tornare alla pagina superiore.

*1 Questa voce è disponibile solo quando si fa clic sul pulsante Conferma / Modifica.

Gruppo e-mail (Cancella)

Funzione:

Consente di eliminare le voci relative ai gruppi e-mail registrati nella pagina Gruppo e-mail. Le seguenti voci sono nella finestra di dialogo che appare quando si fa clic sul pulsante Cancella nella pagina superiore Gruppo e-mail.

Valori:

ID	Mostra l'ID gruppo selezionato.
Nome	Mostra il nome assegnato all'ID gruppo.
Applica Nuove Impostazioni	Fare clic su questo pulsante per applicare le nuove impostazioni.
Indietro	Fare clic su questo pulsante per tornare alla pagina superiore.

Configurazione predefinita

Funzione:

Consente di impostare l'oggetto e il messaggio e-mail predefiniti.

Valori:

Oggetto predefinito	Consente di immettere l'oggetto predefinito dell'e-mail.
Testo corpo	Consente di immettere il messaggio e-mail predefinito.
Applica Nuove Impostazioni	Fare clic su questo pulsante per applicare le nuove impostazioni.
Ripristinare Impostazioni	Fare clic su questo pulsante per ripristinare le impostazioni precedenti.

Indirizzo Server

Indirizzo Server - Pagina superiore

Funzione:

Consente di visualizzare le voci relative agli indirizzi server registrati nella pagina Indirizzo Server.

Valori:

Elenco indirizzi a:	Selezionando ciascun pulsante si visualizza un elenco di voci per il gruppo di ID indicato sul pulsante.
ID	Mostra l'ID server.
Nome	Mostra il nome della directory di file. Se non è presente alcuna registrazione, in Nome è visualizzato (Non in uso).
Indirizzo Server	Mostra l'indirizzo della directory di file.
Cancella	Elimina la voce per l'ID server selezionato.
Conferma / Modifica	Mostra una finestra di dialogo dove poter modificare la voce per l'ID server selezionato.
Crea	Mostra una finestra di dialogo dove poter creare una nuova voce nell'ID server selezionato.

Indirizzo Server (Conferma / Modifica, Crea)

Funzione:

Consente di visualizzare o modificare le voci relative agli indirizzi server nella pagina Indirizzo Server o di creare una nuova voce. Le seguenti voci sono nella finestra di dialogo che appare quando si fa clic sul pulsante Conferma / Modifica o Crea nella pagina Indirizzo Server.

Valori:

ID	Mostra l'ID server selezionato.
Nome	Consente di visualizzare o modificare il nome del server assegnato all'ID server oppure di immettere un nuovo nome del server.
Tipo server	Consente di visualizzare il tipo di server facendo clic sul pulsante Conferma / Modifica. Consente di modificare il tipo di server facendo clic sul pulsante Crea.
	FTP* ¹ Selezionare questa impostazione per memorizzare i documenti digitalizzati in un server utilizzando il protocollo FTP.
	SMB* ¹ Selezionare questa impostazione per memorizzare i documenti digitalizzati in un computer utilizzando il protocollo SMB (Server Message Block).
Indirizzo Server	Consente di visualizzare o modificare l'indirizzo del server registrato nell'ID server oppure di immettere un nuovo indirizzo del server.
Nome altri utenti* ²	Consente di visualizzare o modificare il nome condiviso assegnato o immettere un nuovo nome condiviso, quando Tipo server è impostato su SMB.
Percorso server	Consente di visualizzare o modificare il percorso server assegnato o immettere un nuovo percorso.
Numero porta server	Consente di visualizzare o modificare il numero di porta del server assegnato o immettere un nuovo numero di porta. Se si lascia vuota la casella di testo, verrà utilizzato il numero di porta predefinito (FTP: 21, SMB: 139).
Nome login	Consente di visualizzare o modificare il nome di accesso necessario per accedere al protocollo selezionato oppure di immettere un nuovo nome di accesso.

Password login	Consente di visualizzare o modificare la password necessaria per accedere al protocollo selezionato oppure di immettere una nuova password.
Conferma Password	Conferma la password impostata.
Cancella ^{*3}	Fare clic su questo pulsante per eliminare la voce corrente.
Applica Nuove Impostazioni	Fare clic su questo pulsante per applicare le nuove impostazioni.
Ripristinare Impostazioni	Fare clic su questo pulsante per ripristinare le impostazioni precedenti.
Indietro	Fare clic su questo pulsante per tornare alla pagina superiore.
<p>*1 È possibile modificare questa voce solo quando si fa clic sul pulsante Crea.</p> <p>*2 Questa voce è disponibile solo quando Tipo server è impostato su SMB.</p> <p>*3 Questa voce è disponibile solo quando si fa clic sul pulsante Conferma / Modifica.</p>	

Indirizzo Server (Cancella)

Funzione:

Consente di eliminare le voci relative agli indirizzi server registrati nella pagina Indirizzo Server. Le seguenti voci sono nella finestra di dialogo che appare quando si fa clic sul pulsante Cancella nella pagina superiore Indirizzo Server.

Valori:

ID	Mostra l'ID server selezionato.
Nome	Mostra il nome assegnato all'ID server.
Indirizzo Server	Mostra l'indirizzo del server registrato nell'ID server.
Applica Nuove Impostazioni	Fare clic su questo pulsante per applicare le nuove impostazioni.
Indietro	Fare clic su questo pulsante per tornare alla pagina superiore.

Rubrica

La pagina Rubrica include le seguenti sottopagine.

Velocità connessione FAX	Consente di visualizzare, modificare o creare le voci relative alla velocità di connessione.
Gruppo FAX	Consente di visualizzare, modificare o creare le voci relative ai gruppi fax.

Velocità connessione FAX - Pagina superiore

Funzione:

Consente di visualizzare le voci relative ai numeri di fax registrati nella pagina Velocità connessione FAX.

Valori:

Elenco velocità connessione a:	Selezionando ciascun pulsante si visualizza un elenco di voci per il gruppo di codici di composizione rapida indicato sul pulsante.
Velocità di connessione	Mostra l'ID di composizione rapida.
Nome	Visualizza il nome assegnato a un ID di composizione rapida.
Numero telefonico	Mostra il codice di composizione rapida. Per gli ID senza una voce appare (Non in uso) nella colonna Nome.
Cancella	Elimina la voce per il codice di composizione rapida selezionato.
Conferma / Modifica	Mostra una finestra di dialogo dove poter modificare la voce per il codice di composizione rapida selezionato.
Crea	Mostra una finestra di dialogo dove poter creare una nuova voce nel codice di composizione rapida selezionato.

Velocità connessione FAX (Conferma / Modifica, Crea)

Funzione:

Consente di visualizzare o modificare le voci di composizione rapida nella pagina Velocità connessione FAX o di creare una nuova voce. Le seguenti voci sono nella finestra di dialogo che appare quando si fa clic sul pulsante Conferma / Modifica o Crea nella pagina Velocità connessione FAX.

Valori:

Velocità di connessione	Mostra il codice di composizione rapida selezionato.
Nome	Permette di visualizzare o modificare il nome di una voce registrata nel codice di composizione rapida oppure digitare un nome per la nuova voce.
Numero telefonico	Permette di visualizzare o modificare il numero di fax di una voce registrata nel codice di composizione rapida oppure digitare un numero di fax per la nuova voce.
Cancella ^{*1}	Fare clic su questo pulsante per eliminare la voce per il codice di composizione rapida. Questo pulsante è disponibile solo nella finestra di dialogo per la modifica di una voce esistente.
Applica Nuove Impostazioni	Fare clic su questo pulsante per applicare le nuove impostazioni.
Ripristinare Impostazioni	Fare clic su questo pulsante per ripristinare le impostazioni precedenti.
Indietro	Fare clic su questo pulsante per tornare alla pagina superiore.
^{*1} Questa voce è disponibile solo quando si fa clic sul pulsante Conferma / Modifica.	

Velocità connessione FAX (Cancella)

Funzione:

Consente di eliminare le voci di composizione rapida registrate nella pagina Velocità connessione FAX. Le seguenti voci sono nella finestra di dialogo che appare quando si fa clic sul pulsante Cancella nella pagina superiore Velocità connessione FAX.

Valori:

Velocità di connessione	Mostra il codice di composizione rapida selezionato.
Nome	Mostra il nome registrato nel codice di composizione rapida.
Numero telefonico	Mostra il numero di fax registrato nel codice di composizione rapida.
Applica Nuove Impostazioni	Fare clic su questo pulsante per applicare le nuove impostazioni.

Indietro Fare clic su questo pulsante per tornare alla pagina superiore.

Gruppo FAX - Pagina superiore

Funzione:

Consente di visualizzare le voci relative ai gruppi fax registrati nella pagina Gruppo FAX.

Valori:

ID	Mostra un ID gruppo fax.
Nome	Mostra il nome assegnato al gruppo. Se non è presente alcuna registrazione, è visualizzato (Non in uso).
Cancella	Elimina la voce per l'ID gruppo selezionato.
Conferma / Modifica	Mostra una finestra di dialogo dove poter modificare la voce per l'ID gruppo selezionato.
Crea	Mostra una finestra di dialogo dove poter creare una nuova voce nell'ID gruppo selezionato.

Gruppo FAX (Conferma / Modifica, Crea)

Funzione:

Consente di visualizzare o modificare le voci relative ai gruppi di numeri di fax nella pagina Gruppo FAX o di creare una nuova voce. Le seguenti voci sono nella finestra di dialogo che appare quando si fa clic sul pulsante Conferma / Modifica o Crea nella pagina Gruppo FAX.

Valori:

Gruppo FAX	ID	Mostra l'ID gruppo selezionato.
	Nome	Consente di visualizzare o modificare il nome assegnato all'ID gruppo oppure di immettere un nuovo nome del gruppo.
	Cancella* ¹	Fare clic su questo pulsante per eliminare la voce corrente.

Velocità connessione FAX	Elenco velocità connessione a:	Selezionando ciascun pulsante si visualizza un elenco di voci per il gruppo di codici di composizione rapida indicato sul pulsante.
	Velocità di connessione	Mostra il codice di composizione rapida. Selezionare la casella di controllo sulla sinistra per aggiungere il codice di composizione rapida nel gruppo.
	Nome	Mostra il nome registrato per il codice di composizione rapida. Se non è presente alcuna registrazione, in Nome è visualizzato (Non in uso).
	Numero telefonico	Permette di visualizzare o modificare il numero di fax di una voce registrata nel codice di composizione rapida selezionato oppure digitare un numero di fax per la nuova voce.
	Applica Nuove Impostazioni	Fare clic su questo pulsante per applicare le nuove impostazioni.
	Ripristinare Impostazioni	Fare clic su questo pulsante per ripristinare le impostazioni precedenti.
	Indietro	Fare clic su questo pulsante per tornare alla pagina superiore.

*2 Questa voce è disponibile solo quando si fa clic sul pulsante Conferma / Modifica.

Gruppo FAX (Cancella)

Funzione:

Consente di eliminare le voci relative ai gruppi di numeri di fax registrati nella pagina Gruppo FAX. Le seguenti voci sono nella finestra di dialogo che appare quando si fa clic sul pulsante Cancella nella pagina superiore Gruppo FAX.

Valori:

ID	Mostra l'ID gruppo selezionato.
Nome	Mostra il nome assegnato all'ID gruppo.
Applica Nuove Impostazioni	Fare clic su questo pulsante per applicare le nuove impostazioni.
Indietro	Fare clic su questo pulsante per tornare alla pagina superiore.

Imp. Cassetto

Utilizzare il menu Impostazioni Cassetto per impostare le dimensioni e il tipo di carta caricata nel cassetto a 250 fogli standard e nell'alimentatore a 250 fogli opzionale.

Valori:

Cassetto 1 Formato di Foglio	Imposta il formato della carta caricata nel cassetto a 250 fogli standard.
Cassetto 1 Tipo di Foglio	Imposta il tipo di carta caricata nel cassetto a 250 fogli standard.
Cassetto 1 Dim.person. - Y	Imposta la lunghezza della carta di formato personalizzato caricata nel cassetto a 250 fogli standard.
Cassetto 1 Dim.person. - X	Imposta la larghezza della carta di formato personalizzato caricata nel cassetto a 250 fogli standard.
Popup Cassetto 1	Imposta se visualizzare un messaggio popup che suggerisce all'utente di impostare le dimensioni e il tipo di carta quando la carta viene caricata nel cassetto a 250 fogli standard.
Cassetto 2 Formato di Foglio * ¹	Imposta il formato della carta caricata nell'alimentatore da 250 fogli opzionale.
Cassetto 2 Tipo di Foglio * ¹	Imposta il tipo di carta caricata nell'alimentatore da 250 fogli opzionale.
Popup Cassetto 2 * ¹	Imposta se visualizzare un messaggio popup che suggerisce all'utente di impostare le dimensioni e il tipo di carta quando la carta viene caricata nell'alimentatore a 250 fogli opzionale.
* ¹ Questa voce è disponibile solo quando è installato l'alimentatore a 250 fogli opzionale.	

Istruzioni sull'uso dei supporti di stampa

Per supporti di stampa si intende il materiale che viene stampato, tra cui carta, etichette, buste e carta patinata. La stampante consente di ottenere stampe di alta qualità con numerosi supporti di stampa. La selezione dei supporti di stampa appropriati alla stampante consente di evitare problemi di stampa. Questa sezione descrive la modalità di selezione dei supporti di stampa, le modalità di gestione degli stessi e le operazioni di caricamento dei supporti di stampa nel cassetto da 250 fogli standard.

Carta

Per ottenere la migliore qualità di stampa a colori, utilizzare carta xerografica da 75 g/m² (20 libbre) a grana lunga. Per ottenere la migliore qualità di stampa in bianco e nero, utilizzare carta xerografica da 90 g/m² (24 libbre) a grana lunga. Prima di acquistare grandi quantità del tipo di carta che si intende utilizzare con la stampante, si consiglia di provarne un campione.

Caricare la carta utilizzando il lato di stampa consigliato sulla confezione. Per informazioni dettagliate sul caricamento, vedere "Caricamento dei supporti di stampa nel cassetto da 250 fogli standard e nell'alimentatore da 250 fogli opzionale" e "Caricamento dei supporti di stampa nell'alimentatore fogli singoli (SSF)".

Caratteristiche della carta

Le caratteristiche della carta descritte in questa sezione influiscono sulla qualità e la riuscita della stampa. È consigliabile attenersi a tali linee guida prima di acquistare nuove risme.

Grammatura

Il cassetto alimenta automaticamente la carta con grammatura compresa tra 60 e 216 g/m² a grana lunga. L'alimentatore fogli singoli alimenta automaticamente la carta con grammatura compresa tra 60 e 216 g/m² a grana lunga. La carta con

grammatura inferiore a 60 g/m^2 potrebbe non essere alimentata correttamente e può causare inceppamenti. Per ottenere prestazioni ottimali, utilizzare carta a grana lunga da 75 g/m^2 .

Arricciamento

L'arricciamento è la tendenza della carta a curvarsi sui bordi. Un arricciamento eccessivo può causare problemi di alimentazione. La carta di solito si arriccchia dopo il passaggio nella stampante, dove è esposta ad alte temperature.

Conservare la carta priva di involucro, anche se nel cassetto della stampante, può contribuire a provocarne l'arricciamento prima della stampa e a causare problemi di alimentazione indipendentemente dal grado di umidità. In caso di stampa su carta piegata, stendere i fogli, quindi inserirli all'interno dell'alimentatore fogli singoli.

Levigatezza

Il grado di levigatezza della carta incide direttamente sulla qualità di stampa. Se la carta è troppo ruvida, il toner non si fonde correttamente sulla carta e si ottiene una scarsa qualità di stampa. Se la carta è troppo levigata, è possibile che si verifichino problemi di alimentazione. Un valore di levigatezza compreso tra 150 e 250 punti Sheffield produce la qualità di stampa migliore.

Contenuto di umidità

La quantità di umidità presente nella carta influisce sia sulla qualità di stampa che sulla corretta alimentazione della stampante. Lasciare la carta nella confezione originale finché non deve essere utilizzata. In questo modo, se ne limita l'esposizione a sbalzi di umidità che possono alterarne le prestazioni.

Direzione della grana

Per grana si intende l'allineamento delle fibre di carta in un foglio. La grana può essere lunga, ovvero seguire la lunghezza del foglio o corta, seguirne la larghezza. Per la carta con grammatura compresa tra 60 e 135 g/m^2 , sono consigliate le fibre a grana lunga. Per la carta con grammatura superiore a 135 g/m^2 , è preferibile la grana corta.

Contenuto di fibre

Gran parte della carta xerografica di alta qualità è composta dal 100% di legno ridotto in polpa tramite meccanismi chimici. La carta contenente fibre come il cotone possiede caratteristiche che possono causare problemi di gestione della carta.

Carta consigliata

Per garantire la migliore qualità di stampa e affidabilità di alimentazione utilizzare carta di tipo xerografico da 75 g/m². La carta di tipo commerciale ideata per uso commerciale generico è in grado di fornire una qualità di stampa accettabile. Utilizzare soltanto carta in grado di resistere a temperature elevate, che non scolorisca, non trasudi e non rilasci emissioni pericolose. La procedura di stampa laser surriscalda la carta a temperature elevate. Controllare con il produttore o il rivenditore l'idoneità della carta scelta per l'uso con stampanti laser.

Prima di acquistare grandi quantità del tipo di carta che si intende utilizzare con la stampante, si consiglia di provarne un campione. Quando si sceglie un supporto di stampa, considerare la grammatura, il contenuto di fibra e il colore.

Carta non idonea

Di seguito sono elencati i tipi di carta che non è consigliabile utilizzare con la stampante:

- Carta sottoposta a trattamenti chimici utilizzata per eseguire copie senza carta carbone, detta anche carta autocopiante, carta CCP (carbonless copy paper), o carta NCR (no carbon required).
- Carta prestampata con sostanze chimiche che potrebbero contaminare la stampante.
- Carta prestampata che può alterarsi a causa della temperatura del fusore della macchina.
- Carta prestampata che richiede una registrazione (l'esatta indicazione dell'area di stampa sulla pagina) superiore a ±0,09 pollici, ad esempio i moduli OCR (riconoscimento caratteri ottici).

In alcuni casi, è possibile regolare la registrazione tramite l'applicazione software per stampare correttamente su questi moduli.

- Carta patinata (di qualità cancellabile), carta sintetica, carta termica.

- Carta con bordi irregolari, ruvida, arricciata o con superficie lavorata.
- Carta riciclata con un contenuto di sostanze riciclate superiore al 25%, quindi non conforme alla specifica DIN 19 309.
- Moduli o documenti composti da più parti.
- La qualità di stampa potrebbe risultare compromessa (spazi bianchi o macchie presenti nel testo) in caso di stampa su carta contenente talco o acido.

Selezione della carta

Una selezione corretta della carta consente di prevenire inceppamenti e di eseguire stampa senza problemi.

Per evitare inceppamenti o una scarsa qualità di stampa:

- Utilizzare sempre carta nuova, senza difetti.
- Prima di caricare la carta, è necessario identificare il lato di stampa consigliato. In genere, questa informazione è riportata sulla confezione della carta.
- Non utilizzare carta tagliata o ritagliata a mano.
- Non mischiare supporti di dimensioni, grammatura o tipo diverso nella stessa origine. Ciò potrebbe causare inceppamenti.
- Non rimuovere il cassetto durante un processo di stampa.
- Accertarsi che la carta sia caricata nel cassetto nel modo corretto.
- Flettere la carta avanti e indietro e aprirla a ventaglio. Allineare i bordi della risma su una superficie piana.

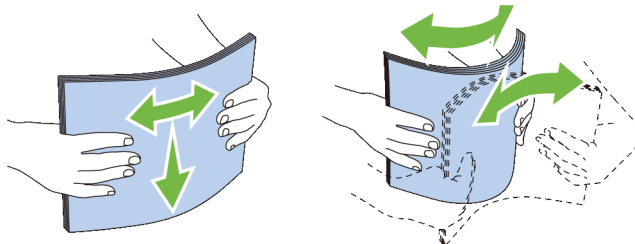

Selezione di supporti prestampati e carta intestata

Per selezionare carta prestampata e carta intestata per la stampante:

- Utilizzare carta a grana lunga per ottenere risultati ottimali.
- Utilizzare solo moduli e carta intestata ottenuti con un processo di fotolitografia o di stampa a rilievo.
- Scegliere tipi di carta che assorbano l'inchiostro, ma che non sbavino.
- Evitare tipi di carta con superfici ruvide o lavorate.
- Utilizzare carta stampata con inchiostri resistenti alle alte temperature per l'uso con fotocopiatrici xerografiche. L'inchiostro deve resistere alla temperatura di 225°C (437°F) senza sciogliersi o emettere sostanze nocive.
- Utilizzare inchiostri che non risentono dell'eventuale presenza di resina nel toner o di silicone del fusore. Gli inchiostri stabilizzati per ossidazione od oleosi dovrebbero soddisfare questi requisiti; gli inchiostri al lattice sono sconsigliati. In caso di dubbi, contattare il fornitore della carta.

Selezione della carta perforata

Per selezionare carta perforata per la stampante:

- Effettuare prove con carta perforata di diversi produttori prima di ordinarne grandi quantità.
- È preferibile utilizzare carta già perforata alla fabbrica e non carta perforata a mano risma per risma. La carta perforata può causare inceppamenti quando entrano più fogli nella stampante. Ciò potrebbe causare inceppamenti.
- La carta perforata contiene generalmente più residui di polvere rispetto a quella standard. La stampante potrebbe richiedere una pulizia più frequente e l'alimentazione potrebbe non risultare altrettanto corretta.
- Le caratteristiche di grammatura della carta perforata sono le stesse della carta standard.

Stampa su carta intestata (carta prestampata e perforata)

Per verificare la compatibilità della carta prestampata scelta con le stampanti laser, rivolgersi al produttore o al rivenditore.

L'orientamento della pagina è importante quando si stampa su carta prestampata quale carta intestata o su carta perforata. La seguente tabella mostra l'orientamento quando si carica carta intestata nel cassetto o negli alimentatori. Per altri tipi di carta prestampata e perforata, caricare la carta facendo riferimento alla seguente tabella.

Origine dei supporti di stampa	Lato di stampa	Orientamento pagina
Cassetto da 250 fogli standard e alimentatore da 250 fogli opzionale	Dell 2155cn Multifunction Color Printer Rivolto verso l'alto	L'intestazione entra per ultima nella stampante

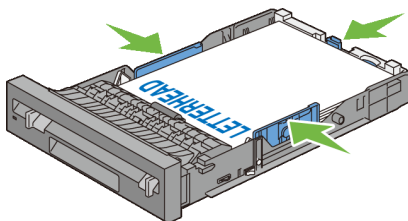

Dell 2155cdn Multifunction Color Printer Rivolto verso il basso	Il bordo con l'intestazione entra per primo nella stampante
--------------------------------------------------------------------	-------------------------------------------------------------

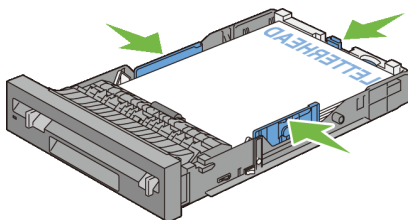

NOTA: Impostare Modalità duplex carta intestata su Abilita e Tipo carta (Tipo di Foglio) su Carta intestata, Prestampata, o Perforata dal pannello operatore o dal driver della stampante quando si stampa su un solo lato di carta intestata, prestampata o perforata.

Origine dei supporti di stampa	Lato di stampa	Orientamento pagina
Alimentatore fogli singoli (SSF)	Rivolto verso il basso	Il bordo con l'intestazione entra per primo nella stampante

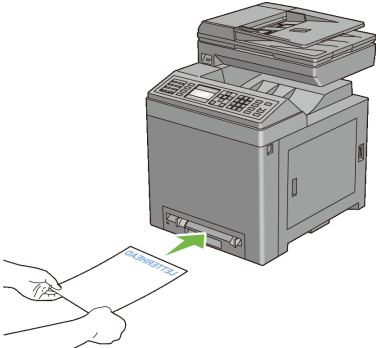

Buste

A seconda del tipo di busta, è possibile che si presentino dei livelli variabili di grinze. Prima di acquistare grandi quantità del tipo di carta che si intende utilizzare con la stampante, si consiglia di provarne un campione. Per istruzioni sul caricamento delle buste, vedere "Caricamento delle buste nel cassetto da 250 fogli standard e nell'alimentatore da 250 fogli opzionale" o "Caricamento delle buste nell'alimentatore fogli singoli (SSF)".

Quando si esegue la stampa su buste:

- Per ottenere la migliore qualità di stampa, utilizzare solo buste di alta qualità, destinate all'uso con le stampanti laser.
- Impostare l'alimentatore fogli singoli o il cassetto da 250 fogli standard come fonte dei supporti di stampa. Impostare il tipo di carta su Busta, quindi selezionare le dimensioni corrette delle buste dal driver della stampante.
- Utilizzare buste da 75 g/m². È possibile utilizzare supporti con grammatura fino a 105 g/m² per l'alimentatore delle buste purché il contenuto di cotone non superi il 25%. Buste di cotone 100% non devono superare la grammatura di 90 g/m².
- Utilizzare solo buste appena tolte dalla confezione, senza difetti.

- Utilizzare buste in grado di resistere a temperature di 205°C (401°F) senza incollarsi, piegarsi eccessivamente, increscarsi o emettere sostanze nocive. In caso di dubbi, rivolgersi al fornitore delle buste.
- Regolare la guida adattandola alla larghezza delle buste.
- Per caricare una busta nell'alimentatore fogli singoli, inserirle con le alette chiuse e col bordo corto della busta rivolto verso la stampante. Il lato di stampa deve essere rivolto verso il basso.
- Per istruzioni sul caricamento delle buste, vedere "Caricamento delle buste nel cassetto da 250 fogli standard e nell'alimentatore da 250 fogli opzionale" o "Caricamento delle buste nell'alimentatore fogli singoli (SSF)".
- Usare una sola dimensione di busta in un lavoro di stampa.
- Verificare che il livello di umidità sia bassa, in quanto un alto tasso di umidità (oltre il 60%) in combinazione con le alte temperature raggiunte in fase di stampa potrebbe sigillare le buste.
- Se si desidera ottimizzare le prestazioni della stampante, non utilizzare buste:
 - eccessivamente curvate
 - incollate o difettose
 - con finestre, fori, perforazioni, ritagli o stampa in rilievo
 - con graffette, spago o barrette pieghevoli di metallo
 - ripiegate in modo complesso
 - con francobolli applicati
 - con parti adesive esposte quando l'aletta è chiusa
 - con bordi rovinati o angoli ripiegati
 - con rifiniture ruvide o ondulazioni

Etichette

È possibile stampare su diverse etichette destinate all'uso con stampanti laser.

Quando si scelgono le etichette:

- Le etichette adesive, i cartoncini stampabili e le protezioni devono essere in grado di resistere a temperature di 205°C e a una pressione di 25 libbre per pollice quadrato (psi).

- Utilizzare etichette stampabili senza incollarsi, arricciarsi eccessivamente, incresparsi o emettere sostanze nocive.
- Non utilizzare fogli di etichette contenenti protezioni lucide.



AVVISO: Prima di acquistare grandi quantità del tipo di carta che si intende utilizzare con la stampante, si consiglia di provarne un campione.

Quando si esegue la stampa su etichette:

- Utilizzare etichette in grado di resistere a temperature di 205°C (401°F) senza incollarsi, piegarsi eccessivamente, incresparsi o emettere sostanze nocive.
- Impostare il tipo di carta su Etichetta dal driver della stampante.
- Utilizzare il cassetto standard.
- Non utilizzare l'alimentatore fogli singoli le stampare etichette.
- Non caricare le etichette nella stesso cassetto in cui è stata caricata la carta.
- Non stampare a meno di 1 mm dal bordo.
- Non stampare a meno di 1 mm dal bordo delle etichette, dalle perforazioni o tra i bordi delle etichette.
- Non stampare un'etichetta più di una volta.
- È preferibile utilizzare l'orientamento verticale, in particolare per la stampa di codici a barre.
- Non utilizzare etichette con l'adesivo esposto.
- Utilizzare fogli di etichette integri. Se si utilizzano fogli non completi, le etichette restanti potrebbero sollevarsi e provocare inceppamenti.
- Non utilizzare fogli di etichette contenenti materiale adesivo sui bordi. Si consiglia la patinatura della zona dell'adesivo ad almeno 1 mm di distanza dai bordi. Il materiale adesivo potrebbe contaminare la stampante e invalidare la garanzia.



ATTENZIONE: L'adesivo potrebbe causare un inceppamento e danneggiare la stampante e le cartucce. In tal caso si potrebbero invalidare le garanzie della stampante e delle cartucce.

Conservazione dei supporti di stampa

Per una conservazione adeguata dei supporti di stampa, attenersi alle indicazioni fornite di seguito per evitare i problemi relativi all'alimentazione della carta e alla qualità di stampa.

- Conservare i supporti di stampa in un ambiente con temperatura di circa 21°C (70°F) e umidità relativa del 40%.
- Conservare le confezioni dei supporti su un ripiano o uno scaffale anziché sul pavimento.
- Se si conservano le singole confezioni fuori dalle scatole originali, accertarsi che si trovino su una superficie piana per evitare che i bordi si flettano o si arriccino.
- Non collocare oggetti sulle confezioni.

Identificazione dei supporti di stampa e delle specifiche

Le seguenti tabelle mostrano informazioni relative ai supporti di stampa.

Dimensioni carta supportate

Formato carta	Alimentatore fogli singoli		Cassetto a 250 fogli standard		Alimentatore a 250 fogli opzionale		Duplexer
	Lato 1	Lato 2	Lato 1	Lato 2	Lato 1	Lato 2	
A4 (210 x 297 mm)	S	S	S	S	S	S	S
B5 (182 x 257 mm)	S	S	S	S	S	S	N
A5 (148 x 210 mm)	S	S	S	S	S	S	N
Letter (8,5 x 11 poll.)	S	S	S	S	S	S	S
Folio (8,5 x 13 poll.)	S	S	S	S	S	S	S
Legal (8,5 x 14 poll.)	S	S	S	S	S	S	S
Executive (7,25 x 10,5 poll.)	S	S	S	S	S	S	N
Busta N.10 (4,125 x 9,5 poll.)	S	N	S	N	N	N	N
Monarch (3,875 x 7,5 poll.)	S ^{*2}	N	S	N	N	N	N

Formato carta	Alimentatore fogli singoli		Cassetto a 250 fogli standard		Alimentatore a 250 fogli opzionale		Duplexer
	S	N	S	N	S	N	
DL (110 x 220 mm)	S ^{*2}	N	S	N	N	N	N
C5 (162 x 229 mm)	S	N	S	N	N	N	N
Personalizza ^{*1}	S	S	S	N	N	N	N

*1: Personalizza: largh.: da 76,2 a 215,9 mm

lung.: da 127 a 355,6 mm

*2: Monarch LEF e DL LEF non sono disponibili.

Tipi di carta supportati

Tipo di carta (Tipo di Foglio)		Alimentatore fogli singoli		Cassetto da 250 fogli standard		Alimentatore da 250 fogli opzionale		Duplexer	
		Lato 1	Lato 2	Lato 1	Lato 2	Lato 1	Lato 2	Lato 1	Lato 2
Liscio	Leggero	S	S	S	S	S	S	S	N
	Normale	S	S	S	S	S	S	S	N
	Spessa	S	S	S	S	S	S	S	N
Copertine	Normale	S	-	S	-	N	-	N	-
	Spessa	S	-	S	-	N	-	N	-
Rivestito	Normale	S	-	N	-	N	-	N	-
	Spessa	S	-	N	-	N	-	N	-
Etichetta	Normale	N	-	S	-	N	-	N	-
	Spessa	N	-	S	-	N	-	N	-
Busta		S	-	S	-	N	-	N	-
Riciclato		S	S	S	S	S	S	S	N
Carta intestata		S	-	S	-	S	-	S	-
Prestampata		S	-	S	-	S	-	S	-
Preforata		S	-	S	-	S	-	S	-
Colore		S	S	S	S	S	S	S	N



NOTA: Per carta normale ed etichette, è possibile impostare la densità della carta selezionando Densità carta (Leggera o Normale) in Manutenzione stampante sul pannello operatore, Strumenti o Dell Configuration Web Tool. Dopo avere impostato la densità della carta, la stampante utilizza le impostazioni per carta Normale (Liscio) e Etichette.

Specifiche per tipo di carta

Tipo di carta (Tipo di Foglio)	Grammatura (g/m ²)	Note
Liscio	60–90	-
Liscio spesso	80/90–105	-

Tipo di carta (Tipo di Foglio)	Grammatura (g/m ²)	Note
Riciclato	60–105	-
Etichette	-	Non è possibile utilizzare la carta per stampanti a getto di inchiostro.
Copertine	106–163	-
Copertine spesse	164–216	-
Busta	-	-
Rivestito	106–163	Non è possibile utilizzare la carta per stampanti a getto di inchiostro.
Rivestito spesso	164–216	Non è possibile utilizzare la carta per stampanti a getto di inchiostro.
Carta intestata	-	-
Prestampata	64	-
Preforata	64	-
Colore	64	-

Caricamento dei supporti di stampa

Un corretto caricamento della carta consente di prevenire inceppamenti e di eseguire stampa senza problemi.

Prima di caricare qualsiasi supporti di stampa, è necessario identificare il lato di stampa consigliato. In genere, questa informazione è indicata sulla confezione del supporto di stampa.

Capacità

Il cassetto da 250 fogli standard e l'alimentatore da 250 fogli opzionale possono contenere:

- 250 fogli di carta standard.

L'alimentatore fogli singoli (SSF) può contenere:

- 1 foglio di carta standard.

Dimensioni dei supporti di stampa

Le dimensioni massime dei supporti di stampa caricabili nel cassetto da 250 fogli, nell'alimentatore da 250 fogli opzione e nell'alimentatore fogli singoli (SSF) sono:

- Larghezza — da 76,2 a 215,9 mm
- Lunghezza — da 127 a 355,6 mm

Caricamento dei supporti di stampa nel cassetto da 250 fogli standard e nell'alimentatore da 250 fogli opzionale



NOTA: Per evitare inceppamenti della carta, non rimuovere il cassetto durante la stampa.



NOTA: Utilizzare supporti di stampa solo per stampa laser. Non utilizzare carta per stampa a getto di inchiostro nella stampante.

- 1 Tirare il cassetto fuori dalla stampante di circa 20 cm. Tenere il cassetto con entrambe le mani ed estrarlo.

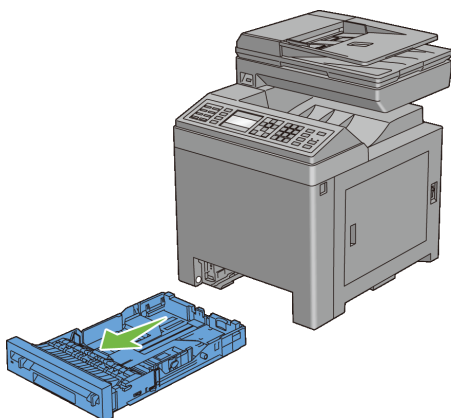

- 2 Regolare le guide della carta.

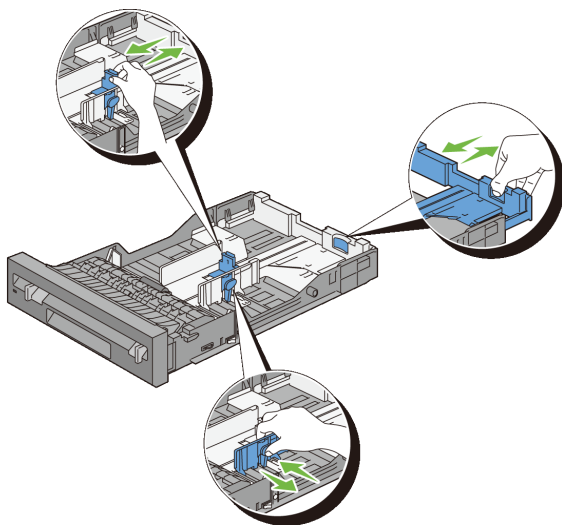

 **NOTA:** Per caricare carta in formato Legal, estendere il lato posteriore del cassetto.

- 3 Prima di caricare i supporti di stampa, flettere la carta e smazzarla. Allineare i bordi della risma su una superficie piana.

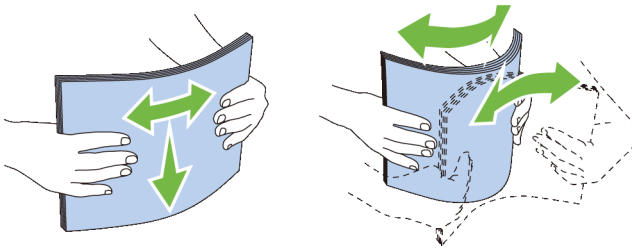

- 4 Caricare il supporto di stampa nel cassetto con il lato da stampare rivolto verso l'alto.

 **NOTA:** Non superare la linea di carico massimo del cassetto. Riempire eccessivamente il cassetto può causare inceppamenti.



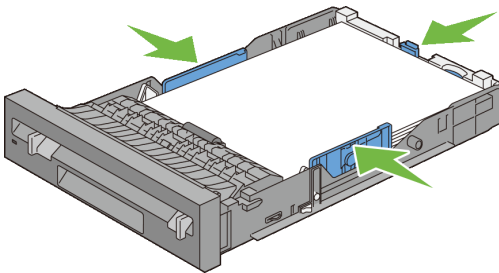



- 5 Allineare le guide della larghezza contro i bordi della carta.

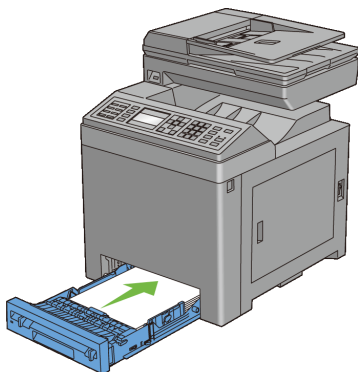

 **NOTA:** Quando caricano i supporti di stampa specificati dall'utente, per regolare le guide della carta e la parte estendibile del cassetto, fare pressione sulla guida della lunghezza e farla scorrere contro il bordo della pila di carta.

- 6 Dopo aver controllato che le guide sono regolate correttamente, inserire il cassetto nella stampante.



- 7 Sul pannello operatore, premere  oppure  finché non viene evidenziato il formato carta desiderato, quindi premere  (Conferma).
- 8 Premere  oppure  finché non viene evidenziato il tipo di carta desiderato, quindi premere  (Conferma).

Caricamento delle buste nel cassetto da 250 fogli standard e nell'alimentatore da 250 fogli opzionale

Utilizzare i seguenti suggerimenti per il caricamento di buste nel cassetto da 250 fogli standard e nell'alimentatore da 250 fogli opzionale:

-  **NOTA:** Se non si caricano le buste nel cassetto da 250 fogli standard e nell'alimentatore da 250 fogli opzionale subito dopo averle tolte dalla confezione, queste si possono gonfiare. Per evitare inceppamenti, prima di caricare le buste, appiattirle come illustrato.

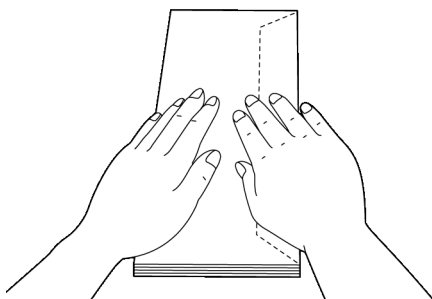

Busta N.10

Caricare le buste per il lato corto con le alette chiuse e il lato di stampa rivolto verso l'alto. Accertarsi che le alette siano rivolte verso destra guardando la stampante dal davanti.

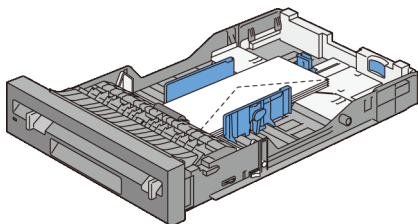

Monarch o DL

Le buste Monarch o DL possono essere caricate in uno dei seguenti modi:

Caricare le buste per il lato corto con le alette chiuse e il lato di stampa rivolto verso l'alto. Accertarsi che le alette siano rivolte verso destra guardando la stampante dal davanti.

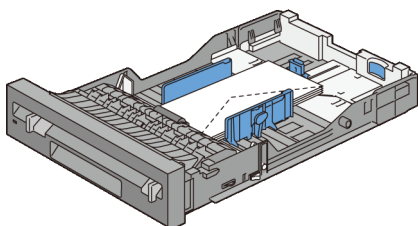

O

Caricare le buste per il lato lungo con le alette aperte e il lato di stampa rivolto verso l'alto. Accertarsi che le alette siano rivolte verso l'alto guardando la stampante dal davanti.

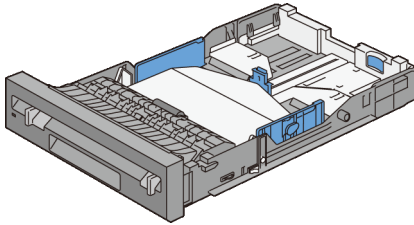

C5

Caricare le buste per il lato corto con le alette chiuse e il lato di stampa rivolto verso l'alto. Accertarsi che le alette siano rivolte verso il basso guardando la stampante dal davanti.

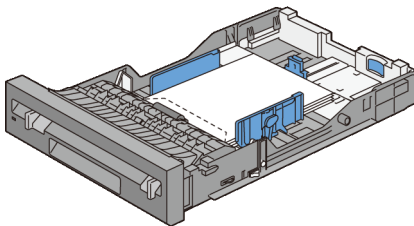

Caricamento della carta intestata (carta prestampata e preforata)

Per Dell 2155cn Multifunction Color Printer, quando si utilizzano il cassetto da 250 fogli standard e l'alimentatore da 250 fogli opzionale, la carta prestampata (es: carta intestata) e la carta preforata entrano nella stampante con il lato stampato rivolto verso l'alto. Per Dell 2155cdn Multifunction Color Printer, la carta prestampata (es: carta intestata) e la carta preforata entrano nella stampante con il lato stampato rivolto verso il basso come illustrato.



NOTA: Per Dell 2155cdn Multifunction Color Printer, impostare Modalità duplex carta intestata su Abilitata e Tipo carta (Tipo di Foglio) su Carta intestata, Prestampata, o Preforata dal pannello operatore o dal driver della stampante quando si stampa su un solo lato della carta intestata, prestampata o preforata.

Quando si utilizza l'alimentatore fogli singoli, la carta prestampata entra nella stampante dal bordo dell'intestazione e con il lato di stampa rivolto verso il basso.

La seguente tabella mostra l'orientamento quando si carica carta intestata nel cassetto o negli alimentatori. Per altri tipi di carta prestampata e preforata, caricare la carta facendo riferimento alla seguente tabella.

Origine dei supporti di stampa	Lato di stampa	Orientamento pagina
Cassetto da 250 fogli standard e alimentatore da 250 fogli opzionale	Dell 2155cn Multifunction Color Printer Rivolto verso l'alto	L'intestazione entra per ultima nella stampante

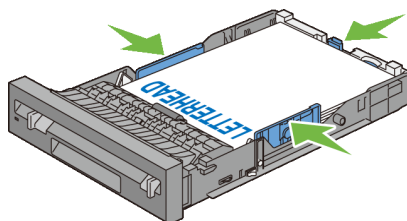

Dell 2155cdn Multifunction Color Printer Rivolto verso il basso	Il bordo con l'intestazione entra per primo nella stampante
--------------------------------------------------------------------	-------------------------------------------------------------

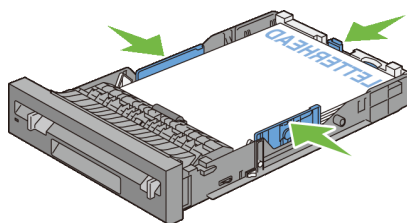

NOTA: Impostare Modalità duplex carta intestata su **Abilita** e Tipo carta (Tipo di Foglio) su **Carta intestata, Prestampata, o Preforata** dal pannello operatore o dal driver della stampante quando si stampa su un solo lato di carta intestata, prestampata o preforata.

Origine dei supporti di stampa	Lato di stampa	Orientamento pagina
Alimentatore fogli singoli (SSF)	Rivolto verso il basso	Il bordo con l'intestazione entra per primo nella stampante

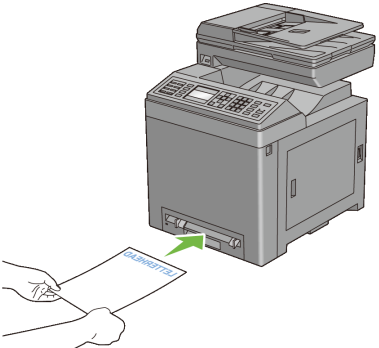

Caricamento dei supporti di stampa nell'alimentatore fogli singoli (SSF)

- 1 Regolare l'ampiezza delle guide rispetto alla larghezza dei supporti di stampa.

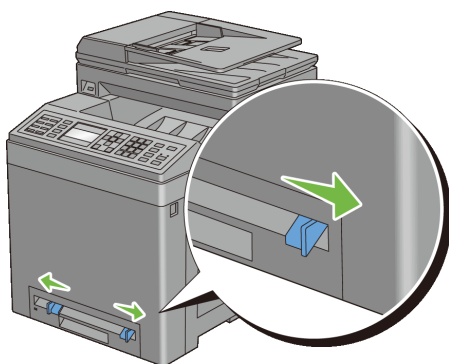

- 2 Tenere il supporto di stampa sui due bordi laterali e rivolto verso il basso all'entrata dell'alimentatore fogli singoli e spingerlo nella stampante (per circa 8 o 9 cm) fino a quando non viene alimentato automaticamente.

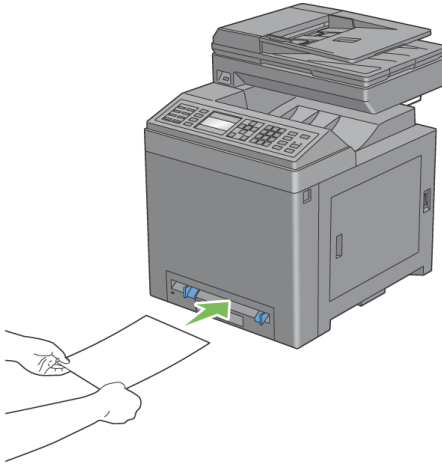



- ✎ **NOTA:** Non forzare i supporti di stampa nell'alimentatore fogli singoli.
- ✎ **NOTA:** Caricare la carta intestata rivolta verso il basso, con la parte superiore del foglio da inserire per prima.
- ✎ **NOTA:** In caso di problemi di alimentazione, ruotare la carta.

Caricamento delle buste nell'alimentatore fogli singoli (SSF)

Busta N.10 , Monarch oppure DL

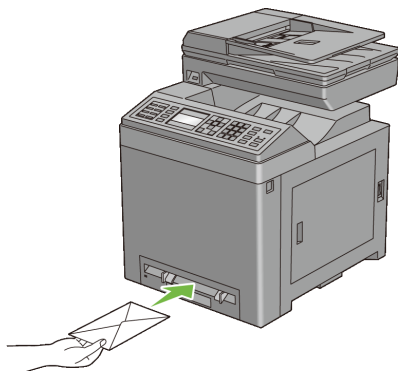
Per caricare una busta nell'alimentatore fogli singoli, inserire la stessa con le alette chiuse e alimentandola dal bordo corto, con il lato di stampa rivolto verso il basso. Accertarsi che le alette siano rivolte verso destra guardando la stampante dal davanti.



 **AVVISO:** Mai usare buste con finestrelle, bordi decorati, o autoadesivi. In questo caso si verificherebbero inceppamenti carta e danni alla stampante.

 **NOTA:** Accertarsi di caricare le buste con le alette completamente chiuse.

 **NOTA:** Inserire le buste con il lato aperto rivolto verso l'alto e con l'area del francobollo sul lato destro superiore.

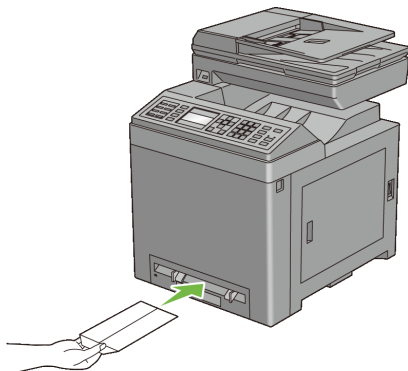

C5

Per caricare una busta nell'alimentatore fogli singoli, inserire la stessa con l'aletta aperta e alimentandola dal bordo corto, con il lato di stampa rivolto verso il basso. Accertarsi che l'aletta sia rivolta verso il basso guardando la stampante dal davanti.

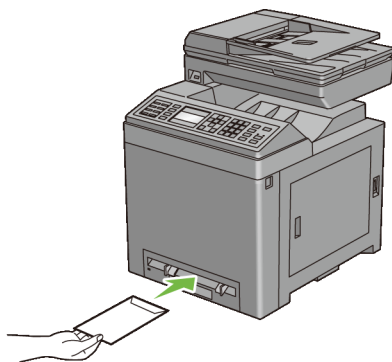

O



-  **AVVISO:** Mai usare buste con finestrelle, bordi decorati, o autoadesivi. In questo caso si verificherebbero inceppamenti carta e danni alla stampante.
-  **NOTA:** Accertarsi di caricare le buste con le alette completamente aperte.
-  **NOTA:** Inserire le buste con il lato aperto rivolto verso l'alto e con l'area del francobollo sul lato destro inferiore.

Utilizzo dell'alimentatore fogli singoli (SSF)

- Caricare un tipo e un formato di supporti in un singolo lavoro di stampa.
- Per ottenere la migliore qualità di stampa, utilizzare solo supporti di stampa di alta qualità destinati all'uso con le stampanti laser. Per maggiori informazioni sui supporti di stampa vedere "Istruzioni sull'uso dei supporti di stampa".
- Non aggiungere o rimuovere supporti di stampa quando è in uso l'alimentatore fogli singoli (SSF). Ciò potrebbe causare inceppamenti.
- I supporti di stampa vanno caricati con il lato di stampa indicato rivolto verso il basso e inserendo il bordo superiore per primo nell'alimentatore.
- Non appoggiare oggetti sull'alimentatore fogli singoli (SSF). Non applicare una forza o una pressione eccessiva sull'alimentatore.
- Le icone sull'alimentatore fogli singoli consentono di identificare come caricare carta nell'alimentatore e come orientare le buste per la stampa.

Scambio dei cassettei carta

La stampante scambia automaticamente i cassettei quando vengono caricati con supporti di stampa delle stesse dimensioni e dello stesso tipo. Il primo cassetto viene utilizzato fino a quando non finiscono i supporti di stampa quindi viene utilizzato il cassetto successivo.

 **NOTA:** I supporti di stampa devono avere le stesse dimensioni ed essere dello stesso tipo in ogni cassetto.

L'alimentatore fogli singoli (SSF) non può essere scambiato con altri cassettei.

Dopo avere caricato nei cassettei lo stesso tipo e formato di carta, selezionare l'impostazione Tipo di Foglio in Impostazioni Cassetto per ogni cassetto.

Per disattivare lo scambio dei cassettei, cambiare il tipo di carta dei cassettei in un valore univoco.

 **NOTA:** Se in ogni cassetto è caricato un tipo diverso di supporto ma con lo stesso formato, la stampante scambia automaticamente i cassettei se il tipo di carta non è stato specificato nelle proprietà/preferenze del driver della stampante.

Pannello operatore

Uso dei pulsanti del pannello operatore

Il pannello operatore è composto da un display a cristalli liquidi (LCD) a 4 righe per 28 caratteri, diodi a emissione luminosa (LED), pulsanti di controllo e da una tastierina numerica che consentono di controllare la stampante.



NOTA: Le immagini utilizzate e le procedure descritte in questa guida si riferiscono a Dell™ 2155cdn Multifunction Color Printer.

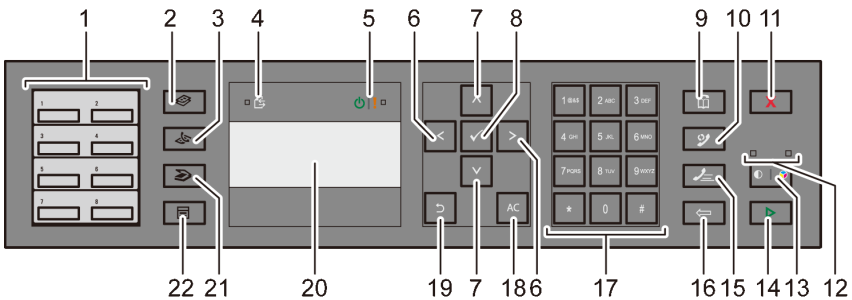

1 Pulsante di selezione diretta

- Chiama il numero fax memorizzato registrato nella rubrica. I primi otto numeri fax nella rubrica sono assegnati ai pulsanti per riga, iniziando dall'angolo in alto a sinistra.

2 Pulsante (Copia)

- Porta al livello più alto del menu *Copia*.













3 Pulsante (Fax)



- Porta al livello più alto del menu *Fax*.

4 LED dati

- Si illumina per fax in arrivo, in uscita o in attesa.

5 LED Pronto/Errore

- Si illumina quando la stampante è pronta. (LED Pronto)
 - Si illumina quando si verifica un errore nella stampante. (LED Errore)
- 6  Pulsante 
- Sposta il cursore o evidenzia a destra o a sinistra.
- 7  Pulsante 
- Sposta il cursore o evidenzia in alto o in basso.
- 8  Pulsante (Conferma)
- Conferma l'inserimento di valori.
- 9  Pulsante (Contatti)
- Porta al menu *Rubrica indirizzi* per i servizi Fax e Scansione.
- 10  Pulsante (Ricomposizione/Pausa)
- Ricompone un numero telefonico.
 - Inserisce una pausa in un numero telefonico.
- 11  Pulsante (Annulla)
- Annulla il lavoro in corso o in attesa.
- 12 LED B/N / Colore
- Si illumina a indicare quale modalità colore è selezionata.
- 13  |  Pulsante (Modalità colore)
- Cambia la modalità colore.
- 14  Pulsante (Avvia)
- Avvia un lavoro.
- 15  Pulsante (Composizione rapida)
- Chiama un numero telefonico memorizzato.
- 16  Pulsante (Backspace)
- Cancella caratteri e numeri.
- 17 Tastierina numerica
- Inserisce caratteri e numeri.
- 18 AC Pulsante (Cancella tutto)
- Ripristina l'impostazione attuale e ritorna al menu principale.

- 19  Pulsante (Indietro)
- Ritorna alla schermata precedente.
- 20 Pannello LCD
- Visualizza varie impostazioni, istruzioni e messaggi di errore.
- 21  Pulsante (Scansione)
- Porta al livello più alto del menu Scansione.
- 22  Pulsante (Menu)
- Porta al livello più alto dei menu Stampa da memoria USB, Stato lavoro e Sistema.







 **NOTA:** Il passaggio a un menu diverso o il ritorno alla schermata precedente, annulla il valore o l'impostazione appena inseriti. Per salvare il valore o l'impostazione appena inseriti, accertarsi di premere il pulsante ✓ (Conferma).

 **NOTA:** Per ulteriori informazioni sull'uso della tastierina numerica per inserire caratteri alfanumerici, vedere "Utilizzo della la tastierina numerica per inserire i caratteri".

Stampa della pagina Impostazioni pannello

La pagina delle impostazioni pannello mostra le impostazioni per i menu del pannello operatore.

Quando si utilizza il pannello operatore

- 1 Premere il pulsante  (Menu).
- 2 Premere il pulsante  fino a evidenziare Impostazione sistema, quindi premere  (Conferma).
- 3 Accertarsi che la voce Rapporto/Elenco sia evidenziata, quindi premere il pulsante  (Conferma).
- 4 Premere il pulsante  fino a evidenziare Impostazioni Pannello, quindi premere  (Conferma).

La pagina di impostazioni pannello viene stampata.

Quando si utilizza il programma Strumenti

 **NOTA:**

- 1 Scegliere Start→ Tutti i programmi→ Stampanti Dell→ Dell 2155 Multifunction Color Printer→ Strumenti.



NOTA: Quando sul computer sono installati diversi driver di stampa, viene visualizzata la finestra Seleziona stampante. In questo caso, selezionare il nome della stampante nell'elenco Nome Stampante e quindi fare clic su OK.

Viene aperto il programma Strumenti.

- 2 Accertarsi che la scheda Rapporto Impostazioni Stampante sia aperta.
- 3 Selezionare Rapporti dall'elenco a sinistra della pagina.
Viene visualizzata la pagina Rapporti.
- 4 Fare clic sul pulsante Impostazioni pannello.
La pagina di impostazioni pannello viene stampata.

Stampa, Copia, Scansione e Fax

Stampa

In questo capitolo vengono dati suggerimenti per la stampa, come stampare certe informazioni dalla stampante e come annullare un lavoro di stampa.



NOTA: Le immagini utilizzate e le procedure descritte nel presente manuale si riferiscono alla stampante Dell™ 2155cdn Multifunction Color Printer.

Suggerimenti per una stampa ottimale

Suggerimenti per la conservazione dei supporti di stampa

È necessario conservare i supporti di stampa in modo adeguato. Per ulteriori informazioni, vedere "Conservazione dei supporti di stampa".

Come evitare gli inceppamenti carta



AVVISO: Prima di acquistare grandi quantità del tipo di carta che si intende utilizzare con la stampante, si consiglia di provarne un campione.

Una selezione accurata e un caricamento corretto dei supporti di stampa consentono di prevenire gran parte degli inceppamenti della carta. Consultare le seguenti sezioni per istruzioni relative al caricamento dei supporti di stampa:

- "Caricamento dei supporti di stampa nel cassetto da 250 fogli standard e nell'alimentatore da 250 fogli opzionale"
- "Caricamento dei supporti di stampa nell'alimentatore fogli singoli (SSF)"
- "Come evitare gli inceppamenti"

In presenza di un inceppamento carta, vedere "Rimozione degli inceppamenti".

Invio di un lavoro alla stampa

Per supportare tutte le funzioni della stampante, utilizzare il driver della stampante. Quando si seleziona Stampa da un programma applicativo, viene visualizzata la finestra del driver della stampante. Selezionare le impostazioni relative al lavoro da inviare alla stampa. Le impostazioni di stampa selezionate dal driver hanno la priorità sulle impostazioni predefinite del menu selezionate dal pannello operatore o dalla casella strumenti.

Per visualizzare tutte le impostazioni modificabili disponibili, fare clic su Preferenze dalla finestra iniziale Stampa per vedere tutte le impostazioni di sistema disponibili modificabili. Per maggiori informazioni sulle funzioni visualizzate nella finestra del driver della stampante, consultare la Guida online.

Per stampare un lavoro da un programma applicativo Microsoft® Windows®:

- 1 Aprire il file che si desidera stampare.
- 2 Nel menu File selezionare Stampa.
- 3 Verificare che nella finestra di dialogo sia selezionata la stampante giusta. Modificare le impostazioni di stampa come richiesto (come ad esempio le pagine da stampare o il numero di copie).
- 4 Fare clic su Preferenze per regolare le impostazioni di sistema non accessibili dalla prima schermata, quindi fare clic su OK.
- 5 Fare clic su OK o Stampa per inviare il lavoro alla stampante selezionata.





Annullamento di un lavoro di stampa

Esistono diversi metodi per annullare un lavoro.

- Cancellazione di un lavoro dal pannello operatore.
- Annullamento di un lavoro da un computer con il sistema operativo Windows

Cancellazione di un lavoro dal pannello operatore.

Per annullare un lavoro a stampa in corso:

- 1 Premere il pulsante  (Annulla).
- 2 Da Lista Lavoro, premere  o  fino ad evidenziare Stampa, quindi premere il pulsante  (Conferma).

La stampa è cancellata solo per il lavoro attuale. Tutti i lavori di stampa successivi saranno stampati.

Annullamento di un lavoro da un computer con il sistema operativo Windows

Annullamento di un lavoro dalla barra delle applicazioni

Quando si invia un lavoro in stampa, nell'angolo destro in basso sulla barra delle applicazioni viene visualizzata una piccola icona stampante.

- 1 Fare doppio clic sull'icona della stampante.
Nella finestra della stampante viene visualizzato un elenco dei lavori di stampa.
- 2 Selezionare il lavoro che si desidera eliminare.
- 3 Premere il tasto Canc sulla tastiera.

Annullamento di un lavoro dal desktop

- 1 Fare clic su Start→ Stampanti e fax.
Per Windows XP®: selezionare Start→ Stampanti e fax.
Per Windows Vista®: selezionare Start→ Pannello di controllo→ Hardware e suoni→ Stampanti.
Per Windows Server® 2008: selezionare Start→ Pannello di controllo→ Stampanti.
Per Windows Server 2008 R2/Windows 7: selezionare Start→ Dispositivi e stampanti.
Viene visualizzato un elenco delle stampanti disponibili.
- 2 Fare doppio clic sulla stampante selezionata al momento dell'invio del lavoro di stampa.
Nella finestra della stampante viene visualizzato un elenco dei lavori di stampa.
- 3 Selezionare il lavoro che si desidera eliminare.
- 4 Premere il tasto Canc sulla tastiera.

Stampa duplex

La stampa fronte/retro (stampa duplex) consente di stampare su entrambi i lati dei fogli. Per conoscere i formati che possono essere stampati fronte/retro vedere "Dimensioni carta supportate".

Stampa duplex con duplexer (solo Dell 2155cdn Multifunction Color Printer)

- 1 Fare clic su Start→ Stampanti e fax.
Per Windows XP: selezionare Start→ Stampanti e fax.
Per Windows Vista: selezionare Start→ Pannello di controllo→ Hardware e suoni→ Stampanti.
Per Windows Server 2008: selezionare Start→ Pannello di controllo→ Stampanti.
Per Windows Server 2008 R2/Windows 7: selezionare Start→ Dispositivi e stampanti.
- 2 Fare clic con il pulsante destro del mouse sull'icona della stampante e selezionare Preferenze stampa.
Viene visualizzata la scheda Carta/uscita.
- 3 Selezionare Alimentazione Fogli dal cassetto 1, cassetto 2 e Automatico.
- 4 Da Duplex (Fronte retro), selezionare Ruota bordo lungo (Gira s. B. Lungo) o Ruota bordo corto (Gira s. B. Breve).
 **NOTA:** Per dettagli sulle opzioni Ruota bordo lungo (Gira s. B. Lungo) e Ruota bordo corto (Gira s. B. Breve), vedere "Ruota bordo lungo" e "Ruota bordo corto".
- 5 Fare clic su OK.

Stampa duplex senza duplexer (solo Dell 2155cn Multifunction Color Printer)

La stampa duplex (stampa fronte/retro) manuale consente di stampare manualmente su entrambi i lati dei fogli. Per informazioni sulle dimensioni della carta che supporta la stampa duplex, vedere "Dimensioni carta supportate".

 NOTA: È possibile utilizzare la funzione duplex manuale con il driver di stampa PCL 6.

 NOTA: Per utilizzare la funzione duplex manuale, selezionare un'opzione di Alimentazione Fogli diversa da Automatico o SSF.

- 1 Fare clic su Start→ Stampanti e fax.

Per Windows XP: selezionare Start→ Stampanti e fax.

Per Windows Vista: selezionare Start→ Pannello di controllo→ Hardware e suoni→ Stampanti.

Per Windows Server 2008: selezionare Start→ Pannello di controllo→ Stampanti.

Per Windows Server 2008 R2/Windows 7: selezionare Start→ Dispositivi e stampanti.

- 2 Fare clic con il pulsante destro del mouse sull'icona della stampante e selezionare Preferenze stampa.

Viene visualizzata la scheda Carta/uscita.

- 3 Da Alimentazione Fogli, selezionare Cassetto 1 o Cassetto 2.

- 4 Da Duplex (Fronte retro), selezionare Ruota bordo lungo (Gira s. B. Lungo) o Ruota bordo corto (Gira s. B. Breve).

 NOTA: Per dettagli sulle opzioni Ruota bordo lungo (Gira s. B. Lungo) e Ruota bordo corto (Gira s. B. Breve), vedere "Ruota bordo lungo" e "Ruota bordo corto".

- 5 Fare clic su OK.

Viene visualizzata una finestra che mostra le istruzioni di stampa duplex manuale.

Le pagine con numero pari vengono stampate.

Selezionare OK sul driver per stampare prima le pagine di numero pari del documento. Se il documento è composto da sei pagine, le pagine pari sono stampate nell'ordine 6, 4, 2. Al termine sul pannello operatore appare il messaggio `Inserire copie nel cassetto 1 (cassetto 2) (071-920 o 072-920)`.

- 6 Togliere la pila delle stampe dal cassetto di ricezione. Ricaricare la pila delle stampe nel cassetto senza capovolgerla (con il lato non stampato rivolto verso l'alto).

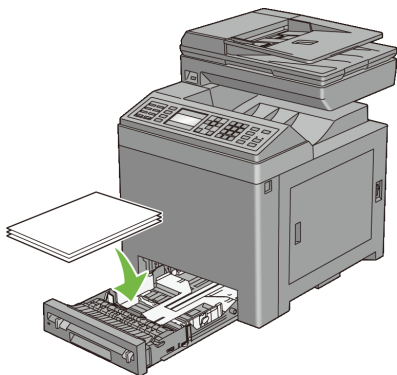

- 7 Sul pannello operatore viene visualizzato il messaggio Premere ✓ per continuare a stampare (071-921 o 072-921). Premere il pulsante ✓ (Conferma).

Le pagine dispari vengono stampate nella sequenza 1, 3 e poi 5.

 **NOTA:** Non è possibile stampare fronte/retro documenti di formato misto.

Utilizzo di stampa libretto (modelli Dell 2155cn e 2155cdn)

Per utilizzare la funzione di stampa libretto, selezionare Creazione Libretto nella finestra di dialogo Libretto/Poster/Documenti Misti visualizzabile selezionando il pulsante Libretto/Poster/Documenti Misti. La posizione di rilegatura Ruota bordo lungo (Gira s. B. Lungo) viene selezionata per impostazione predefinita. Per cambiare la posizione di rilegatura, selezionare Ruota bordo corto (Gira s. B. Breve) nel menu Duplex (Fronte retro) nella finestra di dialogo delle proprietà della stampante.

 **NOTA:** Per utilizzare la funzione di stampa libretto, per Dell 2155cdn Multifunction Color Printer, selezionare Alimentazione Fogli o Automatico. Per Dell 2155cn Multifunction Color Printer, selezionare Alimentazione Fogli. Non è possibile selezionare Automatico o SSF per la stampa libretto.

 **NOTA:** Quando si usa il driver XPS, la stampa libretto non è disponibile.

Ruota bordo lungo

Considera che la rilegatura sia dal lato lungo del foglio (il lato sinistro per l'orientamento verticale e il lato superiore per l'orientamento orizzontale). L'illustrazione riportata di seguito mostra la rilegatura sul lato lungo per le pagine con orientamento verticale e orizzontale:

Portrait

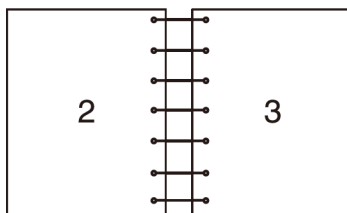

Landscape

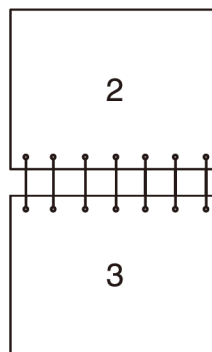

Ruota bordo corto

Considera che la rilegatura sia dal lato corto del foglio (il lato superiore per l'orientamento verticale e il lato sinistro per l'orientamento orizzontale). L'illustrazione riportata di seguito mostra la rilegatura sul lato corto per le pagine con orientamento verticale e orizzontale:

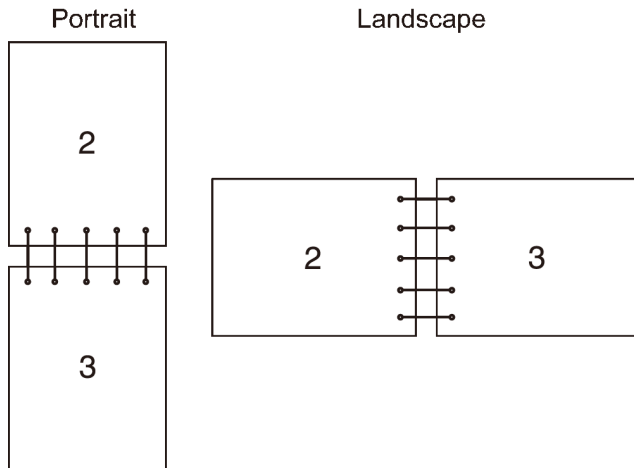

Utilizzo della funzione Stampa memorizzata

Quando si invia un lavoro in stampa, nel driver è possibile specificare un'opzione che consente di memorizzare il lavoro nella stampante. Quando si intende stampare un lavoro, utilizzare i menu del pannello operatore per individuare il lavoro in attesa da stampare. È possibile usare questa funzione con Protezione Stampa (Stampa protetta), Stampa MailBox privata, Stampa MailBox pubblica e Campione di stampa (Stampa di Prova).



NOTA: La funzione Stampa memorizzata è disponibile quando:

- È installata la scheda di memoria opzionale.
- Il disco RAM è abilitato nel menu del pannello operatore.
- Disco RAM è impostato su Disponibile nel driver della stampante.



NOTA: I dati in memoria vengono cancellati una volta spenta la stampante.

La funzione di stampa memorizzata comprende i seguenti tipi di lavoro.

- Protezione Stampa (Stampa protetta)

- Stampa MailBox privata
- Stampa MailBox pubblica
- Campione di stampa

Protezione Stampa (Stampa protetta)

Non è possibile memorizzare temporaneamente i lavori di stampa nella stampante per stamparli più tardi dal pannello operatore. Questa caratteristica può essere utilizzata per la stampa di documenti riservati. Un lavoro di stampa memorizzato viene cancellato dopo averlo stampato o ad un'ora specificata.



NOTA: Protezione Stampa (Stampa protetta) è disponibile con il driver PCL.

Stampa MailBox privata

Non è possibile memorizzare temporaneamente i lavori di stampa nella stampante per stamparli in un momento più conveniente dal pannello operatore. Questa caratteristica può essere utilizzata per la stampa di documenti riservati. I lavori resteranno nella memoria della stampante fino a quando non si cancellano dal pannello operatore o si spegne la stampante.



NOTA: Stampa MailBox privata è disponibile con il driver PCL.

Stampa MailBox pubblica

Non è possibile memorizzare temporaneamente i lavori di stampa nella stampante per stamparli in un momento più conveniente dal pannello operatore. Un lavoro di stampa rimane memorizzato fino a quando non si cancella dal pannello operatore o si spegne la stampante. Non è possibile usare la password con questa funzione. Questa funzione non richiede una password per la stampa di un lavoro memorizzato.



NOTA: Stampa MailBox pubblica è disponibile con il driver PCL.

Campione di stampa

Quando si specificano copie multiple per un lavoro fascicolato, questa funzione consente di stampare solo il primo set per effettuare un controllo, prima di procedere alla stampa delle copie rimanenti.



NOTA: Se un lavoro di stampa è troppo grande per la memoria disponibile, la stampante può visualizzare messaggi di errore.

 **NOTA:** Nel caso in cui un nome documento non sia assegnato al lavoro di stampa sul driver della stampante, il nome del lavoro viene identificato utilizzando l'ora e la data di invio della stampante in modo da distinguerlo dagli altri lavori che sono stati memorizzati con il proprio nome.

 **NOTA:** Campione di stampa (Stampa di Prova) è disponibile quando si usa il driver PCL.

Memorizzazione dei lavori di stampa







Quando si seleziona un tipo di lavoro diverso da Stampa Normale nella scheda Carta/uscita del driver della stampante, il lavoro rimane archiviato nella memoria temporanea fino a quando non viene richiesta la stampa dal pannello operatore o si spegne la stampante.

 **NOTA:** Protezione Stampa (Stampa protetta) e Stampa MailBox privata richiedono una password ai fini della riservatezza.

Stampa di lavori memorizzati

Una volta memorizzati i lavori, è possibile usare il pannello operatore per specificarne la stampa. Selezionare il tipo di lavoro utilizzato tra Protezione Stampa (Stampa protetta), Stampa MailBox privata, Stampa MailBox pubblica e Campione di stampa (Stampa di Prova). Quindi, selezionare un nome utente nell'elenco. Protezione Stampa (Stampa protetta) e Stampa MailBox privata richiedono la password specificata nel driver al momento dell'invio del lavoro.

Per stampare i documenti memorizzati attuare la procedura seguente.

- 1 Premere il pulsante  (Menu).
- 2 Premere il pulsante  fino a evidenziare Stato lavoro, quindi premere  (Conferma).
- 3 Premere il pulsante  fino a evidenziare Menu Stampa, quindi premere  (Conferma).
- 4 Premere il pulsante  finché non appare il tipo di lavoro desiderato, quindi premere  (Conferma).

Il documento archiviato viene stampato.

Specifica della password sul pannello operatore (Protezione Stampa (Stampa protetta)/Stampa MailBox privata)

Quando si seleziona `Protezione Stampa (Stampa protetta)` o `Stampa MailBox privata` nel Menu Stampa, dopo avere selezionato il nome utente viene visualizzato:

[*****]

Utilizzare i pulsanti del pannello operatore per immettere la password numerica specificata nel driver della stampante. La password inserita viene visualizzata in formato asterischi (*****) per assicurarne la riservatezza.

Se si inserisce una password errata, appare il messaggio `Passw. Errata`. Attendere tre secondi oppure premere ✓ (Conferma) o ✕ (Annulla) per tornare alla schermata di selezione.

Quando la password immessa è valido, è possibile scegliere di stampare o eliminare i lavori di stampa corrispondenti al nome utente e alla password inseriti. Vengono visualizzati i lavori di stampa corrispondenti alla password inserita. È possibile scegliere se stampare o eliminare i lavori corrispondenti alla password immessa. Per ulteriori informazioni, vedere "Stampa di lavori memorizzati".

Cancellazione di lavori memorizzati

Con `Protezione Stampa (Stampa protetta)`, un lavoro memorizzato viene cancellato dopo la stampa, o dopo un periodo di tempo specifico se inserito nel pannello operatore, oppure quando viene spenta la stampante.

Gli altri lavori resteranno in memoria fino a quando non si cancellano dal pannello operatore, oppure quando viene spenta la stampante.

Stampa da memoria USB

La funzione `Stampa da memoria USB` consente di stampare file archiviati nella memoria USB dal pannello operatore.



AVVISO: Per evitare di danneggiare la stampante, **NON** connettere altri dispositivi nella porta USB della stampante.

-  **AVVISO:** NON rimuovere la memoria USB dalla porta USB fino a quando la stampante non ha terminato la stampa.

La porta USB della stampante è dedicata ai dispositivi USB 2.0. È possibile utilizzare solo una memoria USB autorizzata con un connettore di tipo A. Utilizzare solo una memoria USB schermata in metallo.

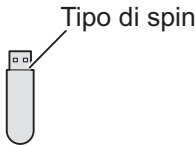

Formati file supportati

I file nei seguenti formati possono essere stampati direttamente da una memoria USB.

- PDF
- TIFF
- JPEG

Per stampare un file in una memoria USB:

- 1 Inserire una memoria USB nella porta USB della stampante.
- 2 Accertarsi che sia evidenziata la voce `Stampa da USB`, quindi premere il pulsante ✓ (Conferma).
- 3 Premere il pulsante  finché non appare il file desiderato, quindi premere ✓ (Conferma).



NOTA: Sul pannello operatore sono visualizzati solo i seguenti caratteri:
A B C D E F G H I J K L M N O P Q R S T U V W X Y Z 0 1 2 3 4 5 6 7 8 9
\$ % ' ^ - @ { } ~ ! # () & _ ^

- 4 Selezionare le opzioni di stampa richieste.



NOTA: È possibile stampare file scansionati e memorizzati utilizzando la funzione Scansione su memoria USB. I file salvati senza utilizzare la funzione, quali i file creati dall'utente, potrebbero non essere stampati correttamente.

Stampa diretta di file PDF

È possibile stampare direttamente file PDF da un computer specificando il comando LPR (Windows):

```
lpr -S server_address -P lp -o | PDF_filename
```

Il file PDF inviato viene stampato in conformità con le impostazioni della stampante configurate nella stampante. Tuttavia è possibile modificare le impostazioni PDF dal pannello operatore della stampante.

È possibile modificare le seguenti impostazioni PDF:

- Quantità
- Fronte retro
- Modalità di Stampa
- Password PDF
- Collazionato
- Dimensioni Foglio in Uscita
- Layout
- Colore in uscita



NOTA: Le impostazioni vanno modificate prima di iniziare il lavoro.



NOTA: È possibile stampare direttamente file PDF scansionati e memorizzati utilizzando la funzione Scansione su memoria USB. I file salvati senza utilizzare la funzione, quali i file creati dall'utente, potrebbero non essere stampati correttamente.

Stampa di un rapporto

Con il menu Rapporti è possibile stampare una serie di configurazioni della stampante comprese le impostazioni di sistema e del pannello oltre all'elenco dei font. Di seguito vengono descritti due esempi di stampa nel menu Rapporti.





- Stampa di Rapporto Impostazioni Stampante
- Stampa di un elenco dei tipi di font

Stampa di Rapporto Impostazioni Stampante

Per verificare nel dettaglio le impostazioni della stampante, stampare un rapporto delle impostazioni di sistema. Il rapporto delle impostazioni di sistema consente inoltre di verificare se le opzioni sono state installate correttamente.

Per identificare i pulsanti del pannello operatore e del display, vedere "Informazioni sui menu della stampante".

Quando si usa il pannello operatore

- 1 Premere il pulsante  (Menu).
- 2 Premere il pulsante  fino a evidenziare Impostazione sistema, quindi premere  (Conferma).
- 3 Accertarsi che la voce Rapporto/Elenco sia evidenziata, quindi premere il pulsante  (Conferma).
- 4 Accertarsi che sia evidenziata la voce Imp. sistema, quindi premere il pulsante  (Conferma).

Il rapporto sulle impostazioni di sistema viene stampato.

Quando si usa il programma Strumenti



NOTA:

- 1 Selezionare Start → Tutti i programmi → Stampanti Dell → Dell 2155 Multifunction Color Printer → Strumenti.



NOTA: Quando sul computer sono installati diversi driver di stampa, viene visualizzata la finestra Seleziona stampante. In questo caso, fare clic sul nome della stampante nell'elenco e scegliere OK.

Viene aperto il programma Strumenti.

- 2 Assicurarsi che sia aperta la scheda Rapporto Impostazioni Stampante.
- 3 Selezionare Rapporti dall'elenco a sinistra della pagina.
Viene visualizzata la pagina Rapporti.
- 4 Fare clic sul pulsante Impostazioni di sistema.

Il rapporto sulle impostazioni di sistema viene stampato.







Durante la stampa della pagina viene visualizzato il messaggio `Invia informazioni stampante`. La stampante torna alla modalità standby dopo avere stampato il rapporto relativo alle impostazioni di sistema.

Se compare un altro messaggio mentre si sta stampando questa pagina, consultare la guida online per ulteriori informazioni.

Stampa di un elenco dei tipi di font

Per stampare campioni di tutti i font attualmente disponibili per la stampante:

Quando si usa il pannello operatore

- 1 Premere il pulsante  (Menu).
- 2 Premere il pulsante  fino a evidenziare `Impostazione sistema`, quindi premere  (Conferma).
- 3 Accertarsi che la voce `Rapporto/Elenco` sia evidenziata, quindi premere il pulsante  (Conferma).
- 4 Premere il pulsante  fino a evidenziare `Elenco font PCL (Lista font PCL)`, quindi premere  (Conferma).

Appare l'elenco font PCL.

Quando si usa il programma Strumenti



NOTA:

- 1 Selezionare `Start` → `Tutti i programmi` → `Stampanti Dell` → `Dell 2155 Multifunction Color Printer` → `Strumenti`.



NOTA: Quando sul computer sono installati diversi driver di stampa, viene visualizzata la finestra `Seleziona stampante`. In questo caso, fare clic sul nome della stampante nell'elenco e scegliere `OK`.

Viene aperto il programma `Strumenti`.

- 2 Assicurarsi che sia aperta la scheda `Rapporto Impostazioni Stampante`.
- 3 Selezionare `Rapporti` dall'elenco a sinistra della pagina.
Viene visualizzata la pagina `Rapporti`.
- 4 Selezionare il pulsante `Elenco font PCL`.
Appare l'elenco font PCL.

Durante la stampa della pagina viene visualizzato il messaggio `Invia informazioni stampante`. La stampante torna alla modalità standby dopo avere stampato l'elenco dei tipi di font.

Impostazioni della stampante

È possibile modificare la maggior parte delle impostazioni di sistema tramite l'applicazione software in uso. Se la stampante collegata alla rete è possibile modificarne le impostazioni tramite Dell Printer Configuration Web Tool. Per avviare Dell Printer Configuration Web Tool, digitare l'indirizzo IP della stampante nel browser. Per trovare l'indirizzo IP della stampante, vedere "Stampa di Rapporto Impostazioni Stampante".





Le impostazioni dal programma software aggiornano le impostazioni predefinite del sistema. Le impostazioni dal driver della stampante sono applicabili soltanto al lavoro che si sta inviando alla stampante.

Se non possibile modificare l'impostazione dal programma software, utilizzare il pannello operatore della stampante, il programma Strumenti oppure Dell Printer Configuration Web Tool. Le impostazioni della stampante modificate dal pannello operatore, dal programma Strumenti o da Dell Printer Configuration Web Tool vengono utilizzate come valori predefiniti.

Stampa di Rapporto Impostazioni Stampante

Se si stampa il Rapporto Impostazioni Stampante è possibile controllare le impostazioni del sistema in dettaglio.

Quando si usa il pannello operatore

- 1 Premere il pulsante  (Menu).
- 2 Premere il pulsante  fino a evidenziare `Impostazione sistema`, quindi premere  (Conferma).
- 3 Accertarsi che la voce `Rapporto/Elenco` sia evidenziata, quindi premere il pulsante  (Conferma).
- 4 Accertarsi che sia evidenziata la voce `Imp. sistema`, quindi premere il pulsante  (Conferma).

Il rapporto sulle impostazioni di sistema viene stampato.

Quando si usa il programma Strumenti



NOTA:

- 1 Selezionare Start→ Tutti i programmi→ Stampanti Dell→ Dell 2155 Multifunction Color Printer→ Strumenti.



NOTA: Quando sul computer sono installati diversi driver di stampa, viene visualizzata la finestra Seleziona stampante. In questo caso, fare clic sul nome della stampante nell'elenco e scegliere OK.

Viene aperto il programma Strumenti.

- 2 Assicurarsi che sia aperta la scheda Rapporto Impostazioni Stampante.
- 3 Selezionare Rapporti dall'elenco a sinistra della pagina.
Viene visualizzata la pagina Rapporti.
- 4 Fare clic sul pulsante Impostazioni di sistema.

Il rapporto sulle impostazioni di sistema viene stampato.

Utilizzo del pannello operatore per cambiare le impostazioni della stampante

È possibile scegliere voci di menu e valori corrispondenti dal pannello operatore.

Quando si scorrono per la prima volta i menu sul pannello operatore, si nota che alcuni elementi sono evidenziati.

Gli elementi di menu evidenziati sono i valori predefiniti in fabbrica e impostazioni di sistema originali.









NOTA: Le impostazioni predefinite di fabbrica possono variare a seconda dei Paesi.

Quando si seleziona una nuova impostazione dal pannello operatore, l'elemento selezionato viene evidenziato ad indicare che si tratta dell'impostazione di menu predefinita dall'utente attuale.



Queste impostazioni restano attive finché non ne vengono selezionate altre o non vengono ripristinati i valori predefiniti di fabbrica.

Per selezionare un nuovo valore come impostazione:



- 1 Premere il pulsante  (Menu).

- 2 Premere  oppure  finché non appare il menu desiderato, quindi premere  (Conferma).
- 3 Premere  oppure  finché non appare il menu o l'elemento di menu desiderato, quindi premere  (Conferma).
 - Qualora si scelga un menu, questo si apre e si visualizza la prima impostazione di sistema di quel menu.
 - Se si seleziona una voce del menu viene visualizzata l'impostazione predefinita di quella voce. Notare che l'impostazione di menu predefinita dall'utente attuale è evidenziata.

Ciascuna voce di menu ha una lista di valori per la voce di menu. Un valore può essere:

- Una frase o una parola che descrive un'impostazione
 - Un valore numerico che può essere modificato
 - Un'impostazione Sì o No
- 4 Premere  oppure  finché non viene evidenziato il valore desiderato, quindi premere  (Conferma).

 **NOTA:** Alcuni elementi di menu richiedono l'uso della tastierina numerica per inserire il valore.

- 5 Premere il pulsante  (Annulla) o  per tornare al menu precedente.
Per continuare a impostare altre voci, selezionare il menu desiderato. Per uscire dall'operazione di impostazione dei nuovi valori, premere il pulsante  (Annulla).

Le impostazioni del driver possono sostituirsi alle modifiche precedentemente apportate e possono richiedere la modifica delle impostazioni predefinite del pannello operatore.

Utilizzo di Dell Printer Configuration Web Tool per cambiare le impostazioni della stampante

Se la stampante è collegata alla rete è possibile modificare le impostazioni della stampante dal browser. Un amministratore di rete può clonare le impostazioni di sistema da una stampante a un'altra o a tutte le stampanti della rete.





Inserire l'Indirizzo IP della stampante nel browser. Nell'elenco degli argomenti, selezionare Impostazioni Stampante quindi selezionare le Impostazioni di sistema da modificare.

Per modificare il tipo e il formato carta, selezionare Impostazioni Cassetto nell'elenco degli argomenti. Per modificare le impostazioni ColorTrack, selezionare Stampa volume nell'elenco degli argomenti, quindi selezionare la scheda Dell ColorTrack.

Per copiare le impostazioni di sistema su un'altra stampante in rete, selezionare Copia Impostazioni di Stampante nell'elenco degli argomenti, quindi immettere l'indirizzo IP della stampante.

Se non si conosce l'indirizzo IP della stampante, vedere il Rapporto Impostazioni Stampante o visualizzare le impostazioni TCP/IP.

Quando si usa il pannello operatore

- 1 Premere il pulsante  (Menu).
- 2 Premere il pulsante  fino a evidenziare Impostazione sistema, quindi premere  (Conferma).
- 3 Accertarsi che la voce Rapporto/Elenco sia evidenziata, quindi premere il pulsante  (Conferma).
- 4 Accertarsi che sia evidenziata la voce Imp. sistema, quindi premere il pulsante  (Conferma).

Il rapporto sulle impostazioni di sistema viene stampato.

Quando si usa il programma Strumenti



NOTA:

- 1 Selezionare Start → Tutti i programmi → Stampanti Dell → Dell 2155 Multifunction Color Printer → Strumenti.



NOTA: Quando sul computer sono installati diversi driver di stampa, viene visualizzata la finestra Seleziona stampante. In questo caso, fare clic sul nome della stampante nell'elenco e scegliere OK.

Viene aperto il programma Strumenti.















- 2 Assicurarsi che sia aperta la scheda Rapporto Impostazioni Stampante.
- 3 Selezionare Impostazioni TCP/IP dall'elenco a sinistra della pagina.

Viene visualizzata la pagina Impostazioni TCP/IP.

Ripristino delle impostazioni predefinite

Dopo aver ripristinato i valori predefiniti e riavviato la stampante, tutti i parametri dei menu, ad eccezione di quelli relativi alla rete, vengono reimpostati sui valori predefiniti.

Quando si usa il pannello operatore

- 1 Premere il pulsante  (Menu).
- 2 Premere il pulsante  fino a evidenziare Impostazione sistema, quindi premere  (Conferma).
- 3 Premere il pulsante  fino a evidenziare Menu Ammin., quindi premere  (Conferma).
- 4 Premere il pulsante  fino a evidenziare Manutenzione, quindi premere  (Conferma).
- 5 Premere il pulsante  fino a evidenziare Rip. Predef., quindi premere  (Conferma).
- 6 Premere  oppure  finché non viene evidenziato il valore desiderato, quindi premere  (Conferma).
Sul pannello operatore appare il messaggio Sei sicuro?.
- 7 Premere il pulsante  per evidenziare Sì, quindi premere  (Conferma).
La stampante si spegne automaticamente per applicare le impostazioni.

Quando si usa il programma Strumenti

 NOTA:

- 1 Selezionare Start→ Tutti i programmi→ Stampanti Dell→ Dell 2155 Multifunction Color Printer→ Strumenti.

 NOTA: Se sul computer sono installate più driver stampante, in questo passaggio viene visualizzata la finestra Seleziona stampante. In questo caso, fare clic sul nome della stampante nell'elenco e scegliere OK.

Viene aperto il programma Strumenti.

- 2 Selezionare la scheda Manutenzione stampante.
- 3 Selezionare Ripristina predefiniti nell'elenco a sinistra della pagina.

Si apre la pagina Ripristina predefiniti.







- 4 Selezionare il pulsante per l'opzione richiesta.

La stampante si spegne automaticamente per applicare le impostazioni.

Scelta della lingua

Per visualizzare una lingua diversa sul pannello operatore:

Quando si usa il pannello operatore

- 1 Premere il pulsante  (Menu).
- 2 Premere il pulsante  fino a evidenziare Impostazione sistema, quindi premere  (Conferma).
- 3 Premere il pulsante  fino a evidenziare Lingua Pannello, quindi premere  (Conferma).
- 4 Premere il pulsante  finché non appare la lingua desiderata, quindi premere  (Conferma).

Quando si usa il programma Strumenti



NOTA:

- 1 Selezionare Start → Tutti i programmi → Stampanti Dell → Dell 2155 Multifunction Color Printer → Strumenti.



NOTA: Se sul computer sono installate più driver stampante, in questo passaggio viene visualizzata la finestra Seleziona stampante. In questo caso, fare clic sul nome della stampante nell'elenco e scegliere OK.

Viene aperto il programma Strumenti.

- 2 Selezionare la scheda Manutenzione stampante.
- 3 Selezionare Impostazioni di Sistema nell'elenco a sinistra della pagina.
Viene visualizzata la pagina Impostazioni di Sistema.
- 4 Selezionare la lingua da Lingua Pannello, quindi premere Applica Nuove Impostazioni.

Copia





Caricamento della carta per la copia

Le istruzioni per caricare i documenti sono identiche a prescindere dall'operazione da eseguire (stampa, invio di fax o copia). Per ulteriori informazioni, vedere "Istruzioni sull'uso dei supporti di stampa."

Selezione del cassetto della carta

Dopo aver caricato i supporti di stampa per la copia, selezionare il cassetto della carta che si desidera utilizzare per il processo di copia.

Per selezionare il cassetto:

- 1 Premere il pulsante  (Copia).
- 2 Assicurarsi che sia evidenziata la voce `Seleziona cassetto`, quindi premere il pulsante  (Imposta).
- 3 Premere il pulsante  oppure  fino a quando non viene evidenziato il cassetto desiderato, quindi premere il pulsante  (Imposta).



È possibile selezionare `Cassetto 1`, `Cassetto 2*` o `SSF`.

* `Cassetto 2` è disponibile solo quando è installato l'alimentatore a 250 fogli opzionale.



Preparazione di un documento

Per caricare un documento originale per la copia, la scansione e l'invio di un fax, è possibile utilizzare il vetro documenti oppure l'ADF. È possibile caricare fino a 35 fogli di documenti da 75 g/m² per un processo se si utilizza l'ADF oppure un foglio per volta se si utilizza il vetro documenti.

 **ATTENZIONE:** Evitare di caricare nell'ADF documenti più piccoli di 139,7 mm per 139,7 mm o più grandi di 215,9 mm per 355,6 mm, documenti di dimensioni o peso diverso insieme oppure libretti, opuscoli, lucidi oppure documenti con caratteristiche insolite.

-  **ATTENZIONE:** Non è possibile utilizzare nell'ADF carta carbone oppure carta con un lato in carta carbone, carta patinata, a buccia di cipolla o carta sottile, piegata o squalcita, arrotolata, arrotolata o strappata.
-  **ATTENZIONE:** Non utilizzare nell'ADF documenti con spillette, graffette o trattati con materiali a base di adesivi o solventi quali colla, inchiostro e bianchetto.
-  **NOTA:** Per una qualità di scansione ottimale, specialmente per le immagini a colori o in scala di grigi, utilizzare il vetro documenti invece dell'ADF.

Esecuzione di copie dal vetro documenti

-  **NOTA:** Per la copia non è necessaria la connessione a un computer.
-  **NOTA:** Prima di eseguire la copia dal vetro documenti, rimuovere eventuali documenti dall'ADF.
-  **NOTA:** La presenza di agenti contaminanti sul vetro documenti potrebbe causare delle macchie nere sulla copia stampata. Per risultati ottimali, pulire il vetro documenti prima dell'uso. Per ulteriori informazioni, vedere "Pulizia dello scanner."

Per eseguire una copia dal vetro documenti:

- 1 Sollevare e aprire il coperchio dei documenti.

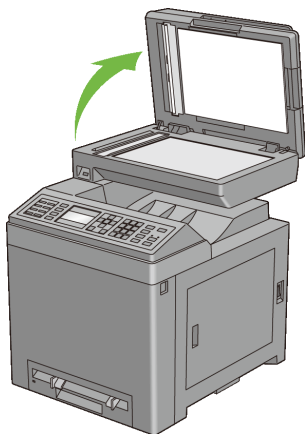

- 2 Posizionare il documento rivolto verso il basso sul vetro documenti e allinearlo con la guida di registrazione nell'angolo in alto a sinistra del vetro.

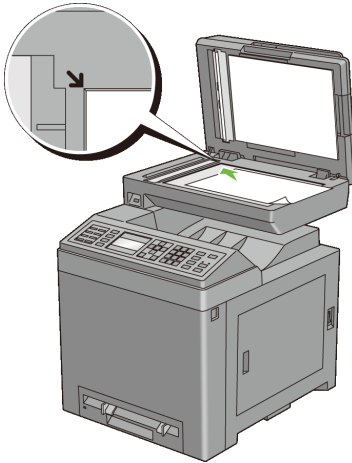

3 Chiudere il coperchio dei documenti.

 **NOTA:** Se il coperchio dei documenti viene lasciato aperto durante la copia, la qualità della copia potrebbe essere compromessa e il consumo del toner aumenta.



 **NOTA:** Se si esegue la copia di una pagina di un libro o di una rivista, sollevare il coperchio fino a che i relativi perni non vengono a contatto con i meccanismi di arresto, quindi chiuderlo. Se lo spessore del libro o della rivista supera i 30 mm, avviare la copia tenendo aperto il coperchio dei documenti.

Per personalizzare le impostazioni di copia, inclusi il numero di copie, la dimensione della copia, la qualità dell'immagine, vedere "Impostazione delle opzioni di copia".

Per cancellare le impostazioni delle opzioni, premere il pulsante **AC** (Cancella tutto).

 **NOTA:** Le opzioni di copia ritornano al relativo stato predefinito dopo l'esecuzione della copia successiva oppure alla scadenza del timer di eliminazione automatica.

4 Premere il pulsante (Avvia) per iniziare la copia.

 **NOTA:** È possibile annullare un processo di copia in qualsiasi momento durante la scansione di un documento premendo il pulsante  (Annulla).

Esecuzione di copie dall'ADF

➡ **AVVISO:** Non caricare più di 35 fogli nell'ADF oppure non consentire che vengano inseriti più di 35 fogli nel vassoio di uscita dell'ADF. Se il numero di fogli presenti nel vassoio di uscita dell'ADF è superiore a 35, i documenti originali potrebbero essere danneggiati.

✍ **NOTA:** Per la copia non è necessaria la connessione a un computer.

- 1 Caricare nell'ADF un massimo di 35 fogli di documenti 75 g/m² rivolti verso l'alto inserendoli a partire dal bordo superiore. Quindi adattare le guide documento alla dimensione dei documenti.



✍ **NOTA:** Assicurarsi di utilizzare il ferma documenti prima di copiare un documento di formato Legal.

Per personalizzare le impostazioni di copia, inclusi il numero di copie, la dimensione della copia, la qualità dell'immagine, vedere "Impostazione delle opzioni di copia".

Per cancellare le impostazioni delle opzioni, premere il pulsante **AC** (Cancella tutto).

✍ **NOTA:** Le opzioni di copia ritornano al relativo stato predefinito dopo l'esecuzione della copia successiva oppure alla scadenza del timer di eliminazione automatica.

- 2 Premere il pulsante **▶** (Avvia) per iniziare la copia.

✍ **NOTA:** È possibile annullare un processo di copia in qualsiasi momento durante la scansione di un documento premendo il pulsante **X** (Annulla).

Impostazione delle opzioni di copia

Impostare le seguenti opzioni per il processo di copia corrente prima di premere il pulsante  (Avvia) per iniziare la copia.



NOTA: Le opzioni di copia ritornano al relativo stato predefinito dopo l'esecuzione della copia successiva oppure alla scadenza del timer di eliminazione automatica.

- Numero di copie
- Colore
- Seleziona cassetto
- Formato foglio SSF
- SSF Tipo Foglio
- Collazionato
- Riduci/Allarga
- Dim. Documento
- Tipo originale
- PiùChiaro/PiùScuro
- Nitidezza
- Saturazione colore
- Esposizione autom.
- Fronte retro
- Up multiplo
- Margine sup./inf.
- Margine ds./sin.
- Margine centrale

Numero di copie



Per specificare il numero di copie da 1 a 99:

- 1 Caricare i documenti nell'ADF rivolti verso l'alto e partendo dal bordo superiore.

O

Posizionare un singolo documento rivolto verso l'alto sul vetro documenti e chiudere il coperchio dei documenti.

Per informazioni dettagliate sul caricamento di un documento, vedere "Esecuzione di copie dal vetro documenti" e "Esecuzione di copie dall'ADF."

- 2 Premere il pulsante  (Copia).
- 3 Inserire il numero di copie utilizzando il tastierino numerico.
- 4 Premere il pulsante  (Avvia) per iniziare la copia.

Colore



Per selezionare la modalità per la copia a colori oppure in bianco e nero:

- 1 Caricare i documenti nell'ADF rivolti verso l'alto e partendo dal bordo superiore.

O

Posizionare un singolo documento rivolto verso l'alto sul vetro documenti e chiudere il coperchio dei documenti.

Per informazioni dettagliate sul caricamento di un documento, vedere "Esecuzione di copie dal vetro documenti" e "Esecuzione di copie dall'ADF."

- 2 Premere il pulsante  |  (Modalità Colore) per passare dalla modalità Colore a quella Bianco e nero e viceversa.
- 3 Premere il pulsante  (Avvia) per iniziare la copia.

Selezione cassetto

Per selezionare un cassetto

- 1 Caricare i documenti nell'ADF rivolti verso l'alto e partendo dal bordo superiore.

O

Posizionare un singolo documento rivolto verso l'alto sul vetro documenti e chiudere il coperchio dei documenti.

Per informazioni dettagliate sul caricamento di un documento, vedere "Esecuzione di copie dal vetro documenti" e "Esecuzione di copie dall'ADF."

- 2 Premere il pulsante  (Copia).

- 3 Assicurarsi che sia evidenziata la voce **Seleziona cassetto**, quindi premere il pulsante ✓ (Imposta).
- 4 Premere il pulsante ⏴ fino a quando non viene evidenziata l'impostazione desiderata, quindi premere il pulsante ✓ (Imposta).

Cassetto 1*	La carta viene prelevata dal cassetto 1.
Cassetto 2	La carta viene prelevata dal cassetto 2.
SSF	La carta viene prelevata dall'alimentatore a foglio singolo.

* Indica l'impostazione predefinita di fabbrica.



NOTA: Cassetto 2 è disponibile solo quando è installato l'alimentatore a 250 fogli opzionale.

Formato foglio SSF

Per selezionare la dimensione carta predefinita dell'alimentatore foglio singolo:



NOTA: Questa impostazione è disponibile solo quando come cassetto della carta viene selezionato SSF.

- 1 Caricare i documenti nell'ADF rivolti verso l'alto e partendo dal bordo superiore.

O

Posizionare un singolo documento rivolto verso l'alto sul vetro documenti e chiudere il coperchio dei documenti.

Per informazioni dettagliate sul caricamento di un documento, vedere "Esecuzione di copie dal vetro documenti" e "Esecuzione di copie dall'ADF."

- 2 Premere il pulsante  (Copia).
- 3 Premere il pulsante ⏴ fino a quando non viene evidenziata la voce **Formato foglio SSF**, quindi premere il pulsante ✓ (Imposta).
- 4 Premere il pulsante ⏴ o ⏵ fino a quando non viene evidenziata l'impostazione desiderata, quindi premere il pulsante ✓ (Imposta).

(Serie Pollici)

Letter (8,5 x 11")*
Folio (8,5 x 13")

Legal (8,5 x 14")
A4 (210 x 297 mm)
A5 (148 x 210 mm)
B5 (182 x 257 mm)
Executive (7,3 x 10,5")
Busta n.10 (4,1 x 9,5")
Busta Monarch (3,9 x 7,5")
Busta DL. (110 x 220 mm)
Busta C5 (162 x 229 mm)

(serie mm)

A4 (210 x 297 mm)*
A5 (148 x 210 mm)
B5 (182 x 257 mm)
Letter (8,5 x 11")
Folio (8,5 x 13")
Legal (8,5 x 14")
Executive (7,3 x 10,5")
Busta n.10 (4,1 x 9,5")
Busta Monarch (3,9 x 7,5")
Busta DL. (110 x 220 mm)
Busta C5 (162 x 229 mm)

* Indica l'impostazione predefinita di fabbrica.

5 Premere il pulsante  (Avvia) per iniziare la copia.

SSF Tipo Foglio

Per selezionare il tipo di carta predefinito dell'alimentatore foglio singolo:









NOTA: Questa impostazione è disponibile solo quando come cassetto della carta viene selezionato SSF.

- 1 Caricare i documenti nell'ADF rivolti verso l'alto e partendo dal bordo superiore.

O

Posizionare un singolo documento rivolto verso l'alto sul vetro documenti e chiudere il coperchio dei documenti.

Per informazioni dettagliate sul caricamento di un documento, vedere "Esecuzione di copie dal vetro documenti" e "Esecuzione di copie dall'ADF."

- 2 Premere il pulsante  (Copia).
- 3 Premere il pulsante  fino a quando non viene evidenziata la voce *SSF Tipo Foglio*, quindi premere il pulsante  (Imposta).
- 4 Premere il pulsante  o  fino a quando non viene evidenziata l'impostazione desiderata, quindi premere il pulsante  (Imposta).

Liscio*

Liscio spesso

Copertine

Copertine spesse

Rivestito

Rivestito spesso

Busta

Riciclato

Carta intestata

Prestampata

Preforata

Colore

Normale L2

Normale spessa L2

Riciclato Lato2

Colore L2

* Indica l'impostazione predefinita di fabbrica.

- 5 Premere il pulsante  (Avvia) per iniziare la copia.

Collazionato

Per ordinare le copie stampate: Se, ad esempio, si eseguono due copie di documenti di tre pagine, verrà stampato un documento completo di tre pagine seguito dal secondo documento completo:

 **NOTA:** Se è installato il modulo di memoria opzionale, è possibile collazionare più pagine.

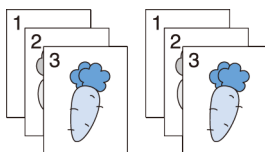







- 1 Caricare i documenti nell'ADF rivolti verso l'alto e partendo dal bordo superiore.

O

Posizionare un singolo documento rivolto verso l'alto sul vetro documenti e chiudere il coperchio dei documenti.





Per informazioni dettagliate sul caricamento di un documento, vedere "Esecuzione di copie dal vetro documenti" e "Esecuzione di copie dall'ADF."

- 2 Premere il pulsante  (Copia).
- 3 Premere il pulsante  fino a quando non viene evidenziata la voce Collazionato, quindi premere il pulsante  (Imposta).
- 4 Premere il pulsante  o  fino a quando non viene evidenziata l'impostazione desiderata, quindi premere il pulsante  (Imposta).

No	Non esegue la copia nell'ordine di collazionatura.
Sì	Copie in ordine di collazionatura.
Automatico*	Solo i documenti caricati dall'ADF vengono copiati in ordine di collazionatura.

* Indica l'impostazione predefinita di fabbrica.

Per personalizzare le impostazioni di copia, inclusi il numero di copie, la dimensione della copia, la qualità dell'immagine, vedere "Impostazione delle opzioni di copia".

- 5 Premere il pulsante  (Avvia) per iniziare la copia.
- a Se si utilizza il vetro documenti ed è impostato su Sì, il display suggerisce di posizionare un'altra pagina.
- Se si desidera posizionare un nuovo documento, premere il pulsante  per selezionare Sì, quindi premere il pulsante  (Imposta).
Il display suggerisce di posizionare la pagina successiva.
- Sostituire il documento con un nuovo documento.
Assicurarsi che sia evidenziata la voce Continua, quindi premere il pulsante  (Imposta).

Riduci/Allarga

Per ridurre o allargare le dimensioni di un'immagine copiata dal 25 percento al 400 percento quando si copiano documenti originali dal vetro documenti o dall'ADF:







 **NOTA:** Quando si esegue una copia ridotta, sul fondo della copia potrebbero comparire delle linee nere.

- 1 Caricare i documenti nell'ADF rivolti verso l'alto e partendo dal bordo superiore.

O

Posizionare un singolo documento rivolto verso l'alto sul vetro documenti e chiudere il coperchio dei documenti.

Per informazioni dettagliate sul caricamento di un documento, vedere "Esecuzione di copie dal vetro documenti" e "Esecuzione di copie dall'ADF."

- 2 Premere il pulsante  (Copia).
- 3 Premere il pulsante  fino a quando non viene evidenziata la voce Riduci/Allarga, quindi premere il pulsante  (Imposta).
- 4 Premere il pulsante  o  fino a quando non viene evidenziata l'impostazione desiderata, quindi premere il pulsante  (Imposta).

(Serie Pollici)

Personalizza 100%

50%

Registro→Lettera (64%)

Legale→Lettera (78%)
100%*
Dichiarazione→Lettera (129%)
Dichiarazione→Legale (154%)
200%

(serie mm)

Personalizza 100%
50%
A4→A5 (70%)
B5→A5 (81%)
100%*
A5→B5 (122%)
A5→A4 (141%)
200%

* Indica l'impostazione predefinita di fabbrica.



NOTA: È inoltre possibile specificare il valore in incrementi dell'1% da 25 a 400 premendo il pulsante **<** o **>** oppure inserendo un valore mediante il tastierino numerico.

- 5 Premere il pulsante  (Avvia) per iniziare la copia.

Dim. Documento

Per selezionare la dimensione documento predefinita:





- 1 Caricare i documenti nell'ADF rivolti verso l'alto e partendo dal bordo superiore.

O

Posizionare un singolo documento rivolto verso l'alto sul vetro documenti e chiudere il coperchio dei documenti.

Per informazioni dettagliate sul caricamento di un documento, vedere "Esecuzione di copie dal vetro documenti" e "Esecuzione di copie dall'ADF."

- 2 Premere il pulsante  (Copia).

- 3 Premere il pulsante  fino a quando non viene evidenziata la voce Dim. Documento , quindi premere il pulsante  (Imposta).
- 4 Premere il pulsante  o  fino a quando non viene evidenziata l'impostazione desiderata, quindi premere il pulsante  (Imposta).

(Serie Pollici)

Automatico*
Letter (8,5 x 11 poll.)
Folio (8,5 x 13 poll.)
Legal (8,5 x 14 poll.)
A4 (210 x 297 mm)
A5 (148 x 210 mm)
B5 (182 x 257 mm)
Executive (7,3 x 10,5 poll.)

(serie mm)

Automatico*
A4 (210 x 297 mm)
A5 (148 x 210 mm)
B5 (182 x 257 mm)
Letter (8,5 x 11 poll.)
Folio (8,5 x 13 poll.)
Legal (8,5 x 14 poll.)
Executive (7,3 x 10,5 poll.)

* Indica l'impostazione predefinita di fabbrica.

- 5 Premere il pulsante  (Avvia) per iniziare la copia.

Tipo originale







Per selezionare la qualità dell'immagine copiata:

- 1 Caricare i documenti nell'ADF rivolti verso l'alto e partendo dal bordo superiore.

O

Posizionare un singolo documento rivolto verso l'alto sul vetro documenti e chiudere il coperchio dei documenti.

Per informazioni dettagliate sul caricamento di un documento, vedere "Esecuzione di copie dal vetro documenti" e "Esecuzione di copie dall'ADF."

- 2 Premere il pulsante  (Copia).
- 3 Premere il pulsante  fino a quando non viene evidenziata la voce `Tipo originale`, quindi premere il pulsante  (Imposta).
- 4 Premere il pulsante  o  fino a quando non viene evidenziata l'impostazione desiderata, quindi premere il pulsante  (Imposta).

Testo	Utilizzata per documenti con testo.
Testo & Foto*	Utilizzata per documenti con testo e foto.
Foto	Utilizzata per documenti con foto.

* Indica l'impostazione predefinita di fabbrica.

- 5 Premere il pulsante  (Avvia) per iniziare la copia.

PiùChiaro/PiùScuro







Per regolare il contrasto in modo da eseguire la copia più chiara o più scura rispetto all'originale:

- 1 Caricare i documenti nell'ADF rivolti verso l'alto e partendo dal bordo superiore.

O

Posizionare un singolo documento rivolto verso l'alto sul vetro documenti e chiudere il coperchio dei documenti.

Per informazioni dettagliate sul caricamento di un documento, vedere "Esecuzione di copie dal vetro documenti" e "Esecuzione di copie dall'ADF."

- 2 Premere il pulsante  (Copia).
- 3 Premere il pulsante  fino a quando non viene evidenziata la voce `PiùChiaro/PiùScuro`, quindi premere il pulsante  (Imposta).
- 4 Premere il pulsante  o  per spostare  e regolare il livello di intensità, quindi premere il pulsante  (Imposta).

Più chiaro3	Funziona bene con la stampa scura.
Più chiaro2	
Più chiaro1	
Normale*	Funziona bene con i documenti digitati normalmente o stampati.
Più scuro1	Funziona bene con la stampa chiara oppure con le sottolineature a matita.
Più scuro2	
Più scuro3	

* Indica l'impostazione predefinita di fabbrica.

- 5 Premere il pulsante  (Avvia) per iniziare la copia.

Nitidezza







Per regolare la nitidezza in modo da eseguire la copia più intensa o più tenue rispetto all'originale:

- 1 Caricare i documenti nell'ADF rivolti verso l'alto e partendo dal bordo superiore.

O

Posizionare un singolo documento rivolto verso l'alto sul vetro documenti e chiudere il coperchio dei documenti.

Per informazioni dettagliate sul caricamento di un documento, vedere "Esecuzione di copie dal vetro documenti" e "Esecuzione di copie dall'ADF."

- 2 Premere il pulsante  (Copia).
- 3 Premere il pulsante  fino a quando non viene evidenziata la voce Nitidezza, quindi premere il pulsante  (Imposta).
- 4 Premere il pulsante  o  fino a quando non viene evidenziata l'impostazione desiderata, quindi premere il pulsante  (Imposta).

Più intensa	Rende l'immagine di copia più nitida rispetto all'originale.
Normale*	La chiarezza dei colori dell'immagine è identica all'originale.
Più tenue	Rende l'immagine di stampa più tenue rispetto all'originale.

* Indica l'impostazione predefinita di fabbrica.

- 5 Premere il pulsante  (Avvia) per iniziare la copia.

Saturazione colore







Per regolare la quantità di colori della copia in modo da rendere i colori più scuri o più chiari rispetto all'originale:

- 1 Caricare i documenti nell'ADF rivolti verso l'alto e partendo dal bordo superiore.

O

Posizionare un singolo documento rivolto verso l'alto sul vetro documenti e chiudere il coperchio dei documenti.

Per informazioni dettagliate sul caricamento di un documento, vedere "Esecuzione di copie dal vetro documenti" e "Esecuzione di copie dall'ADF."

- 2 Premere il pulsante  (Copia).
- 3 Premere il pulsante  fino a quando non viene evidenziata la voce **Saturazione colore**, quindi premere il pulsante  (Imposta).
- 4 Premere il pulsante  o  fino a quando non viene evidenziata l'impostazione desiderata, quindi premere il pulsante  (Imposta).

Alta	Rende più acceso il colore della copia.
Normale*	La saturazione del colore è identica all'originale.
Bassa	Rende meno acceso il colore della copia.

* Indica l'impostazione predefinita di fabbrica.

- 5 Premere il pulsante  (Avvia) per iniziare la copia.

Esposizione autom.







Per eliminare lo sfondo dell'originale e migliorare il testo sulla copia:

- 1 Caricare i documenti nell'ADF rivolti verso l'alto e partendo dal bordo superiore.

O

Posizionare un singolo documento rivolto verso l'alto sul vetro documenti e chiudere il coperchio dei documenti.

Per informazioni dettagliate sul caricamento di un documento, vedere "Esecuzione di copie dal vetro documenti" e "Esecuzione di copie dall'ADF."

- 2 Premere il pulsante  (Copia).
- 3 Premere il pulsante  fino a quando non viene evidenziata la voce *Esposizione autom.*, quindi premere il pulsante  (Imposta).
- 4 Premere il pulsante  o  fino a evidenziare *Si*, quindi premere  (Imposta).
- 5 Premere il pulsante  (Avvia) per iniziare la copia.

Fronte retro

Per eseguire delle copie fronte/retro specificando la posizione della rilegatura:









NOTA: Questa funzionalità è disponibile solo per la stampante Dell 2155cdn Multifunction Color Printer.

- 1 Caricare i documenti nell'ADF rivolti verso l'alto e partendo dal bordo superiore.

O

Posizionare un singolo documento rivolto verso l'alto sul vetro documenti e chiudere il coperchio dei documenti.

Per informazioni dettagliate sul caricamento di un documento, vedere "Esecuzione di copie dal vetro documenti" e "Esecuzione di copie dall'ADF."

- 2 Premere il pulsante  (Copia).
- 3 Premere il pulsante  fino a quando non viene evidenziata la voce *Fronte retro*, quindi premere il pulsante  (Imposta).
- 4 Premere il pulsante  o  fino a quando non viene evidenziata l'impostazione desiderata, quindi premere il pulsante  (Imposta).

1 -> 1*	Selezionare 1 o fronte retro e specificare la posizione della rilegatura per la copia fronte retro.
Rilegatura lato lungo	
Rilegatura lato corto	

* Indica l'impostazione predefinita di fabbrica.

5 Premere il pulsante  (Avvia) per iniziare la copia.

Up multiplo

Per stampare due immagini originali su un unico foglio di carta:

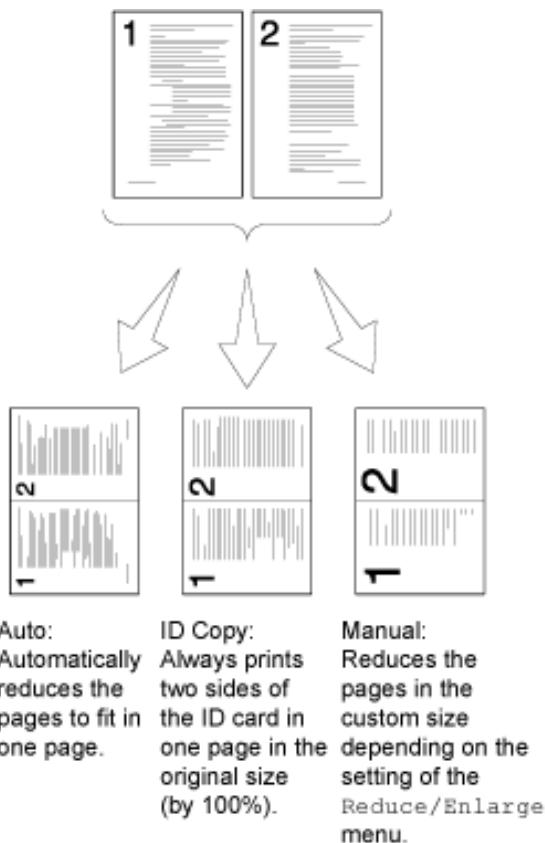







- 1 Caricare i documenti nell'ADF rivolti verso l'alto e partendo dal bordo superiore.

O

Posizionare un singolo documento rivolto verso l'alto sul vetro documenti e chiudere il coperchio dei documenti.



Per informazioni dettagliate sul caricamento di un documento, vedere "Esecuzione di copie dal vetro documenti" e "Esecuzione di copie dall'ADF."

- 2 Premere il pulsante  (Copia).
- 3 Premere il pulsante  fino a quando non viene evidenziata la voce `Up multiplo`, quindi premere il pulsante  (Imposta).
- 4 Premere il pulsante  o  fino a quando non viene evidenziata l'impostazione desiderata, quindi premere il pulsante  (Imposta).

No*	Non esegue la stampa di più pagine in un solo foglio.
Automatico	Riduce automaticamente le pagine originali per stamparle in un solo foglio.
Copia ID	Stampa le pagine originali in un solo foglio nel formato originale.
Manuale	Stampa le pagine originali su un solo foglio di carta nella dimensione specificata in <code>Riduci/Allarga</code> .

* Indica l'impostazione predefinita di fabbrica.

Per personalizzare le impostazioni di copia, inclusi il numero di copie, il contrasto e la qualità dell'immagine, vedere "Impostazione delle opzioni di copia".

- 5 Premere il pulsante  (Avvia) per iniziare la copia.
 - a Se si utilizza il vetro documenti ed è impostato su `Automatico`, `Copia ID` oppure `Manuale`, il display suggerisce di posizionare un'altra pagina.
 Se si desidera posizionare un nuovo documento, premere il pulsante  per selezionare `Sì`, quindi premere il pulsante  (Imposta).
 Il display suggerisce di posizionare la pagina successiva.

 Sostituire il documento con un nuovo documento.
 Assicurarsi che sia evidenziata la voce `Continua`, quindi premere il pulsante  (Imposta).







Margine sup./inf.

Per specificare i margini superiore e inferiore della copia:

- 1 Caricare i documenti nell'ADF rivolti verso l'alto e partendo dal bordo superiore.
 O

Posizionare un singolo documento rivolto verso l'alto sul vetro documenti e chiudere il coperchio dei documenti.

Per informazioni dettagliate sul caricamento di un documento, vedere "Esecuzione di copie dal vetro documenti" e "Esecuzione di copie dall'ADF."

- 2 Premere il pulsante  (Copia).
- 3 Premere il pulsante  fino a quando non viene evidenziata la voce *Margine sup./inf.*, quindi premere il pulsante  (Imposta).
- 4 Premere il pulsante  o  oppure inserire il valore desiderato mediante il tastierino numerico, quindi premere il pulsante  (Imposta).

4 mm* Specifica i valori per incrementi di 1 mm.
da 0 a 50 mm

* Indica l'impostazione predefinita di fabbrica.

- 5 Premere il pulsante  (Avvia) per iniziare la copia.







Margine ds./sin.

Per specificare i margini sinistro e destro della copia:

- 1 Caricare i documenti nell'ADF rivolti verso l'alto e partendo dal bordo superiore.
O

Posizionare un singolo documento rivolto verso l'alto sul vetro documenti e chiudere il coperchio dei documenti.

Per informazioni dettagliate sul caricamento di un documento, vedere "Esecuzione di copie dal vetro documenti" e "Esecuzione di copie dall'ADF."

- 2 Premere il pulsante  (Copia).
- 3 Premere il pulsante  fino a quando non viene evidenziata la voce *Margine ds./sin.*, quindi premere il pulsante  (Imposta).
- 4 Premere il pulsante  o  oppure inserire il valore desiderato mediante il tastierino numerico, quindi premere il pulsante  (Imposta).

4 mm Specifica i valori per incrementi di 1 mm.
da 0 a 50 mm

* Indica l'impostazione predefinita di fabbrica.

- 5 Premere il pulsante  (Avvia) per iniziare la copia.

Margine centrale







Per specificare il margine centrale della copia:

- 1 Caricare i documenti nell'ADF rivolti verso l'alto e partendo dal bordo superiore.

O

Posizionare un singolo documento rivolto verso l'alto sul vetro documenti e chiudere il coperchio dei documenti.

Per informazioni dettagliate sul caricamento di un documento, vedere "Esecuzione di copie dal vetro documenti" e "Esecuzione di copie dall'ADF."

- 2 Premere il pulsante  (Copia).
- 3 Premere il pulsante  fino a quando non viene evidenziata la voce *Margine centrale*, quindi premere il pulsante  (Imposta).
- 4 Premere il pulsante  o  oppure inserire il valore desiderato mediante il tastierino numerico, quindi premere il pulsante  (Imposta).

0 mm* _____ Specifica i valori per incrementi di 1 mm.

da 0 a 50 mm

* Indica l'impostazione predefinita di fabbrica.











- 5 Premere il pulsante  (Avvia) per iniziare la copia.

Modifica delle impostazioni predefinite

È possibile impostare le impostazioni del menu di copia, inclusi il contrasto e la qualità dell'immagine sulle modalità utilizzate con maggiore frequenza. Quando si copia un documento, vengono utilizzate le impostazioni predefinite specificate, a meno che non vengano modificate tramite i pulsanti corrispondenti sul pannello operatore.

Per creare delle impostazioni personalizzate:











- 1 Premere il pulsante  (Menu).



- 2 Premere il pulsante  fino a evidenziare `Impostaz. sistema` e quindi premere  (Imposta).
- 3 Premere il pulsante  fino a quando non viene evidenziata la voce `Imp. Predefinite`, quindi premere il pulsante  (Imposta).
- 4 Assicurarsi che sia evidenziata la voce `Copia pred.`, quindi premere il pulsante  (Imposta).
- 5 Premere il pulsante  fino a quando non viene evidenziata la voce di menu desiderata, quindi premere il pulsante  (Imposta).
- 6 Premere il pulsante  o  fino a quando non viene evidenziata l'impostazione desiderata oppure inserire il valore mediante il tastierino numerico, quindi premere il pulsante  (Imposta).
- 7 Se necessario, ripetere i passaggi 5 e 6.
Per ritornare alla schermata principale del menu  (Menu), premere il pulsante **AC** (Cancella tutto).

Impostazione dell'opzione Timer risparmio energetico

È possibile impostare il timer risparmio energetico per la stampante. Quando la stampante non è utilizzata per un determinato periodo di tempo, viene attivata la modalità di risparmio energetico.

Per impostare il timer di risparmio energetico:

- 1 Premere il pulsante  (Menu).
- 2 Premere il pulsante  fino a evidenziare `Impostazione sistema`, quindi premere  (Imposta).
- 3 Premere il pulsante  fino a evidenziare `Menu Ammin.` quindi premere  (Imposta).
- 4 Premere il pulsante  fino a quando non viene evidenziata la voce `Impostazioni di sistema`, quindi premere il pulsante  (Imposta).
- 5 Assicurarsi che sia evidenziata la voce `Timer risparmio energetico`, quindi premere il pulsante  (Imposta).
- 6 Premere il pulsante  fino a quando non viene evidenziata l'impostazione desiderata, quindi premere il pulsante  (Imposta).

- 7 Premere il pulsante  o  oppure inserire il valore desiderato mediante il tastierino numerico, quindi premere il pulsante  (Imposta).

È possibile specificare da 1 a 30 minuti per Modalità 1 oppure da 5 a 60 minuti per Modalità 2.

Per ritornare alla schermata principale del menu  (Menu), premere il pulsante **AC** (Cancella tutto).

Scansione

Panoramica sulla scansione

La stampante Dell™ 2155cn/2155cdn Multifunction Color Printer permette di trasformare immagini e testo in immagini modificabili dal computer.



NOTA: Le immagini utilizzate e le procedure descritte in questo manuale sono relative alla stampante Dell 2155cdn Multifunction Color Printer.

La stampante Dell 2155cn/2155cdn Multifunction Color Printer offre vari modi per eseguire la scansione dei documenti. Sono disponibili due principali tipologie di scansione. Una è gestita dalla stampante, senza l'uso di un driver di scanner, mentre l'altra è gestita dal computer tramite un software e un driver di scanner. Di seguito sono riportate le funzionalità disponibili, con le informazioni necessarie.

- Scansione - Con driver dello scanner
- Scansione - Senza driver dello scanner

Scansione - Con driver dello scanner

- Scansione tramite un software grafico, quale PaperPort® (software fornito in bundle per Windows) e Adobe® Photoshop® tramite un driver TWAIN (Sono supportate le connessioni USB e di rete per Microsoft Windows e Apple Macintosh tramite un software grafico)

Vedere "Scansione tramite il driver TWAIN".

- Scansione in un programma Microsoft predefinito quale Windows Photo Gallery e Microsoft Paint, tramite un driver Windows Image Acquisition (WIA)

(Sono supportate le connessioni USB e di rete solo su Windows)

Vedere "Scansione tramite il driver WIA (Windows Image Acquisition)".

- Scansione e invio del documento scansionato al computer tramite cavo USB (È supportata la connessione USB per Microsoft® Windows® e Apple Macintosh tramite lo strumento software in bundle ScanButton Manager)

Tramite la funzione "Scan ad Applicaz." del pannello operatore della stampante, l'immagine scansionata viene salvata nella posizione del computer specificata con ScanButton Manager.

Vedere "Scansione dal pannello operatore".

Scansione - Senza driver dello scanner

- Scansione e salvataggio del documento scansionato in una memoria USB
Vedere "Scansione in una memoria USB".
- Scansione e invio del documento scansionato tramite posta elettronica
Vedere "Invio di un'e-mail con l'immagine scansionata".
- Scansione e invio del documento scansionato a un computer o a un server connesso alla rete
Vedere "Scansione sulla rete".

L'impostazione di risoluzione da utilizzare durante la scansione di un elemento dipende dal tipo di elemento e dall'utilizzo che si prevede per l'immagine o il documento dopo la scansione. Per ottenere i risultati migliori, si consiglia di utilizzare le seguenti impostazioni.

Tipo	Risoluzione
Documenti	300 dpi bianco e nero o 200 dpi in scala di grigio o colore
Documenti di scarsa qualità o contenenti poco testo	400 dpi bianco e nero o 300 dpi scala di grigio
Fotografie e immagini	100-200 dpi a colori o 200 dpi in scala di grigio
Immagini per una stampante a getto d'inchiostro	150-300 dpi
Immagini per una stampante con risoluzione più elevata	300-600 dpi

La scansione eseguita con risoluzioni più elevate di quelle indicate può superare la capacità dell'applicazione. Se è necessaria una risoluzione maggiore di quanto indicato in tabella, è consigliabile ridurre le dimensioni dell'immagine tramite la funzione di anteprima (o prescansione) e ridurla prima della scansione.

PaperPort

PaperPort è fornito in bundle con questa stampante e permette di gestire tutti i documenti. È possibile organizzare, ricercare e condividere tutti i documenti scansionati.



NOTA: PaperPort è supportato solo su Windows.



NOTA: È possibile utilizzare il software OCR (Optical Character Recognition, Riconoscimento ottico dei caratteri) di PaperPort per copiare il testo da documenti scansionati, per utilizzarlo e modificarlo con qualsiasi programma di editing, elaborazione di testi o fogli di calcolo. Per il processo OCR sono necessarie immagini testuali scansionate a 150-600 dpi; per i grafici si consigliano 300 dpi o 600 dpi.

Se si preferisce utilizzare un'altra applicazione, ad esempio Adobe PhotoShop, è necessario assegnarla alla stampante, selezionandola dall'elenco di applicazioni disponibili premendo il pulsante Seleziona software disponibile ogni volta che si avvia la scansione. Se non si assegna un'applicazione al pulsante Seleziona software, all'inizio della scansione viene selezionato automaticamente PaperPort. Vedere "Programmi di utilità per l'impostazione della stampante".

Centro Dell Scan

Centro Dell Scan è un'applicazione di PaperPort che permette di scansionare gli elementi e inviarli direttamente a PaperPort o ad altri programmi sul computer, senza eseguire prima PaperPort. Centro Dell Scan viene eseguito come applicazione separata dal menu start di Windows e visualizza la barra Centro Dell Scan. Per ulteriori informazioni sull'utilizzo di Centro Dell Scan, vedere il menu Guida di PaperPort.

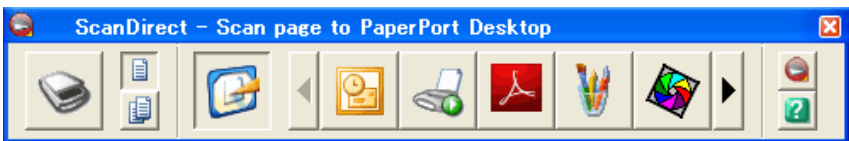

Le icone sulla barra di Centro Dell Scan rappresentano programmi limitati a PaperPort e Centro Dell Scan. Per scansionare e inviare un elemento a un programma, fare clic sulla relativa icona e quindi eseguire la scansione dell'elemento. Centro Dell Scan avvia automaticamente il programma selezionato al termine della scansione.

Scansione dal pannello operatore

 **NOTA:** Per selezionare la funzionalità di Scansione ad applicazione dal pannello operatore è necessario connettere il computer tramite collegamento USB. La connessione di rete non è supportata.





 **NOTA:** Questa funzione è supportata su Microsoft Windows e su Apple Macintosh.

- 1 Caricare i documenti nell'ADF rivolti verso l'alto e partendo dal bordo superiore.

O

Posizionare un singolo documento rivolto verso l'alto sul vetro documenti e chiudere il coperchio dei documenti.

Per ulteriori informazioni sul caricamento di un documento, vedere "Caricamento di un documento originale".

- 2 Premere il pulsante  (Scansione).
- 3 Premere il pulsante  fino a quando non venga evidenziato `Scan ad Applicaz.` e premere  (Imposta).
- 4 Specificare le opzioni di scansione, ad esempio formato file, modalità colore, risoluzione e dimensioni del documento. Per informazioni dettagliate, vedere "Scan ad Applicaz."
- 5 Premere il pulsante  (Avvia).

 **NOTA:** Se sul computer viene visualizzata la seguente finestra di dialogo, selezionare 2155 Color MFP ScanButton Manager e fare clic su OK.

Per Microsoft Windows:

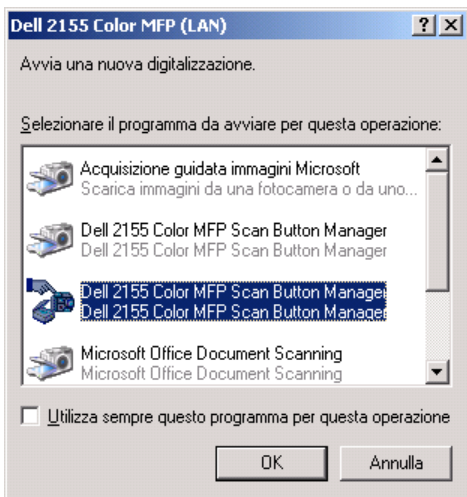

 **NOTA:** Dopo avere scelto 2155 Color MFP ScanButton Manager e aver selezionato la casella di controllo Utilizza sempre questo programma per questa operazione, 2155 Color MFP ScanButton Manager verrà aperto automaticamente senza selezionare alcuna applicazione.

 **NOTA:** Per modificare le impostazioni di scansione, utilizzare ScanButton Manager sul computer. Per informazioni dettagliate, vedere "ScanButton Manager".

 **NOTA:** Per Macintosh, la finestra di dialogo per la selezione del programma non viene visualizzata.

ScanButton Manager

La funzionalità Scan ad Applicaz. memorizza per impostazione predefinita le immagini dei file nella cartella Documenti ed è quindi possibile aprirle tramite l'applicazione correlata. ScanButton Manager permette di modificare la destinazione di output dei file di immagine ottenuti e di selezionare se aprirli tramite l'applicazione correlata.

Per Microsoft Windows:

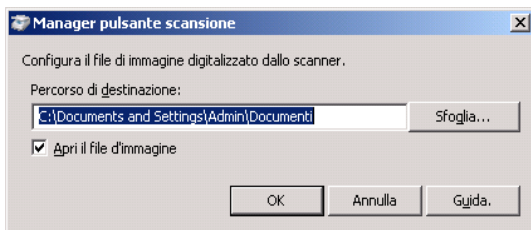

Per Apple Macintosh:



Scansione tramite il driver TWAIN

La stampante supporta il driver TWAIN per la scansione di immagini che supporta il funzionamento di Microsoft® Windows® XP, Windows Server® 2003, Windows Vista®, Windows Server 2008, Windows Server 2008 R2, Windows 7, Apple Mac OS X 10.3.9, Mac OS X 10.4.11, Mac OS X 10.5, Mac OS X 10.6 con vari scanner.

- 1 Caricare i documenti nell'ADF rivolti verso l'alto e partendo dal bordo superiore.

O

Posizionare un singolo documento rivolto verso l'alto sul vetro documenti e chiudere il coperchio dei documenti.

Per ulteriori informazioni sul caricamento di un documento, vedere "Caricamento di un documento originale".

- 2 Avviare il software di disegno che supporta TWAIN, ad esempio PaperPort per Windows. Per utilizzare programmi diversi da PaperPort, procedere al passo 6.

- 3 Per specificare la posizione in cui memorizzare le immagini scansionate:
Fare clic su Desktop→ Cartelle.
Nel pannello Cartelle, specificare una cartella di destinazione.
- 4 Per impostare lo scanner:
Fare clic su Desktop→ Impostazioni scansione→ Seleziona...
Nella finestra di dialogo Scanner disponibili, selezionare TWAIN: Dell 2155 Color MFP e fare clic su OK.
- 5 Accertarsi che la casella di controllo Visualizza finestra di dialogo scanner sia selezionata nel pannello Scansiona o acquisisci foto.
- 6 Fare clic su Scansiona per iniziare la scansione.
Viene visualizzata la finestra Dell 2155 Color MFP del driver TWAIN.

Per Microsoft Windows:

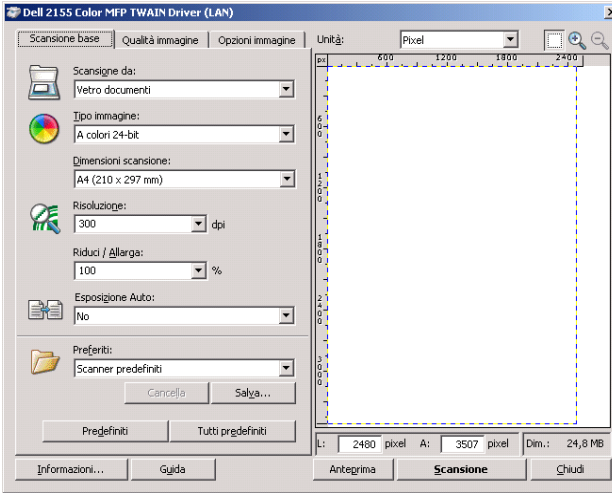

Per Apple Macintosh:

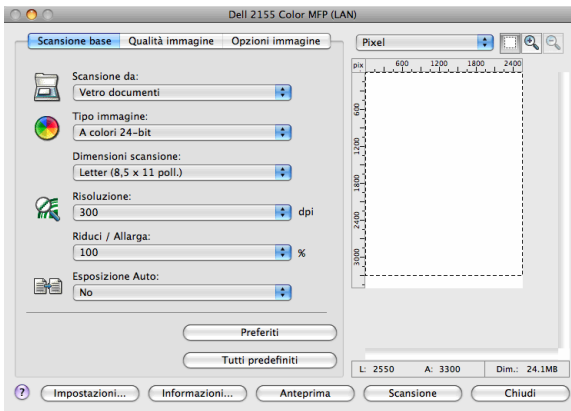

 **NOTA:** L'immagine della schermata può variare a seconda del sistema operativo.

- 7 Nella scheda Scansione base, impostare la preferenze desiderate e fare clic su Anteprima per visualizzare l'anteprima dell'immagine.

- 8 Regolare le impostazioni nelle schede Qualità immagine e Opzioni immagine.
- 9 Fare clic su Scansiona per iniziare la scansione.
- 10 Al termine della scansione, fare clic su Chiudi per uscire dalla finestra.
- 11 Fare clic su Eseguitoper chiudere la finestra PaperPort - Scansione. L'immagine scansionata viene salvata automaticamente nella posizione specificata.

Per scansionare più pagine, seguire le istruzioni sullo schermo per modificare l'immagine dopo averla copiata sul computer.

Strumento impostazioni di scansione

Tramite lo Strumento impostazioni di scansione è possibile verificare l'indirizzo IP della stampante o impostare la password.

Per aprire lo Strumento impostazioni di scansione:

Per Microsoft Windows:

Fare clic su Start→ Programmi→ Stampanti Dell→ Dell 2155 Multifunction Color Printer→ Strumento impostazioni di scansione.

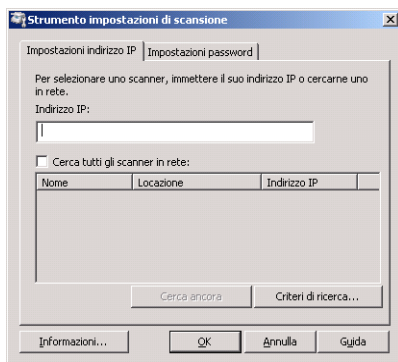

Per Apple Macintosh:

Fare clic su Impostazioni nella finestra di scansione principale della finestra Dell 2155 Color MFP.

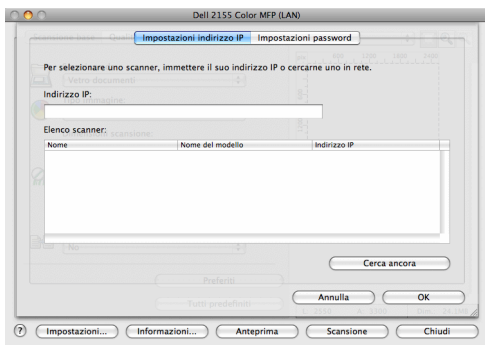

Impostazioni indirizzo IP

Nella scheda Impostazioni indirizzo IP, è possibile verificare l'indirizzo IP impostato per lo scanner o modificare la selezione dello scanner.

- Indirizzo IP
Immettere l'indirizzo IP.
- Cerca tutti gli scanner in rete (solo Windows)
Cerca gli scanner della rete.
- Elenco scanner
Visualizza l'elenco degli scanner rilevati.
- Nuova ricerca
Cerca gli scanner della rete.
- Criteri di ricerca(solo Windows)
Visualizza la finestra di dialogo Criteri di ricerca per l'impostazione della condizione di ricerca.

Finestra di dialogo Criteri di ricerca (solo Windows)



- **Indirizzo sottorete**
Immettere l'indirizzo sottorete.
 - IPv4: indirizzo Broadcast quale "192.168.1.255"
 - IPv6: indirizzo Multicast quale "ff02::1"
- **Durata ricerca**
Specifica la durata della ricerca di uno scanner.
- **Nome comunità**
Immettere il nome comunità SNMPv1/v2. Il nome comunità predefinito è "public".

Impostazioni password

Nella scheda Impostazioni password è possibile immettere la password impostata per permettere allo scanner di accedere alla stampante dal computer.

Per Microsoft Windows:

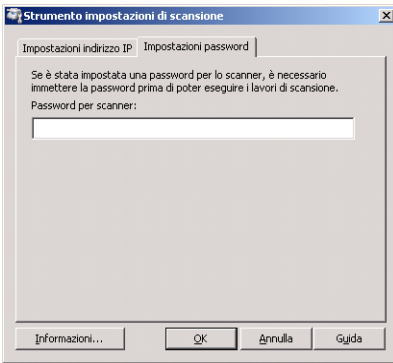

Per Apple Macintosh:

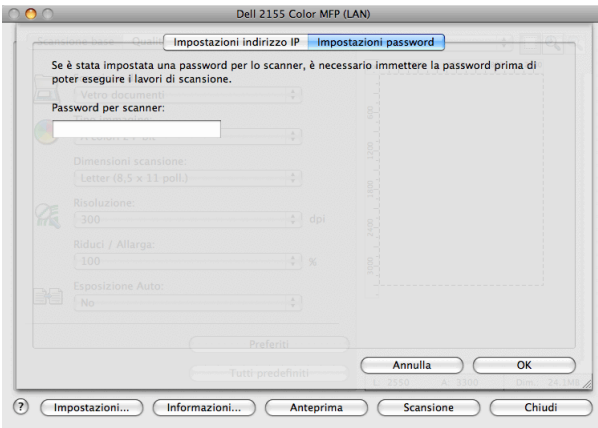

- Password per scanner:
Inserire la password.

Scansione tramite il driver WIA (Windows Image Acquisition)

La stampante supporta inoltre il driver WIA per la scansione delle immagini. WIA è uno dei componenti standard forniti da Microsoft Windows XP e dai sistemi operativi successivi e può essere utilizzato con fotocamere digitali e scanner. A differenza del driver TWAIN, il driver WIA permette di scansionare e manipolare agevolmente le immagini senza dover ricorrere ad altro software.



NOTA: Il driver WIA è supportato solo in Windows.

Per scansionare un'immagine dal software di disegno:

- 1 Caricare i documenti nell'ADF rivolti verso l'alto e partendo dal bordo superiore.

O

Posizionare un singolo documento rivolto verso l'alto sul vetro documenti e chiudere il coperchio dei documenti.

Per ulteriori informazioni sul caricamento di un documento, vedere "Caricamento di un documento originale".

- 2 Avviare il software di disegno, ad esempio Microsoft Paint per Windows.



NOTA: Quando si utilizza Windows Vista o Windows Server 2008, utilizzare Windows Photo Gallery anziché Microsoft Paint.

- 3 Fare clic su File→ Da scanner o fotocamera digitale (pulsante Paint n→ Da scanner o fotocamera digitale per Windows Server 2008 R2 e Windows 7).

Viene visualizzata la finestra Digitalizza utilizzando Dell 2155 Color MFP Scanner.

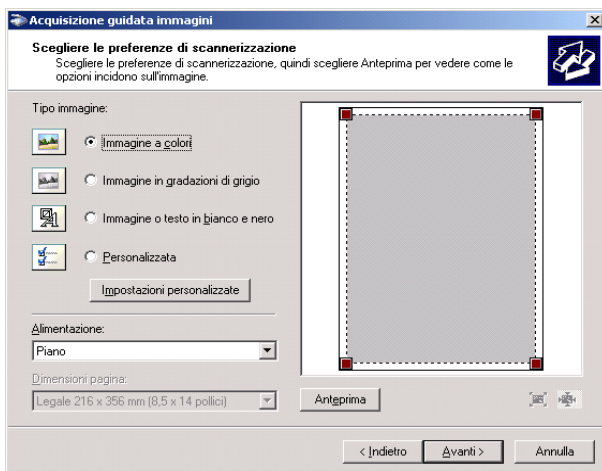

 **NOTA:** L'immagine della schermata può variare a seconda del sistema operativo.

- 4 Selezionare il tipo di immagine da scansionare e fare clic su Regola la qualità dell'immagine digitalizzata per visualizzare la finestra di dialogo Proprietà avanzate.
- 5 Selezionare le proprietà desiderate, comprese luminosità e contrasto e fare clic su OK.
- 6 Fare clic su Scansiona per iniziare la scansione.
- 7 Fare clic su File→ Salva per salvare il documento scansionato nella posizione desiderata sul computer.

Per scansionare un'immagine dal Pannello di controllo:

 **NOTA:** Questa funzionalità è supportata solo su Microsoft Windows Server 2003 e XP.

- 1 Caricare i documenti nell'ADF rivolti verso l'alto e partendo dal bordo superiore.

O

Posizionare un singolo documento rivolto verso l'alto sul vetro documenti e chiudere il coperchio dei documenti.

Per ulteriori informazioni sul caricamento di un documento, vedere "Caricamento di un documento originale".

- 2 Scegliere Start→ Pannello di controllo→ Stampanti e altro hardware→ Scanner e fotocamere digitali.
- 3 Fare doppio clic sull'icona dello scanner. Viene avviata l'Acquisizione guidata immagini.
- 4 Fare clic su Avanti per visualizzare la pagina Scegliere le preferenze di scannerizzazione.

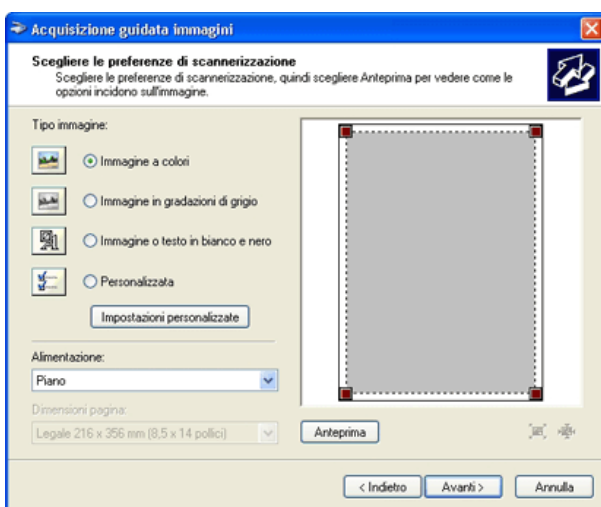

 **NOTA:** L'immagine della schermata può variare a seconda del sistema operativo.

- 5 Selezionare i valori desiderati per tipo di immagine, origine e formato della carta e fare clic su Avanti.
- 6 Immettere un nome per l'immagine, selezionare un formato file e specificare la posizione desiderata per salvare il documento scansionato.
- 7 Fare clic su Avanti per iniziare la scansione.
- 8 Seguire le istruzioni sullo schermo per modificare l'immagine dopo averla copiata sul computer.

Scansione sulla rete

 **NOTA:** Questa funzionalità non richiede un driver per la scansione di rete.

Panoramica

La funzione Scan a rete permette di inviare i documenti scansionati su un computer o un server FTP.

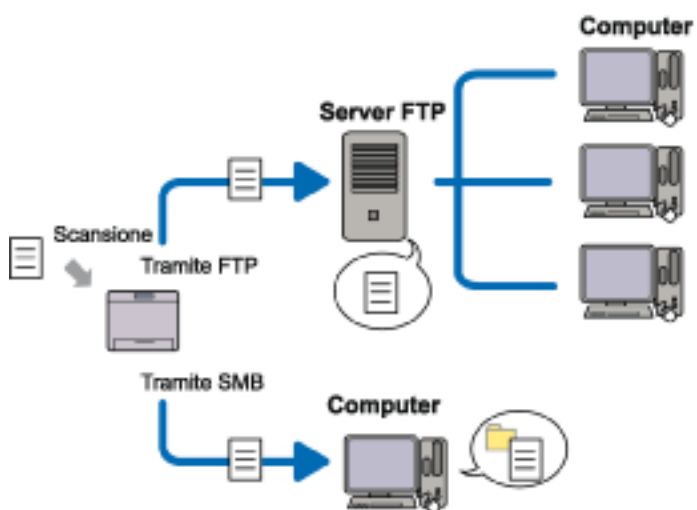

Sistemi operativi necessari:

Per FTP:

 **NOTA:** Per informazioni su come configurare un servizio FTP, vedere il manuale fornito con il software.

 **NOTA:** Microsoft Windows Server 2003, Windows XP, Windows Vista, Mac OS X 10.3.9/10.4.11/10.5 supportano solo IPv4.

- Microsoft Windows XP Professional
Servizio FTP di Microsoft Internet Information Services 5.1
- Microsoft Windows Server 2003 Service Pack 1
Servizio FTP di Microsoft Internet Information Services 6.0

- Microsoft Windows Vista
Microsoft Windows Server 2008
Servizio FTP di Microsoft Internet Information Services 7.0
- Microsoft Windows 7
Microsoft Windows Server 2008 R2
Servizio FTP di Microsoft Internet Information Services 7.5
- Mac OS X 10.3.9/10.4.11/10.5/10.6
Servizio FTP di Mac OS X

Per SMB:



NOTA: Microsoft Windows Server 2003, Windows XP, Mac OS X 10.3.9/10.4.11/10.5/10.6 supportano solo IPv4.

- Microsoft Windows XP
- Microsoft Windows Server 2003
- Microsoft Windows Vista
- Microsoft Windows Server 2008
- Microsoft Windows Server 2008 R2
- Microsoft Windows 7
- Mac OS X 10.3.9/10.4.11/10.5/10.6

Procedure

Per FTP:

- 1 "Impostazione di una destinazione tramite la rubrica indirizzi"
- 2 "Invio del file scansionato sulla rete"

Per SMB:

- 1 "Impostazione di Nome login e Password (solo SMB)"
- 2 "Creazione di una cartella condivisa (solo SMB)"
- 3 "Impostazione di una destinazione tramite la rubrica indirizzi"
- 4 "Invio del file scansionato sulla rete"

Impostazione di Nome login e Password (solo SMB)

La funzione Scan a rete richiede un account di accesso utente con una password valida e non vuota per l'autenticazione. Confermare il nome utente di accesso e la password.

Per Microsoft Windows:

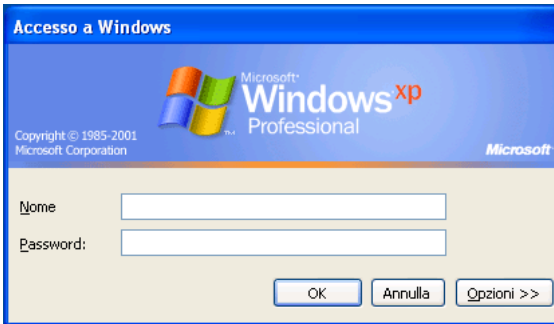

Se non si utilizza una password per l'accesso utente, è necessario crearne una sull'account di accesso utente procedendo come segue.

Per Windows XP:

- 1 Scegliere start→ Pannello di controllo→ Account utente.
- 2 Fare clic su Cambia un account.
- 3 Fare clic su Crea password e aggiungere una password per l'account di accesso utente.

Per Windows Vista e Windows 7:

- 1 Scegliere Start→Pannello di controllo.
- 2 Seleziona Account utente e protezione per la famiglia.
- 3 Fare clic su Account utente.
- 4 Fare clic su Crea una password per l'account e aggiungere una password per l'account di accesso utente.

Per Windows Server 2008:

- 1 Scegliere Start→Pannello di controllo.
- 2 Fare clic su Account utente.

- 3 Fare clic su Crea una password per l'account e aggiungere una password per l'account di accesso utente.

Per Windows Server 2008 R2:

- 1 Scegliere Start→Pannello di controllo.
- 2 Fare clic su Account utente.
- 3 Fare clic su Account utente.
- 4 Fare clic su Crea una password per l'account e aggiungere una password per l'account di accesso utente.

Per Mac OS X 10.3.9:

- 1 Fare clic su Preferenze di sistema→ Account.
- 2 Immettere una password per l'account di accesso utente in Password.
- 3 Immettere nuovamente la password in Verifica.

Per Mac OS X 10.4.11/10.5/10.6:

- 1 Fare clic su Preferenze di sistema→ Account.
- 2 Selezionare Cambia Password.
- 3 Immettere una password per l'account di accesso utente in Nuova password.
- 4 Immettere nuovamente la password in Verifica.

Creazione di una cartella condivisa (solo SMB)

Creare una cartella condivisa per memorizzare il documento scansionato dalla stampante.

Per Microsoft Windows XP Home Edition:

- 1 Creare una cartella nella directory desiderata sul computer (esempio di nome della cartella, Condivisione).
- 2 Fare clic col tasto destro sulla cartella e selezionare Proprietà.
Viene visualizzata la finestra di dialogo Proprietà.
- 3 Fare clic sulla scheda Condivisione e selezionare Condividi la cartella sulla rete.

- 4 Immettere un nome condiviso nella casella Nome condivisione.



NOTA: Annotare il nome di condivisione, perché servirà nella procedura di impostazione successiva.

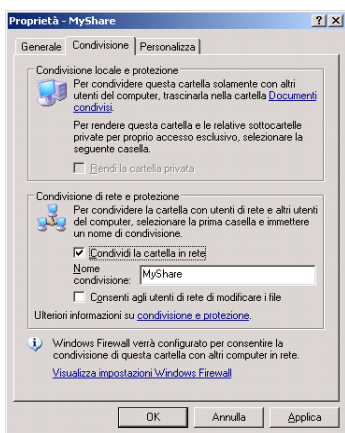

- 5 Selezionare la casella di controllo Consenti agli utenti di rete di modificare i file e fare clic su OK.



NOTA: Quando viene visualizzata la schermata seguente, fare clic su Se pur comprendendo i rischi in termini di protezione si desidera condividere i file senza eseguire la procedura, fare clic qui, quindi selezionare Attiva la condivisione file senza utilizzare la procedura guidata e fare clic su OK.

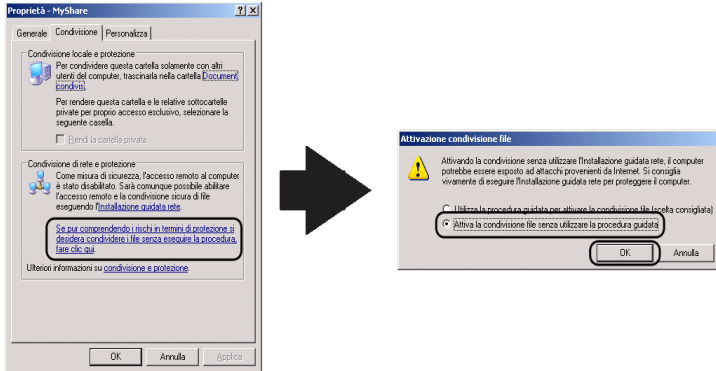

 **NOTA:** Per aggiungere sottocartelle, creare nuove cartelle nella cartella condivisa che è stata creata.

Ad esempio:

Nome cartella: Condivisione, Nome cartella di secondo livello:

MyPic, Nome cartella di terzo livello: John

La directory contiene ora Condivisione\MyPic\John.

Per Microsoft Windows XP Professional:

- 1 Creare una cartella nella directory desiderata sul computer (esempio di nome della cartella, Condivisione) e fare doppio clic sulla cartella.
- 2 Selezionare Opzioni cartella in Strumenti.

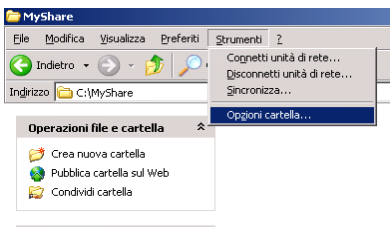

- 3 Fare clic sulla scheda Vista e deselezionare la casella di controllo Utilizza condivisione file semplice (scelta consigliata).

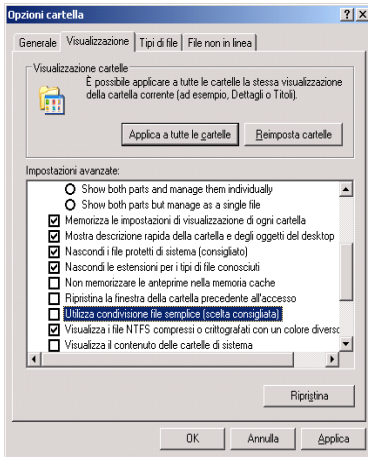

- 4 Fare clic su OK.
- 5 Fare clic col tasto destro sulla cartella e selezionare Proprietà.
Viene visualizzata la finestra di dialogo Proprietà.
- 6 Selezionare la scheda Condivisione e quindi Condividi la cartella.
- 7 Immettere un nome condiviso nella casella Nome condivisione.

 **NOTA:** Annotare il nome di condivisione, perché servirà nella procedura di impostazione successiva.

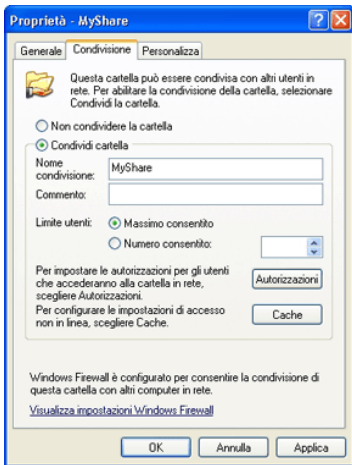

- 8 Fare clic su Autorizzazioni per creare un'autorizzazione in scrittura per la cartella.
- 9 Selezionare Aggiungi.
- 10 Cercare il nome di accesso utente facendo clic su Avanzate o immetterlo in Immetti nomi oggetti da selezionare e fare clic su Controlla nomi per confermare (esempio di nome di accesso utente Mio account).



- 11 Fare clic su OK.



NOTA: Non utilizzare Tutti come nome di accesso.

- 12 Fare clic sul nome di accesso utente appena immesso. Selezionare la casella di controllo Controllo completo. In tal modo si otterrà l'autorizzazione per inviare il documento nella cartella.

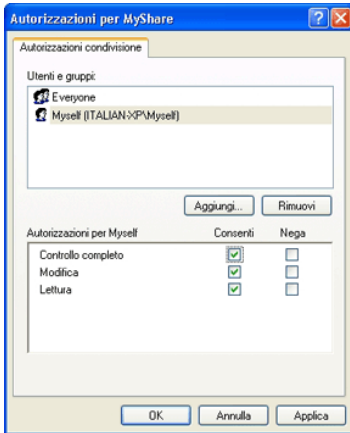

13 Fare clic su OK.



NOTA: Per aggiungere sottocartelle, creare nuove cartelle nella cartella condivisa che è stata creata.

Ad esempio:

Nome cartella: *Condivisione*, Nome cartella di secondo livello:

MyPic, Nome cartella di terzo livello: *John*

La directory contiene ora *Condivisione\MyPic\John*.

Per Windows Vista, Windows Server 2008, Windows Server 2008 R2 o Windows 7:

- 1 Creare una cartella nella directory desiderata sul computer (esempio di nome della cartella, *Condivisione*).
- 2 Fare clic col tasto destro sulla cartella e selezionare *Proprietà*.
Viene visualizzata la finestra di dialogo *Proprietà*.

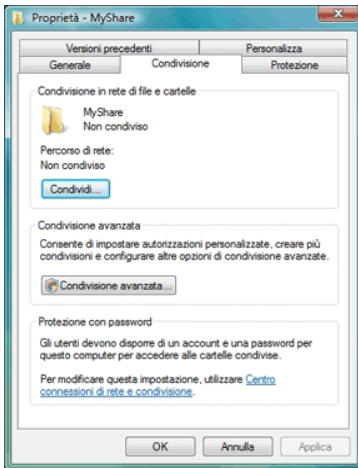

- 3 Fare clic sulla scheda Condivisione e selezionare Condivisione avanzata.
- 4 Selezionare la casella di controllo Condividi la cartella.
- 5 Immettere un nome condiviso nella casella Nome condivisione.



NOTA: Annotare il nome di condivisione, perché servirà nella procedura di impostazione successiva.

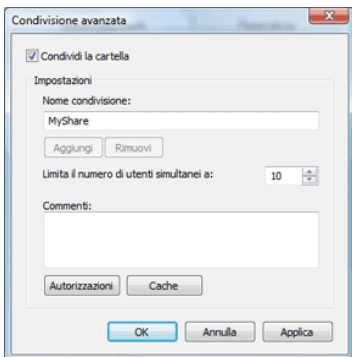

- 6 Fare clic su Autorizzazioni per creare un'autorizzazione in scrittura per la cartella.
- 7 Selezionare Aggiungi.

- 8 Cercare il nome di accesso utente facendo clic su Avanzate o immetterlo in Immetti nomi oggetti da selezionare e fare clic su Controlla nomi per confermare (esempio di nome di accesso utente Mio account).

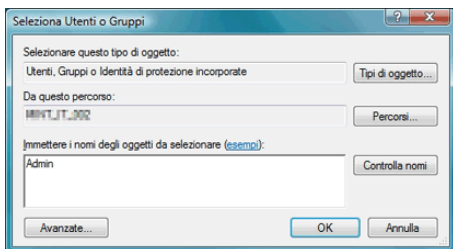

- 9 Fare clic su OK.
- 10 Fare clic sul nome di accesso utente appena immesso. Selezionare la casella di controllo Controllo completo. In tal modo si otterrà l'autorizzazione per inviare il documento nella cartella.

 **NOTA:** Non utilizzare Tutti come nome di accesso.

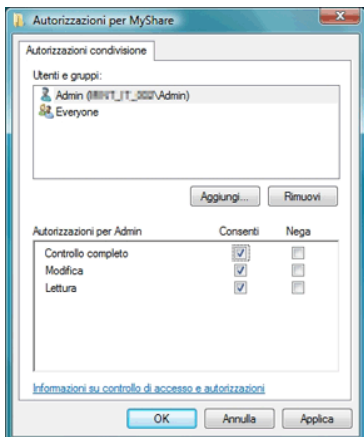

- 11 Fare clic su OK.

 **NOTA:** Per aggiungere sottocartelle, creare nuove cartelle nella cartella condivisa che è stata creata.

Ad esempio:

Nome cartella: *Condivisione*, Nome cartella di secondo livello:

MyPic, Nome cartella di terzo livello: John

La directory contiene ora Condivisione\MyPic\John.

For Mac OS X 10.3.9/10.4.11:

- 1 Selezionare Vai nel menu Trova e fare clic su Home.
- 2 Fare doppio clic su Pubblico.
- 3 Creare una cartella (esempio di nome di cartella, Condivisione).
- 4 Aprire Preferenze di sistema e fare clic su Condivisione.
- 5 Selezionare le caselle di controllo Condivisione file personali e Condivisione Windows.

Per Mac OS X 10.5/10.6:

- 1 Creare una cartella nella directory desiderata sul computer (esempio di nome della cartella, Condivisione).
- 2 Selezionare la cartella creata e quindi scegliere Informazioni nel menu File.
- 3 Selezionare la casella di controllo Cartella condivisa.
- 4 Aprire Preferenze di sistema e fare clic su Condivisione.
- 5 Selezionare la casella di controllo Condivisione file e fare clic su Opzioni.
- 6 Selezionare le caselle di controllo Condividere file e cartelle con SMB e il nome account.
- 7 Fare clic su Eseguito.

Impostazione di una destinazione tramite la rubrica indirizzi





È possibile registrare i dettagli di connessione per server FTP e SMB nella rubrica tramite Dell Printer Configuration Web Tool o l'Editor di rubrica indirizzi.

Prima di iniziare a impostare una destinazione, verificare di disporre degli indirizzi IP necessari, ad esempio della stampante e del computer.

Verifica dell'impostazione dell'indirizzo IP della stampante

Per impostare la rubrica indirizzi del server tramite la rete, è necessario individuare prima di tutto l'indirizzo IP della stampante. È possibile ottenere questo indirizzo IP dal Rapporto Impostazioni del sistema, procedendo come segue:

Quando si utilizza il pannello operatore

- 1 Premere il pulsante  (Menu).
- 2 Premere il pulsante  fino a evidenziare Configurazione di sistema, quindi premere  (Imposta).
- 3 Accertarsi che Report/Elenco sia evidenziato, quindi premere il pulsante  (Imposta).
- 4 Accertarsi che sia evidenziata la voce Imp. sistema, quindi premere il pulsante  (Imposta).

Il rapporto sulle impostazioni di sistema viene stampato.

Quando si utilizza il programma Strumenti

 NOTA:

- 1 Fare clic su Start→ Tutti i programmi→ Stampanti Dell→ Dell 2155 Multifunction Color Printer→ Strumenti.

 NOTA: A questo punto, se sul computer sono installati più driver di stampanti, viene visualizzata la finestra Seleziona stampante. In questo caso, selezionare il nome di questa stampante nell'elenco Nome di Stampante e fare clic su OK.

Viene aperto il programma Strumenti.

- 2 Verificare che sia aperta la scheda Rapporto Impostazioni Stampante.
- 3 Selezionare Impostazioni TCP/IP dall'elenco a sinistra della pagina. Viene visualizzata la pagina Impostazioni TCP/IP.

Come individuare l'impostazione dell'indirizzo IP del computer

Per individuare l'indirizzo IP del computer procedere come segue.

- 1 Scegliere Start→ Esegui.
Per Windows Server 2003/Windows Server 2008/Windows Server 2008 R2:
Fare clic su Start→ Esegui.
Per Windows Vista/Windows 7:
Fare clic su Start→ Tutti i programmi→ Accessori→ Esegui.
- 2 Digitare `cmd` nel campo di testo e fare clic su OK. Si apre una finestra con un prompt di comando.
- 3 Digitare `ipconfig` e premere Invio.

- 4 Annotare l'indirizzo IP xxx.xxx.xxx.xxx.

Utilizzo di Dell Printer Configuration Web Tool

- 1 Aprire un browser di rete.
- 2 Digitare l'indirizzo IP della stampante nella barra degli indirizzi e premere Invio.

Viene visualizzata la pagina Web della stampante.

 **NOTA:** Per informazioni su come verificare l'indirizzo IP della stampante, vedere "Verifica dell'impostazione dell'indirizzo IP della stampante".

- 3 Fare clic su Rubrica indirizzi. Se viene visualizzata una finestra di dialogo per l'accesso di sicurezza, digitare il Nome utente e la Password corretti.

 **NOTA:** Il nome utente predefinito è admin e il campo per la password predefinita è lasciato vuoto (NULL).

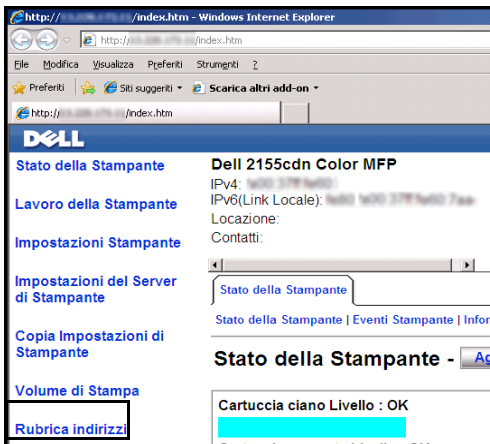

- 4 Fare clic sulla scheda Indirizzo server e fare clic sul pulsante Crea.

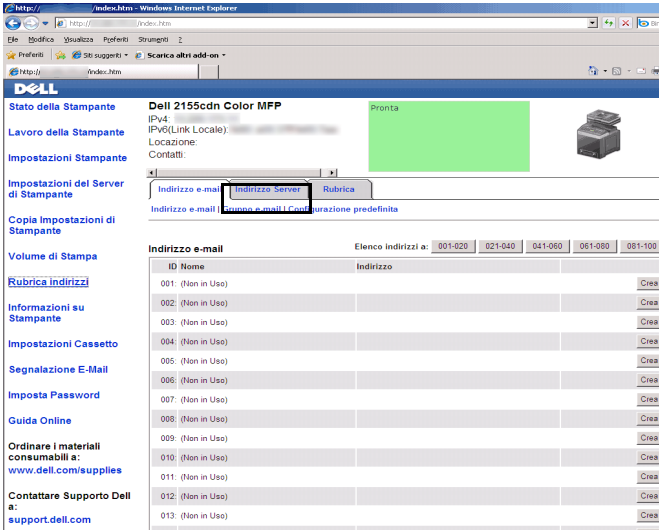

Viene visualizzata la scheda Indirizzo server.

The 'Server Address' form contains the following fields:

- Name:** (New Registration) [Text Input] [Create]
- Server Type:** (FTP | C | SMB) [Text Input] [Create]
- Server Address:** (FTP: [ip]/Server Address/Server Path | SMB: [Server Address/Share Name/Server Path]) [Text Input] [Create]
- Share Name:** [Text Input] [Create]
- Server Path:** [Text Input] [Create]
- Server Port Number:** (FTP: 21, 4000 - 4009 | SMB: 135, 445, 5985 - 5992) [Text Input] [Create]
- Login Name:** [Text Input] [Create]
- Login Password:** [Text Input] [Create]
- Re-enter Password:** [Text Input] [Create]

Compilare i campi immettendo le seguenti informazioni:

-
- (1) Nome Immettere un nome descrittivo da visualizzare nella rubrica indirizzi del server.

(2) Tipo server	Selezionare FTP se i documenti vengono memorizzati su un server FTP. Selezionare SMB se i documenti vengono memorizzati in una cartella condivisa sul computer.
(3) Indirizzo Server	Immettere un nome server FTP condiviso o il nome server o indirizzo IP del computer. <ul style="list-style-type: none"> • Per FTP: Nome server: myhost.example.com (myhost: host name, example.com: domain name) Indirizzo IP: 192.168.1.100 • Per SMB: Nome server: myhost Indirizzo IP: 192.168.1.100
(4) Nome altri utenti	Immettere in nome della cartella condivisa sul computer di destinazione. Solo per SMB.
(5) Percorso server	Immettere il percorso della sottodirectory dove si desidera memorizzare il documento scansionato. Verificare che il percorso della subdirectory sia già stato creato nella cartella condivisa o sul server FTP.
(6) Numero porta server	Immettere il numero di porta del server. Se non si è certi, è possibile immettere il valore predefinito di 21 per FTP o 139 per SMB. Le porte disponibili sono: FTP: 21, 5000 - 65535 SMB: 139, 445, 5000 - 65535
(7) Nome login	Immettere il nome account utente per consentire l'accesso a un cartella condivisa sul computer o su un server FTP. <ul style="list-style-type: none"> • Per FTP: contattare l'amministratore di sistema. • Per SMB: nome di accesso Windows specificato nella procedura 1.
(8) Password login	Immettere la password corrispondente al suddetto nome di accesso. <ul style="list-style-type: none"> • Per FTP: contattare l'amministratore di sistema. • Per SMB: non è possibile immettere una password vuota nella funzione Rete (Computer). Accertarsi di disporre di una password valida per l'account di accesso. (Vedere "Impostazione di Nome login e Password (solo SMB)" per informazioni su come aggiungere una password all'account di accesso utente).
(9) Immettere nuovamente la password	Immettere nuovamente la password.

uso dell'Editor rubrica indirizzi

- 1 Fare clic su Start→ Tutti i programmi→ Stampanti Dell→ Dell 2155 Multifunction Color Printer→ Editor rubrica indirizzi.
- 2 Fare clic su Strumenti→ Nuova (Rubrica indirizzi dispositivi)→ Server.

Per Microsoft Windows:

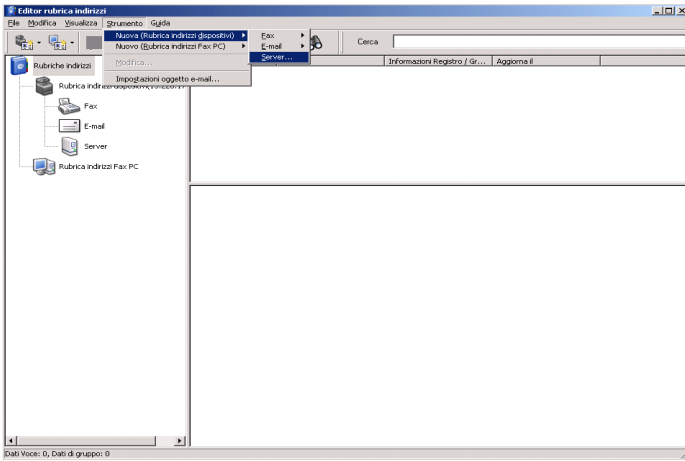

Per Apple Macintosh:

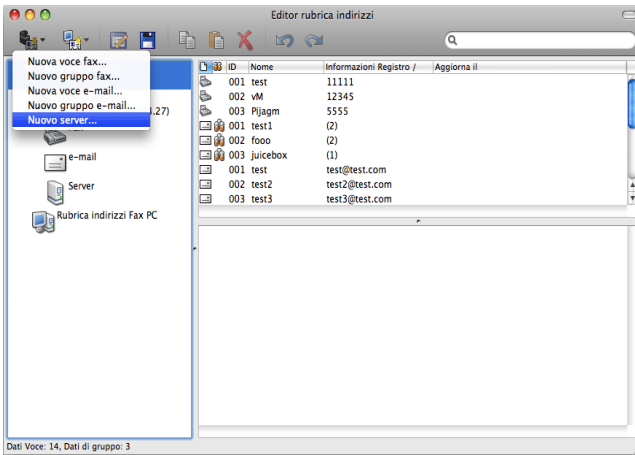

Viene visualizzata la finestra di dialogo Indirizzo server.

Per Microsoft Windows:

Indirizzo Server - 001 :

Indirizzo ID : 01 Specifica numero indirizzo

1 — Nome : _____

2 — Tipo server : Computer Server

Impostazione guidata computer...

3 — Nome server / Indirizzo IP : _____

4 — Nome altri utenti : _____

5 — Percorso : _____

6 — Nome login : _____

7 — Password login : _____

Per Apple Macintosh:

Indirizzo Server - 002 :

Indirizzo ID : 2 Specifica numero indirizzo

1 — Nome : _____

2 — Tipo server : Computer Server

3 — Nome server / Indirizzo IP : _____

4 — Nome altri utenti : _____

5 — Percorso : _____

6 — Nome login : _____

7 — Password login : _____

8 — Conferma Password login : _____

9 — Numero porta : 139 Utilizza Numero di porta predefinito

? Annulla OK

Compilare i campi immettendo le seguenti informazioni:

-
- (1) Nome Immettere un nome descrittivo da visualizzare nella rubrica indirizzi del server.

(2) Tipo server	<p>Selezionare Computer se i documenti vengono memorizzati in una cartella condivisa sul computer.</p> <p>Selezionare Server se i documenti vengono memorizzati su un server FTP.</p>
(3) Nome server / Indirizzo IP	<p>Immettere un nome server o l'indirizzo IP del computer o il nome del server FTP condiviso.</p> <p>Di seguito sono riportati alcuni esempi:</p> <ul style="list-style-type: none"> • Per il computer: <p>Nome server: myhost</p> <p>Indirizzo IP: 192.168.1.100</p> • Per Server: <p>Nome server: myhost.example.com</p> <p>(myhost: host name, example.com: domain name)</p> <p>Indirizzo IP: 192.168.1.100</p>
(4) Nome altri utenti	<p>Immettere in nome della cartella condivisa sul computer di destinazione. Solo per SMB.</p>
(5) Percorso	<p>Immettere il percorso della sottodirectory dove si desidera memorizzare il documento scansionato. Verificare che il percorso della subdirectory sia già stato creato nella cartella condivisa o sul server FTP.</p>
(6) Nome login	<p>Immettere il nome account utente per consentire l'accesso a un cartella condivisa sul computer o su un server FTP.</p> <ul style="list-style-type: none"> • Per il computer: nome di accesso Windows specificato nella procedura 1. • Per il server: contattare l'amministratore di sistema.
(7) Password login	<p>Immettere la password corrispondente al suddetto nome di accesso.</p> <ul style="list-style-type: none"> • Per il computer: non è possibile immettere una password vuota nella funzione Rete (Computer). Accertarsi di disporre di una password valida per l'account di accesso. (Vedere "Impostazione di Nome login e Password (solo SMB)" per informazioni su come aggiungere una password all'account di accesso utente). • Per il server: contattare l'amministratore di sistema.
(8) Conferma della password di accesso	<p>Immettere nuovamente la password.</p>

(9) Numero Porta	Immettere il numero di porta del server. Se non si è certi, è possibile immettere il valore predefinito di 139 per il computer e di 21 per il server FTP.
	Le porte disponibili sono: Per il computer: 139, 445, 5000 - 65535 Per il server: 21, 5000 - 65535







Invio del file scansionato sulla rete

- 1 Caricare i documenti nell'ADF rivolti verso l'alto e partendo dal bordo superiore.

O

Posizionare un singolo documento rivolto verso l'alto sul vetro documenti e chiudere il coperchio dei documenti.

Per ulteriori informazioni sul caricamento di un documento, vedere "Caricamento di un documento originale".



- 2 Premere il pulsante  (Scansione).
- 3 Premere il pulsante  fino a quando non venga evidenziato *Scan a rete*. e premere  (Imposta).
- 4 Assicurarsi che sia evidenziata la voce *Scan a*, quindi premere il pulsante  (Imposta).
- 5 Premere il pulsante  fino a evidenziare la rubrica indirizzi desiderata, quindi premere  (Imposta).

Rete (Computer): memorizza l'immagine scansionata sul computer tramite il protocollo SMB.

Rete (Server): memorizza l'immagine scansionata sul server tramite il protocollo FTP.

Cerca rubrica indirizzi: cerca un indirizzo di rete nella rubrica indirizzi.

 **NOTA:** Prima di poter selezionare *Rete (Computer)* o *Rete (Server)* sul pannello operatore, è necessario che gli indirizzi di rete siano registrati.

- 6 Premere il pulsante  fino a evidenziare la destinazione desiderata, quindi premere  (Imposta).

- 7 Specificare le opzioni di scansione, ad esempio formato file, modalità colore, risoluzione e dimensioni del documento. Per informazioni dettagliate, vedere "Formato file".
- 8 Premere il pulsante  (Start) per iniziare l'invio dei file scansionati.

Scansione in una memoria USB

La funzione di scansione su una memoria USB permette di memorizzare le immagini scansionate direttamente in una memoria USB associata alla stampante senza l'utilizzo del software.

Tipi di memoria USB

È possibile utilizzare una memoria USB con le seguenti interfacce:

- USB 1.1
- USB 2.0

Prima di inserire il dispositivo nella porta USB della stampante, la memoria USB deve essere formattata in un file system FAT (FAT16, FAT32 o VFAT).



NOTA: Se la memoria USB è formattata in un file system diverso da quanto indicato, la stampante potrebbe non rilevare il suo inserimento.



NOTA: Con questa stampante non è possibile utilizzare memorie USB di alcuni produttori e memorie USB con funzionalità di autenticazione.

Per memorizzare le immagini scansionate su una memoria USB:

- 1 Inserire una memoria USB nella porta USB della stampante. Per ulteriori informazioni, vedere "Inserimento e rimozione della memoria USB".
- 2 Caricare i documenti nell'ADF rivolti verso l'alto e partendo dal bordo superiore.

O

Posizionare un singolo documento rivolto verso l'alto sul vetro documenti e chiudere il coperchio dei documenti.

Per ulteriori informazioni sul caricamento di un documento, vedere "Caricamento di un documento originale".

- 3 Premere il pulsante  (Scansione).

- 4 Assicurarsi che sia evidenziata la voce **Scan a memoria USB**, quindi premere il pulsante ✓ (Imposta).
- 5 Premere il pulsante ▶ (Start) per iniziare la scansione del documento.
- 6 Rimuovere la memoria USB dalla stampante. Per ulteriori informazioni, vedere "Inserimento e rimozione della memoria USB".

Come specificare una cartella in cui salvare l'immagine scansionata

Per salvare l'immagine scansionata in una memoria USB, specificare la cartella prima di eseguire il processo di scansione.

- 1 Selezionare una cartella in cui salvare l'immagine scansionata dal pannello operatore della stampante.



NOTA: La posizione di salvataggio predefinita è la directory radice della memoria USB.



NOTA: Non è possibile immettere direttamente il percorso della cartella tramite il tastierino numerico.



NOTA: In questa fase, è possibile selezionare qualsiasi cartella della memoria USB ma non creare una cartella nuova. È necessario creare la nuova cartella prima di collegare la memoria alla stampante.

Se il nome dell'immagine scansionata esiste già nella cartella, la stampante genera automaticamente un nuovo nome file per il salvataggio dei dati.

Inserimento e rimozione della memoria USB

È possibile inserire la memoria USB prima di scansionare le immagini.

Prima di rimuovere la memoria USB, verificare che la stampante non stia accedendovi.

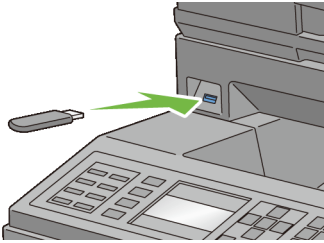

- ➡ **AVVISO:** Se si rimuove la memoria USB mentre la stampante sta accendendo, i dati della memoria o del dispositivo di memoria in sé potrebbero essere distrutti.

Invio di un'e-mail con l'immagine scansionata

Per inviare un'e-mail associata all'immagine scansionata dalla stampante, procedere come segue:

- Impostare una segnalazione E-Mail
- Registrarsi come utente
- Iniziare l'invio dell'e-mail con il file scansionato

Impostazione di una segnalazione e-mail

- 1 In Dell Printer Configuration Web Tool, fare clic su Segnalazione E-Mail.
Viene visualizzata la pagina Impostazione Server E-Mail.

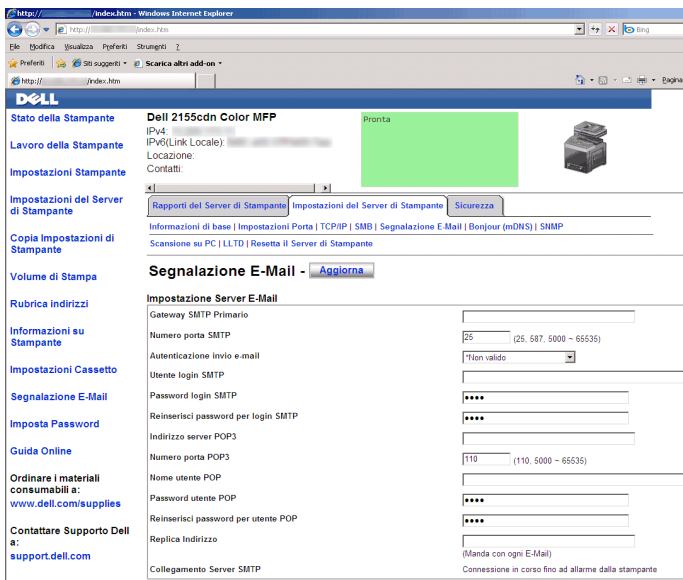

- 2 Specificare le impostazioni per la segnalazione e-mail come segue:
 Gateway SMTP Primario: Immettere l'indirizzo IP del server e-mail.
 Autenticazione invio e-mail: Specificare Non valido per abilitare il server e-mail.
 **NOTA:** Se viene visualizzato un messaggio di errore contenente il codice 016-506 o 016-764, contattare l'amministratore del server per le impostazioni dell'Autenticazione invio e-mail.
- 3 Fare clic sul pulsante Applicare Nuove Impostazioni.





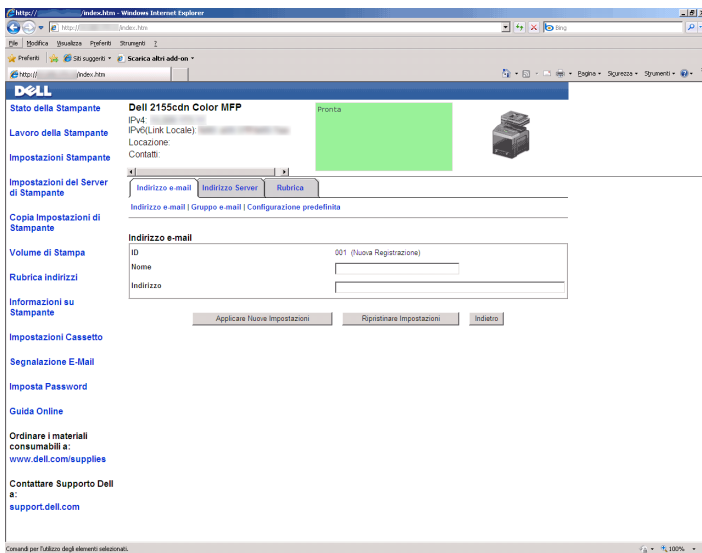

Registrazione di un nuovo utente

- 1 In Dell Printer Configuration Web Tool, fare clic su Rubrica indirizzi e selezionare la scheda Indirizzo e-mail.
- 2 Fare clic sul pulsante Crea.
 Viene visualizzata la pagina Indirizzo e-mail per la registrazione di un nuovo utente.



- 3 Immettere quanto segue:
 - Nome
 - Indirizzo
- 4 Fare clic sul pulsante Applicare Nuove Impostazioni.

Invio di un'e-mail con il file scansionato

- 1 Premere il pulsante  (Scansione).
- 2 Premere il pulsante  fino a quando non venga evidenziato Scan a E-Mail e premere  (Imposta).
- 3 Assicurarsi che sia evidenziata la voce E-mail a, quindi premere il pulsante  (Imposta).
- 4 Premere il pulsante  fino a evidenziare il menu desiderato, quindi premere  (Imposta).

Tastierino numerico: Immettere direttamente un indirizzo e-mail.

Rubrica indirizzi: Selezionare un indirizzo e-mail registrato nella rubrica indirizzi.

Gruppo e-mail: Selezionare un gruppo di e-mail registrato nella rubrica indirizzi.

Cerca rubrica indirizzi locale: Cerca un indirizzo e-mail nella rubrica indirizzi locale.

Cerca rubrica indirizzi server: Cerca un indirizzo e-mail nella rubrica indirizzi del server LDAP.





NOTA: Per ulteriori informazioni sulla rubrica indirizzi e sulla rubrica indirizzi del server, vedere "Rubriche indirizzi".



NOTA: Se si utilizza la rubrica indirizzi del server LDAP, l'opzione Rubrica indirizzi server deve essere impostata su Sì. Per informazioni dettagliate, vedere "Server LDAP" e "Rubrica indirizzi server".



NOTA: Prima di poter selezionare Rubrica indirizzi sul pannello operatore, è necessario registrare gli indirizzi della rubrica indirizzi.

- 5 Premere il pulsante  per selezionare TO o BCC.
- 6 Premere il pulsante  (Avvia) per iniziare l'invio di un'e-mail.

Trasmissione fax

 **NOTA:** Le immagini utilizzate e le procedure descritte nel presente manuale si riferiscono alla stampante Dell™ 2155cdn Multifunction Color Printer.

Configurazione delle impostazioni fax iniziali con Navigatore configurazione semplice

È possibile specificare: paese, tipo di linea, toni/impulsi, modalità di ricezione, percorso DRPD (Distinctive Ring Pattern Detection), nome intestazione fax e numero di fax.

- 1 Inserire nel computer il CD *Driver e programmi di utilità* fornito con la stampante. Il file Navigatore configurazione semplice viene avviato automaticamente.
- 2 Selezionare Advanced Tools (Strumenti avanzati) nella finestra Navigatore configurazione semplice.
Viene visualizzata la finestra Advanced Tools (Strumenti avanzati).



- 3 Selezionare Configurazione fax.
- 4 Seguire le istruzioni visualizzate.









Le impostazioni disponibili sono:

- Paese
- Tipo linea
- Toni/Impulsi
- Modo ricezione
- Percorso DRPD
Notare che questa impostazione è disponibile solo quando è impostato un servizio di suoneria distinto sulla linea telefonica in uso dalla compagnia telefonica.
- Nome intest. Fax
- Numero fax



NOTA: Per eseguire le impostazioni iniziali dal pannello operatore della stampante, vedere "Impostazione del paese".

Impostazione del paese

- 1 Premere il pulsante  (Menu).
- 2 Premere il pulsante  fino a evidenziare Impostazione sistema, quindi premere  (Conferma).
- 3 Premere il pulsante  fino a evidenziare Menu Ammin., quindi premere  (Conferma).
- 4 Premere il pulsante  fino a evidenziare Imp. Fax, quindi premere  (Conferma).
- 5 Premere il pulsante  fino a evidenziare Paese, quindi premere  (Conferma).
- 6 Selezionare il paese in cui viene utilizzata la stampante.

















Dopo avere configurato le impostazioni del paese, è necessario riavviare la stampante. Quando viene visualizzata la richiesta di riavviare la stampante, selezionare Sì. Dopo il riavvio, sul pannello operatore appare il menu principale.



NOTA: In ogni caso, le impostazioni relative al paese, registrate sul dispositivo, vengono inizializzate.

Impostazione dell'ID della stampante

Nella maggior parte dei paesi per legge viene richiesto di indicare il numero di fax su tutti i fax inviati. L'ID della stampante, contenente il numero di telefono e il nome del proprietario o il nome dell'azienda, viene stampato su ogni pagina inviata dalla stampante.

- 1 Premere il pulsante  (Menu).
 - 2 Premere il pulsante  fino a evidenziare `Impostazione sistema`, quindi premere  (Conferma).
 - 3 Premere il pulsante  fino a evidenziare `Menu Ammin.`, quindi premere  (Conferma).
 - 4 Premere il pulsante  fino a evidenziare `Imp. Fax`, quindi premere  (Conferma).
 - 5 Premere il pulsante  fino a evidenziare `Numero fax`, quindi premere  (Conferma).
 - 6 Inserire il numero fax utilizzando la tastierina numerica e quindi premere  (Conferma).
-  **NOTA:** Se si sbaglia ad inserire un numero, premere il pulsante  (Backspace) per cancellare l'ultima cifra.
- 7 Premere il pulsante  o  fino a evidenziare `Nome intest. Fax`, quindi premere  (Conferma).
 - 8 Inserire il proprio nome o in nome dell'azienda utilizzando la tastierina numerica e quindi premere  (Conferma).

È possibile inserire i caratteri alfanumerici utilizzando la tastierina numerica, compresi simboli speciali premendo i pulsanti 1, *, #.

Per ulteriori informazioni sull'uso della tastierina numerica per inserire caratteri alfanumerici, vedere "Utilizzo della la tastierina numerica per inserire i caratteri".

Per tornare al primo schermo di  (Menu), premere il pulsante **AC** (Cancella tutto).

Utilizzo della la tastierina numerica per inserire i caratteri

Mentre si eseguono le varie operazioni, potrebbe essere necessario inserire nomi e numeri. Ad esempio, quando si configura la stampante, è necessario inserire il proprio nome o in nome dell'azienda e il numero di telefono. Quando si memorizzano numeri di composizione veloce o di gruppo, potrebbe essere necessario inserire i rispettivi nomi.

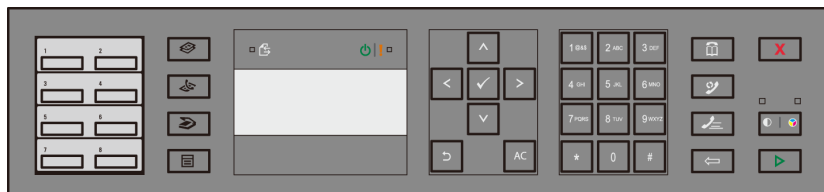

- Quando viene richiesto di inserire una lettera, premere il relativo tasto fino a quando non appare la lettera corretta sul display.

Ad esempio, per inserire la lettera O, premere 6:

- Ogni volta che si preme 6, il display mostra una lettera diversa, M, N, O ed infine 6.
- Per inserire altre lettere, ripetere il primo passaggio.
- Al termine, premere il pulsante ✓ (Conferma).

Lettere e numeri della tastierina numerica

Pulsante Numeri, lettere o caratteri assegnati

te

1 | 1 @ . _ - (spazio) \ & () ! " # \$ % ' ~ ^ | ` ; : ? , + * / = [] { } < >

2 | a b c A B C 2

3 | d e f D E F 3

4 | g h i G H I 4

5 | j k l J K L 5

6 | m n o M N O 6

7 | p q r s P Q R S 7

Pulsante	Numeri, lettere o caratteri assegnati
8	t u v T U V 8
9	w x y z W X Y Z 9
0	0
*	@ . _ -
#	(spazio) \ & ()

Modifica di numeri e nomi

Se si sbaglia ad inserire un numero o una lettera premere il pulsante  (Backspace) per cancellare l'ultima cifra o carattere. Quindi inserire il numero o il carattere corretto.







Inserimento di una pausa













Per alcuni sistemi telefonici, è necessario comporre un codice di accesso ed attendere per un secondo tono di selezione. Per consentire al codice di accesso di funzionare, è necessario inserire una pausa. Ad esempio, inserire il codice di accesso 9 e quindi premere il pulsante  (Ricomposizione/Pausa) prima si inserisce il numero di telefono. "-" appare sul display ad indicare quando viene inserita una pausa.

Impostazione di ora e data

 **NOTA:** Se viene a mancare la corrente alla stampante, potrebbe essere necessario reimpostare l'ora e la data.

Per impostare l'ora e la data:

- 1 Premere il pulsante  (Menu).
- 2 Premere il pulsante  fino a evidenziare *Impostazione sistema*, quindi premere  (Conferma).
- 3 Premere il pulsante  fino a evidenziare *Menu Ammin.*, quindi premere  (Conferma).
- 4 Premere il pulsante  fino a evidenziare *Imp. sistema*, quindi premere  (Conferma).















- 5 Premere il pulsante  fino a evidenziare `Data e ora`, quindi premere  (Conferma).
- 6 Accertarsi che sia evidenziata la voce `Imposta data e ora`, quindi premere  (Conferma).
- 7 Premere  oppure  finché non appare il fuso orario desiderato, quindi premere  (Conferma).
- 8 Premere il pulsante  o  oppure inserire la data con la tastierina numerica e quindi premere il pulsante  (Conferma).
- 9 Premere il pulsante  o  oppure inserire l'ora con la tastierina numerica e quindi premere il pulsante  (Conferma).

Per tornare al primo schermo di  (Menu), premere il pulsante `AC` (Cancella tutto).

 **NOTA:** Se viene inserito un numero sbagliato, la stampante emana un segnale acustico e non consente di procedere al passaggio successivo.

Modifica della modalità Orologio













È possibile impostare l'ora corrente utilizzando il formato 12 o 24 ore.

- 1 Premere il pulsante  (Menu).
- 2 Premere il pulsante  fino a evidenziare `Impostazione sistema`, quindi premere  (Conferma).
- 3 Premere il pulsante  fino a evidenziare `Menu Ammin.`, quindi premere  (Conferma).
- 4 Premere il pulsante  fino a evidenziare `Imp. sistema`, quindi premere  (Conferma).
- 5 Premere il pulsante  fino a evidenziare `Data e ora`, quindi premere  (Conferma).
- 6 Premere il pulsante  fino a evidenziare `Data e ora`, quindi premere  (Conferma).
- 7 Premere  oppure  finché non appare il formato desiderato, quindi premere  (Conferma).













Per tornare al primo schermo di  (Menu), premere il pulsante `AC` (Cancella tutto).

Impostazione dei suoni acustici

Volume altoparlante













- 1 Premere il pulsante  (Menu).
- 2 Premere il pulsante  fino a evidenziare Impostazione sistema, quindi premere  (Conferma).
- 3 Premere il pulsante  fino a evidenziare Menu Ammin., quindi premere  (Conferma).
- 4 Premere il pulsante  fino a evidenziare Imp. Fax, quindi premere  (Conferma).
- 5 Premere il pulsante  fino a evidenziare Linea Monitor, quindi premere  (Conferma).
- 6 Premere  oppure  finché non appare il volume desiderato, quindi premere  (Conferma).
- 7 Riavviare la stampante.

Volume suoneria

- 1 Premere il pulsante  (Menu).
- 2 Premere il pulsante  fino a evidenziare Impostazione sistema, quindi premere  (Conferma).
- 3 Premere il pulsante  fino a evidenziare Menu Ammin., quindi premere  (Conferma).
- 4 Premere il pulsante  fino a evidenziare Imp. Fax, quindi premere  (Conferma).
- 5 Premere il pulsante  fino a evidenziare Volume tono ring, quindi premere  (Conferma).
- 6 Premere  oppure  finché non appare il volume desiderato, quindi premere  (Conferma).
- 7 Riavviare la stampante.

Configurazione delle opzioni di impostazione fax

Modifica delle opzioni di impostazione fax

- 1 Premere il pulsante  (Menu).
- 2 Premere il pulsante  fino a evidenziare Impostazione sistema, quindi premere  (Conferma).
- 3 Premere il pulsante  fino a evidenziare Menu Ammin., quindi premere  (Conferma).
- 4 Premere il pulsante  fino a evidenziare Imp. Fax, quindi premere  (Conferma).
- 5 Premere il pulsante  finché non appare l'elemento di menu desiderato, quindi premere  (Conferma).
- 6 Premere il pulsante  o  finché non appare l'impostazione desiderata oppure inserire il valore con la tastierina numerica e quindi premere il pulsante  (Conferma).

Se necessario, ripetere i passaggi 5 e 6.

Per tornare al primo schermo di  (Menu), premere il pulsante AC (Cancella tutto).

Opzioni di impostazione fax disponibili

Per configurare il sistema fax è possibile utilizzare le seguenti opzioni di impostazione:

Opzione	Descrizione
Modo ricezione	<p>È possibile selezionare la modalità di ricezione fax predefinita.</p> <ul style="list-style-type: none"> • Fax: (modalità di ricezione automatica) • Telefono (modalità di ricezione manuale): La ricezione automatica dei fax è disattivata. Per ricevere un fax sollevare il ricevitore del telefono esterno e quindi premere il codice di ricezione remota, oppure impostare Agganciato su Sì (è possibile sentire una voce o toni fax dalla macchina remota) e quindi premere il pulsante ▶ (Avvia). • Tel/fax: quando la stampante riceve un fax, il telefono esterno suona per il periodo specificato in RicezAutomFax/Tel, e quindi la stampante riceve automaticamente il fax. Se la chiamata in arrivo non è un fax, la stampante emette un segnale acustico dall'altoparlante interno per indicare che si tratta di una chiamata telefonica. • Segret./fax: La stampante può condividere una linea telefonica con una segreteria telefonica. In questa modalità, la stampante monitora il segnale fax e risponde se rileva segnali fax. Se la comunicazione telefonica utilizza la trasmissione seriale nel paese (Germania, Svezia, Danimarca, Austria, Belgio, Italia, Francia e Svizzera) questa modalità non è supportata. • DRPD: prima di utilizzare l'opzione DRPR (Distinctive Ring Pattern Detection), è necessario che la compagnia telefonica installi un servizio di suoneria distinto sulla linea telefonica in uso. Una volta che la società telefonica ha fornito un numero distinto per i fax con uno squillo caratteristico, configurare il fax per il monitoraggio di tale squillo.
Ricez. Autom. Fax	<p>Imposta l'intervallo di tempo in cui la stampante entra in modalità di ricezione fax dopo avere ricevuto una chiamata. L'intervallo può essere compreso tra 0 e 255 secondi. Il valore predefinito è 0 secondi.</p>
RicezAutomTel/Fax	<p>Imposta l'intervallo dopo il quale la stampante entra in modalità di ricezione fax dopo che il telefono esterno riceve una chiamata in arrivo. L'intervallo può essere compreso tra 0 e 255 secondi. Il valore predefinito è 6 secondi.</p>
RicezAutomRis/Fax	<p>Imposta l'intervallo dopo il quale la stampante entra in modalità di ricezione fax dopo che la segreteria telefonica esterna riceve una chiamata in arrivo. L'intervallo può essere compreso tra 0 e 255 secondi. Il valore predefinito è 21 secondi.</p>



















Opzione	Descrizione
Linea Monitore	Imposta il volume del monitor linea, che monitora una trasmissione tramite l'altoparlante interno finché non viene stabilita una connessione.
Vol. tono Ring	Imposta il volume della suoneria che indica che la chiamata in arrivo è una chiamata telefonica tramite l'altoparlante interno quando Modo ricezione è impostato su Tel/fax.
Tipo linea	È possibile selezionare il tipo di linea predefinito. <ul style="list-style-type: none"> • PSTN • PBX
Toni/Impulsi	È possibile selezionare il tipo di selezione. <ul style="list-style-type: none"> • Toni • Impulsi(10PPS) • Impulsi(20PPS)
Ritardo rinvio	È possibile specificare l'intervallo tra i tentativi di trasmissione compreso tra 3 e 255 secondi. Il valore predefinito è 8 secondi.
Tent. Ricon.	È possibile specificare il numero di tentativi di composizione nel caso il numero di fax di destinazione sia occupato, nell'intervallo da 0 a 13. Se si specifica 0, la stampante non effettuerà alcun tentativo di riconnessione.
Rit. Ricon.	La stampante può automaticamente ricomporre il numero di un apparecchio fax se era occupato al primo tentativo. È possibile inserire un intervallo compreso tra 1 e 15 minuti.
Config. Junk fax	È possibile rifiutare fax non desiderati. Il sistema accetta solo fax dalle stazioni remote registrate per la composizione veloce. Questa funzione è utile per bloccare fax indesiderati. Selezionare No per disattivare la funzione. Qualsiasi persona può inviare un fax a questo numero. Selezionare Sì per attivare la funzione.
Ricez. Remota	Per ricevere un fax premere il codice di ricezione remota sul telefono esterno dopo avere sollevato il ricevitore del telefono.
TonoRicez.Remota	Con l'opzione Ricez. Remota impostata su Sì è possibile specificare il tono.

Opzione	Descrizione
Intest. Fax	<p>Stampa i dati del mittente sull'intestazione dei fax.</p> <p>Selezionare N per disattivare la funzione.</p> <p>Selezionare S per attivare la funzione.</p> <p>Notare che se per Paese è stato selezionato Stati Uniti, questa opzione non appare nel menu. L'impostazione è fissa su S e non è modificabile.</p> <p>Per informazioni sulle impostazioni di paese, vedere "Impostazione del paese".</p>
Nome intest. Fax	<p>Specifica il nome del mittente da stampare sull'intestazione dei fax.</p>
Numero fax	<p>Specifica il numero fax della stampante, che verrà stampato sull'intestazione dei fax. Questa funzione è disponibile quando si imposta Intest. Fax su S. Il numero specificato in Numero fax viene utilizzato nell'ID della stampante.</p>
Pag. cop. Fax.	<p>Quando si invia un fax, è possibile scegliere se allegare una copertina ai fax.</p>
Percorso DRPD	<p>Prima di utilizzare l'opzione DRPR (Distinctive Ring Pattern Detection), è necessario che la compagnia telefonica installi un servizio di suoneria distinto sulla linea telefonica in uso. Una volta che la società telefonica ha fornito un numero distinto per i fax con uno squillo caratteristico, configurare il fax per il monitoraggio di tale squillo.</p>
Stampa Duplex	<p>Quando si stampano i fax, è possibile scegliere se eseguire delle stampe fronte/retro.</p> <p>Per stampare solo su un lato dei fogli, selezionare N.</p> <p>Per stampare su entrambi i lati dei fogli, selezionare S.</p>

Opzione	Descrizione
Fax inv. inolt.	<p>È possibile impostare la stampante per inoltrare fax in arrivo a un altro numero fax. Quando un fax arriva alla stampante viene memorizzato. Quindi la stampante compone il numero fax specificato e invia il fax.</p> <p>Per non inoltrare i fax in arrivo, selezionare No.</p> <p>Per inoltrare i fax in arrivo senza stamparli, selezionare Inoltra. Se si verifica un errore durante l'inoltro di un fax ricevuto, la stampante stampa il fax.</p> <p>Per inoltrare e stampare i fax in arrivo, selezionare Stampa e inoltra.</p>
N. fax inolt.	Inserire il numero fax della destinazione a cui vengono inviati i fax in arrivo.
Comp. Prefisso	È possibile specificare se impostare un prefisso.
Num.Comp.Prefisso	È possibile impostare un prefisso fino a cinque cifre. Questo numero viene composto prima dell'avvio di qualsiasi numero di composizione automatica. È utile per accedere a PBX (Private Automatic Branch Exchange).
Rifiuta dim.	Quando si riceve un documento lungo quanto la carta caricata nella stampante o più lungo, è possibile impostare la stampante per eliminare eventuali eccessi in fondo alla pagina. Se la pagina ricevuta non rientra nel margine impostato, essa viene stampata su due fogli nelle dimensioni effettive. Se il documento rientra nel margine e l'opzione Rifiuta dim. è impostata su Riduz. Autom. , la stampante riduce il documento per farlo rientrare nel formato carta esistente. Se la funzione Rifiuta dim. è impostata su un'opzione diversa da Riduz. Autom. , i dati sul margine vengono eliminati.
ECM	È possibile impostare se abilitare o disabilitare la modalità ECM (Error Correction Mode).
Velocità modem	È possibile impostare la velocità del modem.
Paese	<p>È possibile selezionare il paese in cui viene utilizzata la stampante.</p> <p>Questa impostazione è modificabile quando:</p> <ul style="list-style-type: none"> • Non sono in corso dei lavori • Non ci sono fax in attesa in memoria

Opzione	Descrizione
Attività fax	È possibile impostare se stampare automaticamente un rapporto di attività fax dopo ogni 50 comunicazioni fax in entrata e in uscita.
Trasmetti fax	È possibile impostare se stampare il risultato della trasmissione al termine della trasmissione fax.
Trasmissione fax	È possibile impostare se stampare il risultato della trasmissione al termine della trasmissione fax a più destinatari.
Prot. Fax	È possibile impostare se stampare il rapporto di monitoraggio protocollo al termine della trasmissione fax per monitorare eventuali problemi del protocollo fax.

 **NOTA:** Comp. Prefisso supporta solo l'ambiente in cui si invia un fax al numero di linea esterna. Per utilizzare Comp. Prefisso, è necessario effettuare quanto segue dal pannello operatore.

- 1 Premere il pulsante  (Menu).
- 2 Premere il pulsante  fino a evidenziare `Impostazione sistema`, quindi premere  (Conferma).
- 3 Premere il pulsante  fino a evidenziare `Menu Ammin.`, quindi premere  (Conferma).
- 4 Premere il pulsante  fino a evidenziare `Imp. Fax`, quindi premere  (Conferma).
- 5 Premere il pulsante  fino a evidenziare `Tipo linea`, quindi premere  (Conferma).
- 6 Premere il pulsante  fino a evidenziare `PBX`, quindi premere  (Conferma).
- 7 Premere il pulsante  fino a evidenziare `Comp. Prefisso`, quindi premere  (Conferma).
- 8 Premere il pulsante  fino a evidenziare `Sì`, quindi premere  (Conferma).
- 9 Premere il pulsante  fino a evidenziare `Num. Comp. Prefisso`, quindi premere  (Conferma).
- 10 Inserire un prefisso fino a cinque cifre compreso tra 0-9, *, #, e quindi premere  (Conferma).

- 11 Riavviare la stampante.



Impostazioni fax avanzate



NOTA: Le impostazioni fax avanzate sono destinate agli utenti esperti. Se sulla Dell 2155cdn Multifunction Color Printer vengono configurate delle impostazioni non corrette si potrebbe danneggiare la stampante.

Se si verificano degli errori di invio o ricezione fax, è disponibile un menu per impostazioni fax avanzate a cui si può accedere per modificare le impostazioni.

Per accedere la menu Diagnosi (Modo cliente), seguire le istruzioni.







- 1 Spegnerne la stampante.
- 2 Staccare tutti i cavi di rete, linea telefonica e USB dal dispositivo.
- 3 Accendere la stampante tenendo premuti i pulsanti  e  per avviarla in Modo cliente.





Dopo avere effettuato le impostazioni fax avanzate, è necessario riavviare la stampante per rendere effettive le impostazioni.

Metodo di codifica dati fax

Alcune delle vecchie versioni di apparecchi fax non supportano il metodo di codifica JBIG (Joint Bi-level Image Experts Group). A causa di questo metodo di codifica è possibile che si verifichino errori di invio e ricezione dei fax. È possibile disattivare il JBIG e selezionare la codifica MH (Modified Huffman), MR (Modified Read), oppure MMR (Modified Modified Read) seguendo le istruzioni.











È possibile cambiare la codifica di trasmissione modem seguendo queste istruzioni.

- 1 Accendere la stampante tenendo premuti i pulsanti  e  per avviarla in Modo cliente.
- 2 Premere il pulsante  per selezionare Fax/Scanner Diag (Diag Fax/Scanner), quindi premere  (Conferma).
- 3 Premere il pulsante  fino a visualizzare Parameter (Parametro) e quindi premere  (Conferma).
- 4 Accertarsi che venga visualizzata la voce FAX Parameter (Parametro fax) e quindi premere  (Conferma).

- 5 Premere il pulsante  fino a visualizzare G3M TX Coding (Codifica TX G3M) e quindi premere  (Conferma).
- 6 Premere  finché non appare la codifica desiderata, quindi premere  (Conferma).

È possibile selezionare MH, MR, oppure MMR.







È possibile cambiare la codifica di ricezione modem seguendo queste istruzioni.

- 1 Accendere la stampante tenendo premuti i pulsanti  e  per avviarla in Modo cliente.
- 2 Premere il pulsante  per selezionare Diag Fax/Scanner (Diag Fax/Scanner), quindi premere  (Conferma).
- 3 Premere il pulsante  fino a visualizzare Parameter (Parametro) e quindi premere  (Conferma).
- 4 Accertarsi che venga visualizzata la voce FAX Parameter (Parametro fax) e quindi premere  (Conferma).
- 5 Premere il pulsante  fino a visualizzare G3M RX Coding (Codifica TX G3M) e quindi premere  (Conferma).
- 6 Premere  finché non appare la codifica desiderata, quindi premere  (Conferma).

È possibile selezionare MH, MR, oppure MMR.



Diagnosi della connessione fax

È possibile eseguire la diagnosi della connessione fax utilizzando la funzione Diagnosi linea fax in grado di rilevare le anomalie della connessione della linea telefonica.

- 1 Accendere la stampante tenendo premuti i pulsanti  e  per avviarla in Modo cliente.
- 2 Premere il pulsante  per selezionare Diag Fax/Scanner (Diag Fax/Scanner), quindi premere  (Conferma).
- 3 Premere il pulsante  fino a visualizzare FAX Test (Test fax) e quindi premere  (Conferma).
- 4 Quando appare un messaggio simile a Controlla connessione fax, premere  (Conferma).

- 5 Quando appare un messaggio simile a Pronto a iniziare, premere ✓ (Conferma) per avviare la diagnosi della connessione fax.

Viene visualizzato uno dei seguenti risultati della diagnosi.

Diagnosi del risultato	Descrizione
Connessione non rilevata Riconnettere la linea telefonica	Il cavo della linea telefonica non è connesso. Accertarsi che il cavo della linea telefonica sia connesso correttamente.
Cavo non connesso correttamente Riconnettere la linea telefonica dalla presa a muro alla connessione di linea	Il cavo della linea telefonica è connesso al connettore sbagliato. Accertarsi che il cavo della linea telefonica sia connesso a un'estremità al connettore della presa a muro () della stampante e all'altra estremità a una presa a muro attiva. Se si utilizza un telefono o una segreteria telefonica, collegare il connettore del telefono ().
Connessione fax in ordine Controllare l'impostazione di Toni/Impulsi in Menu Ammin. dopo avere riavviato la stampante	Il cavo della linea telefonica è connesso correttamente. Controllare l'impostazione di Toni/Impulsi. Per informazioni su Toni/Impulsi, vedere "Opzioni di impostazione fax disponibili".

Invio di un fax

Dalla stampante è possibile inviare fax. È anche possibile trasferire dati da inviare per fax direttamente da un computer con il sistema operativo Microsoft® Windows®.

Caricamento di un documento originale

Per caricare un documento da inviare per fax, è possibile utilizzare l'alimentatore ADF o la lastra. Con l'alimentatore ADF, è possibile caricare fino a 35 fogli da 75 g/m² per volta. Con la lastra è possibile caricare un foglio per volta.

-  **NOTA:** Per ottenere la migliore qualità di scansione possibile, specialmente per immagini in scala di grigi, utilizzare la lastra e non l'ADF.

Per inviare per fax un documento utilizzando l'alimentatore documenti automatico (ADF):

- 1 Mettere i documenti con il lato stampato rivolto verso l'alto nell'ADF con il bordo superiore alimentato per primo. Quindi regolare le guide dei documenti per la corretta dimensione dei documenti.



- 2 Regolare la risoluzione dei documenti. Per informazioni dettagliate, vedere "Regolazione della risoluzione del documento".

Per inviare un documento dalla lastra:

- 1 Aprire il coperchio dei documenti.

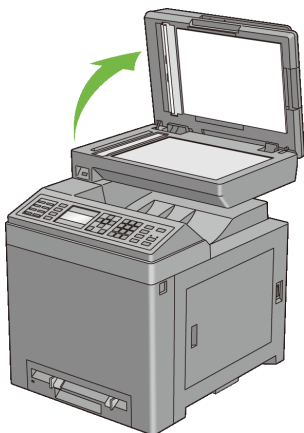

- 2 Posizionare il documento rivolto verso il basso sul vetro documenti e allinearlo con la guida di registrazione nell'angolo in alto a sinistra del vetro.

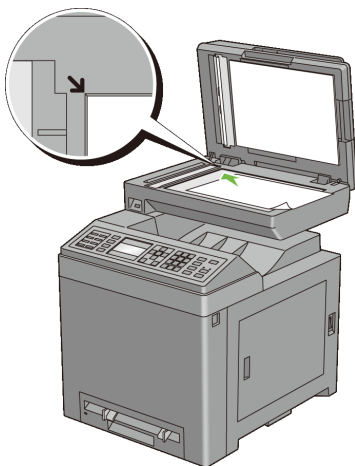







- 3 Regolare la risoluzione dei documenti. Per informazioni dettagliate, vedere "Regolazione della risoluzione del documento".
- 4 Chiudere il coperchio dei documenti.

 **NOTA:** Accertarsi che non vi siano documenti nell'ADF. Se viene rilevato un documento nell'ADF, esso ha priorità sul documento che si trova sulla lastra.

 **NOTA:** Se si invia per fax una pagina da un libro o da una rivista, sollevare il coperchio fino a quando le cerniere non si arrestano e quindi chiudere il coperchio. Se il libro o la rivista super 30 mm di spessore, iniziare a inviare il fax con il coperchio aperto.

Regolazione della risoluzione del documento

È possibile migliorare la qualità del fax regolando la risoluzione, specialmente se la qualità del documento è scarsa o se contiene immagini fotografiche.

- 1 Premere il pulsante  (Fax).
- 2 Premere il pulsante  fino a evidenziare **RISOLUZIONE**, quindi premere  (Conferma).
- 3 Premere  oppure  finché non appare l'impostazione desiderata, quindi premere  (Conferma).

Standard*	Per documenti con caratteri di dimensioni normali.
Fine	Per documenti contenenti caratteri piccoli o linee sottili oppure documenti stampanti con una stampante ad aghi.
Superfine	Per documenti contenenti dettagli molto fini. La modalità Super fino è abilitata solo se anche la macchina remota supporta la risoluzione Super fino. Vedere la nota seguente.
Foto	Per documenti contenenti immagini fotografiche.

* Indica l'impostazione predefinita di fabbrica.

 **NOTA:** I fax eseguiti con la risoluzione Superfine vengono trasmessi alla risoluzione più alta supportata dal dispositivo di ricezione.

Regolazione del contrasto del documento







È possibile regolare il contrasto del fax per renderlo più chiaro o più scuro dell'originale.

- 1 Caricare i documenti nell'ADF rivolti verso l'alto e partendo dal bordo superiore.

O

Posizionare un singolo documento rivolto verso l'alto sul vetro documenti e chiudere il coperchio dei documenti.

Per informazioni dettagliate sul caricamento dei documenti, vedere "Caricamento di un documento originale".

- 2 Premere il pulsante  (Fax).
- 3 Premere il pulsante  fino a evidenziare **PiùChiaroPiùScuro**, quindi premere  (Conferma).
- 4 Premere il pulsante  o  per spostare  per regolare il livello scuro, quindi premere  (Conferma).

Piùchiaro3	Funziona bene con la stampa scura.
Piùchiaro2	
Piùchiaro1	
Normale*	Funziona bene con i documenti digitati normalmente o stampati.
Più scuro1	Funziona bene con la stampa chiara oppure con le sottolineature a matita.
Più scuro2	
Più scuro3	

* Indica l'impostazione predefinita di fabbrica.



Invio di un fax automaticamente



- 1 Caricare i documenti nell'ADF rivolti verso l'alto e partendo dal bordo superiore.







O



Posizionare un singolo documento rivolto verso l'alto sul vetro documenti e chiudere il coperchio dei documenti.

Per informazioni dettagliate sul caricamento dei documenti, vedere "Caricamento di un documento originale".



- 2 Premere il pulsante  (Fax).
- 3 Regolare la risoluzione del documento per adattarla al fax. Per informazioni dettagliate, vedere "Regolazione della risoluzione del documento". Per regolare il contrasto, vedere "Regolazione del contrasto del documento".
- 4 Per selezionare un numero fax, effettuare una delle seguenti operazioni.
 - Accertarsi che sia evidenziata la voce **Invia fax a**, quindi premere  (Conferma).



Premere il pulsante  fino a evidenziare **Rubrica**, quindi premere  (Conferma).

- Premere il pulsante di selezione diretta e andare al punto 6.
Prima di utilizzare il pulsante di composizione rapida, è necessario registrare un numero per la selezione diretta. Per informazioni dettagliate, vedere "Impostazione di composizione rapida".
 - Premere il pulsante  (Contatti) e selezionare una delle operazioni seguenti.
 - **Tutte le voci** - visualizza un elenco dei numeri fax registrati.
 - **Composizione gruppo** - visualizza un elenco dei numeri fax registrati.
 - **Cerca localmente** - cerca un numero fax nella rubrica telefonica locale.
 - **Cerca nel server** - cerca un numero fax nella server LDAP. Questa voce è disponibile quando l'opzione **Rubrica server** è impostata su **Sì**.
 - Premere il pulsante di  (Ricomposizione/Pausa) e andare al punto 6.
 - Premere il pulsante  (Composizione rapida). Per informazioni dettagliate, vedere "Invio di un fax con composizione rapida".
- 5 Premere il pulsante  finché non appare il destinatario desiderato, quindi premere  per selezionare i destinatari. Premere il pulsante  (Conferma).
- 6 Premere il pulsante  (Avvia).













Quando il documento è caricato sulla lastra, il display chiede se segue un'altra pagina. Premere il pulsante  o  per selezionare **Sì** per aggiungere altri documenti oppure per selezionare **No** ed iniziare a inviare il fax immediatamente, quindi premere  (Conferma).



La stampante inizia a comporre il numero e invia il fax quando l'apparecchio fax remoto è pronto.

 **NOTA:** È possibile annullare l'invio del fax in qualsiasi momento premendo il pulsante  (Annulla).

-  **NOTA:** Se si preme il pulsante  (Avvia) con l'opzione Imposta intervallo di disponibilità impostata o se il servizio fax è bloccato, il fax non viene inviato. Per informazioni dettagliate, vedere "Imposta intervallo di disponibilità" per l'intervallo di disponibilità e "Funzione abilitata" per il servizio fax.

Invio di un fax manualmente

- 1 Caricare i documenti nell'ADF rivolti verso l'alto e partendo dal bordo superiore.
O
Posizionare un singolo documento rivolto verso l'alto sul vetro documenti e chiudere il coperchio dei documenti.
Per informazioni dettagliate sul caricamento dei documenti, vedere "Caricamento di un documento originale".
 - 2 Premere il pulsante  (Fax).
 - 3 Regolare la risoluzione del documento per adattarla al fax. Per informazioni dettagliate, vedere "Regolazione della risoluzione del documento". Per regolare il contrasto, vedere "Regolazione del contrasto del documento".
 - 4 Premere il pulsante  fino a evidenziare **Agganciato**, quindi premere  (Conferma).
 - 5 Premere il pulsante  o  fino a evidenziare **Sì**, quindi premere  (Conferma).
 - 6 Inserire il numero del fax remoto utilizzando la tastierina numerica.
 - 7 Se il documento è caricato nell'alimentatore ADF, premere il pulsante  (Avvia).
Se il documento non è caricato nell'alimentatore ADF, premere il pulsante  (Avvia), quindi premere il pulsante  o  finché non appare l'impostazione desiderata, infine premere  (Conferma).
-  **NOTA:** È possibile annullare l'invio del fax in qualsiasi momento premendo il pulsante  (Annulla).

 **NOTA:** Se si preme il pulsante  (Avvia) con l'opzione Imposta intervallo di disponibilità impostata o se il servizio fax è bloccato, il fax non viene inviato. Per informazioni dettagliate, vedere "Imposta intervallo di disponibilità" per l'intervallo di disponibilità e "Funzione abilitata" per il servizio fax.

Conferma delle trasmissioni

Quando l'ultima pagina del documento è stata inviata, la stampante emana un segnale acustico e torna in modalità standby.

Se qualcosa non funziona durante l'invio del fax, sul display appare il messaggio di errore.

Se si riceve un messaggio di errore, premere il pulsante  (Annulla) per eliminare il messaggio e riprovare a mandare il documento.

È possibile impostare la stampante per stampare un rapporto di conferma automaticamente dopo ogni trasmissione fax. Per informazioni dettagliate, vedere "Stampa di un rapporto".

Ricomposizione automatica

Se il numero è occupato o non c'è risposta quando si invia un fax, la stampante ricompile automaticamente il numero a intervalli di 1 minuto per un numero di tentativi impostato nelle impostazioni di ricomposizione.

Per cambiare l'intervallo di tempo tra le ricomposizioni e i tentativi di ricomposizione, vedere "Opzioni di impostazione fax disponibili".

 **NOTA:** La stampante non ricompile automaticamente un numero che era occupato se il numero è stato inserito manualmente.

Invio di un fax differito















La modalità Invio ritardato può essere utilizzata per salvare documenti da trasmettere a un'ora specificata per sfruttare le tariffe telefoniche più basse per comunicazioni interurbane.

- 1 Caricare i documenti nell'ADF rivolti verso l'alto e partendo dal bordo superiore.

O

Posizionare un singolo documento rivolto verso l'alto sul vetro documenti e chiudere il coperchio dei documenti.

Per informazioni dettagliate sul caricamento dei documenti, vedere "Caricamento di un documento originale".

- 2 Premere il pulsante  (Fax).
 - 3 Regolare la risoluzione del documento per adattarla al fax. Per informazioni dettagliate, vedere "Regolazione della risoluzione del documento". Per regolare il contrasto, vedere "Regolazione del contrasto del documento".
 - 4 Premere il pulsante  fino a evidenziare `Invio ritardato`, quindi premere  (Conferma).
 - 5 Premere il pulsante  o  fino a evidenziare `Sì`, quindi premere  (Conferma).
 - 6 Inserire l'ora di inizio con la tastierina numerica oppure premere il pulsante  o  e quindi premere  (Conferma).
 - 7 Premere il pulsante  o  fino a evidenziare `Invia fax a`, quindi premere  (Conferma).
 - 8 Accertarsi che sia evidenziata la voce `Tastierina`, quindi premere  (Conferma).
 - 9 Inserire il numero del dispositivo remoto con la tastierina numerica e quindi premere  (Conferma).
- È anche possibile utilizzare numeri di composizione rapida o di gruppo. Per informazioni dettagliate, vedere "Composizione automatica".
- 10 Premere il pulsante  (Avvia) per eseguire la scansione dei dati.

Dopo avere attivato la modalità `Invio ritardato`, la stampante memorizza tutti i documenti da mandare per fax e li invia all'ora specificata. Dopo avere inviato i fax con invio ritardato, i dati in memoria vengono cancellati.



NOTA: Se si spegne e quindi riaccende la stampante, i documenti in memoria vengono inviati non appena la stampante viene attivata.



NOTA: Se l'ora di invio specificata si sovrappone all'intervallo di disponibilità impostata o al servizio fax, la stampante non può inviare il fax ritardato all'ora specificata. Per informazioni dettagliate, vedere "Imposta intervallo di disponibilità" per l'intervallo di disponibilità e "Funzione abilitata" per il servizio fax.

Invio di un fax dal driver (Direct Fax)

È possibile inviare un fax direttamente dal computer utilizzando il driver.



NOTA: Con Direct Fax è possibile inviare solo fax in bianco e nero.



NOTA: Se l'ora di invio specificata si sovrappone all'intervallo di disponibilità impostata o al servizio fax, la stampante non può inviare il fax ritardato all'ora specificata. Per informazioni dettagliate, vedere "Imposta intervallo di disponibilità" per l'intervallo di disponibilità e "Funzione abilitata" per il servizio fax.

Esempio

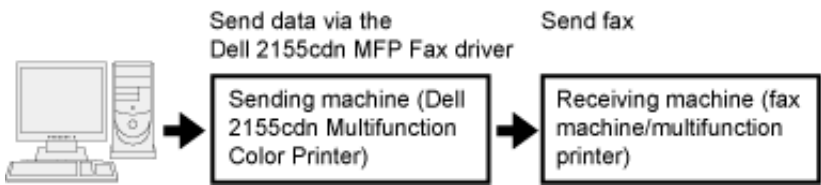

Procedimento



NOTA: I nomi delle finestre di dialogo e dei pulsanti possono essere diversi da quelli dati nella seguente procedura in base all'applicazione utilizzata.



NOTA: Per utilizzare questa funzione, è necessario installare il driver del fax. Per informazioni dettagliate, vedere "Inserire il CD Driver e programmi di utilità" per Windows oppure "Installazione di driver e software" per Macintosh.

- 1 Aprire il file che da inviare per fax.
- 2 Aprire la finestra di dialogo Stampa dall'applicazione e selezionare Dell 2155cdn MFP Fax.
- 3 Selezionare Preferenze in Windows, oppure Impostazione FAX in Macintosh.

Per Microsoft Windows:

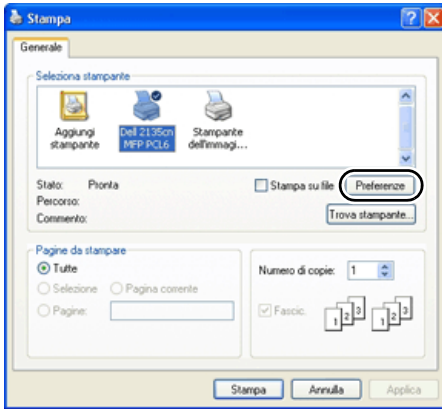

Per Apple Macintosh:

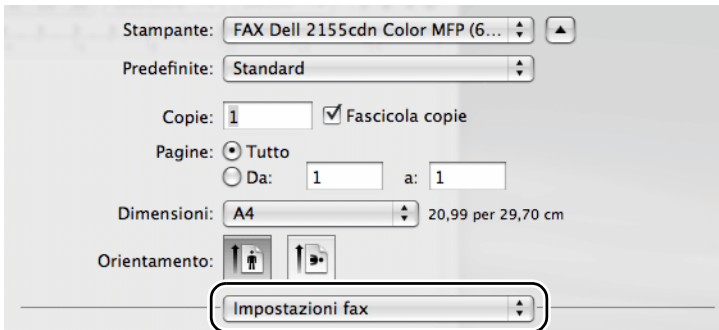

- 4 Quando viene visualizzata la finestra di dialogo, specificare le seguenti impostazioni.

 **NOTA:** Le presenti impostazioni valgono solo per un fax singolo.

Per Microsoft Windows:

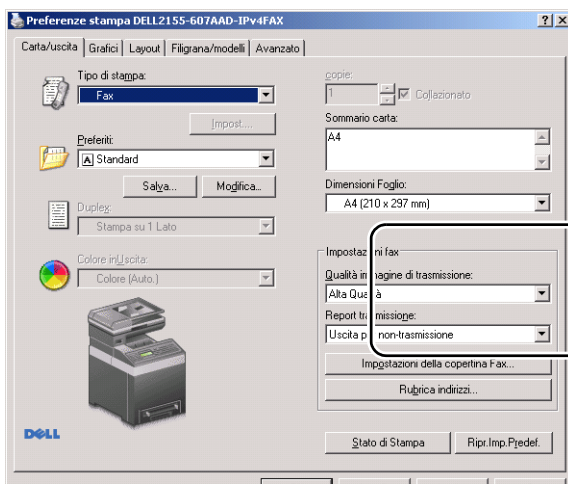

Per Apple Macintosh:

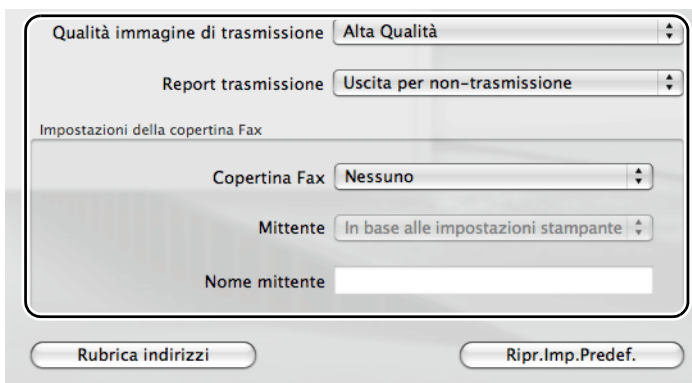

a. Qualità immagine di trasmissione

Funzione:

Impostare la qualità di stampa.

Valori:

Standard	Per documenti con caratteri di dimensione normale.
Alta Qualità*	Per documenti contenenti caratteri piccoli o righe sottili o documenti ottenuti con stampanti a matrice di punti.
Qualità immagine ultra-elevata	Per documenti contenenti dettagli molto fini. La modalità superfine è abilitata solo se la macchina in posizione remota supporta la risoluzione Superfine. Attenersi alle note seguenti.

* Indica l'impostazione predefinita di fabbrica.



NOTA: I fax stampati con l'opzione Qualità immagine ultra-elevata dal driver Direct Fax vengono trasmessi alla risoluzione più alta supportata dal dispositivo di ricezione.

b. Report trasmissione

Funzione:

Per specificare se stampare il risultato della trasmissione tramite fax.

Valori:

Uscita regolarmente	Stampa il risultato dopo ogni trasmissione fax.
Uscita per non-trasmissione*	Stampa il risultato della trasmissione fax solo in caso di errore.
Non emettere	Non stampa i risultati della trasmissione fax.

* Indica l'impostazione predefinita di fabbrica.

c. Impostazioni della copertina Fax

Selezionare il pulsante Impostazioni della copertina Fax in Windows oppure selezionare Impostazioni della copertina Fax per Impostazioni caratteristiche in Macintosh.

Pag. cop. Fax.

Funzione:

Specificare se allegare una copertina al fax.

Valori:

In base alle impostazioni stampante	Stabilisce se allegare una copertina al fax in base all'impostazione specificata sul pannello operatore Copertina Fax.
Allega	Allega una copertina al fax.
Nessuno*	Non allega una copertina al fax.

* Indica l'impostazione predefinita di fabbrica.

Mittente

Funzione:

Per specificare se stampare il nome del mittente sulla copertina fax.

Valori:

In base alle impostazioni stampante*	Stabilisce se stampare il nome del mittente sulla copertina fax in base alle impostazioni della stampante.
Digitare il nome del mittente	Consente di inserire il nome del mittente che verrà stampato sulla copertina in Nome mittente.

* Indica l'impostazione predefinita di fabbrica.

Nome mittente

Funzione:

Per inserire il nome del mittente che verrà stampato sulla copertina del fax.

Il nome del mittente può contenere un massimo di 30 caratteri. Se supera 30 caratteri, vengono stampati solo i primi 30 caratteri.

- 5 Per Windows, selezionare OK per chiudere la finestra di dialogo Preferenze stampa, quindi selezionare Stampa.

Per Macintosh, selezionare Stampa.

Viene visualizzata la finestra di dialogo Imposta/controlla trasmissione fax.

Per Microsoft Windows:

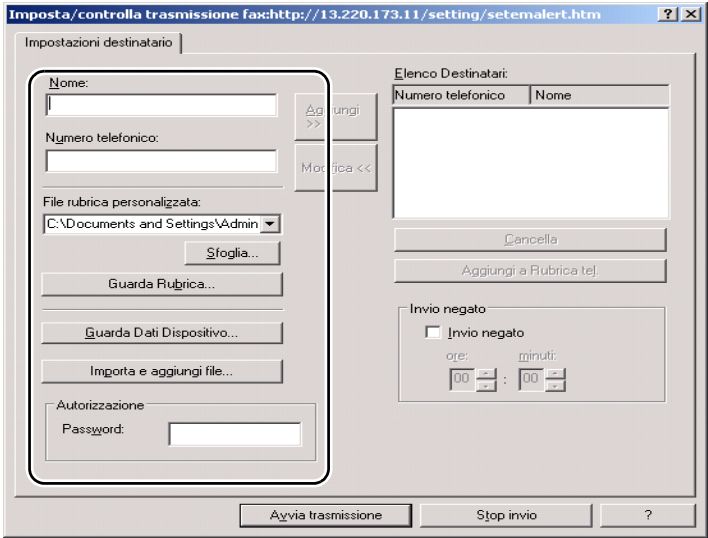

Per Apple Macintosh:

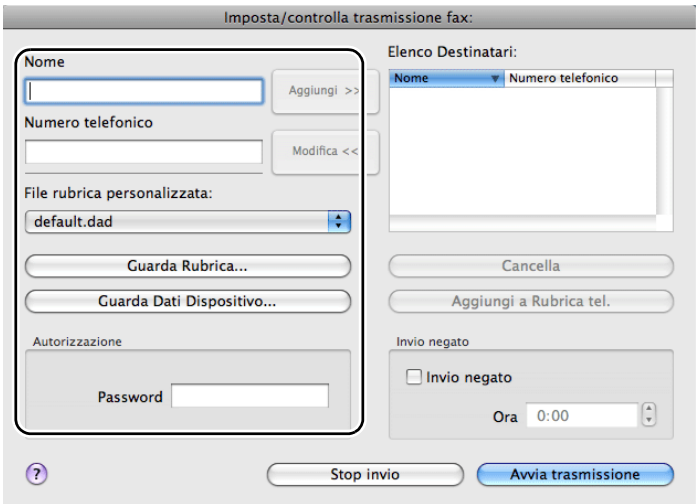

6 Inserire i dati del destinatario. Per la destinazione effettuare la seguente procedura. Per dettagli su come inserire la destinazione, vedere la Guida in linea del driver.

a Inserire direttamente il nome e il numero fax.















b Selezionare un numero fax dalla rubrica.

- Guarda Rubrica...: visualizza un elenco di numeri fax salvati nel file specificato per File rubrica personalizzata.
- Guarda Dati Dispositivo: visualizza un elenco di numeri fax salvati in Rubrica sulla stampante (2155cn/2155cdn Multifunction Color Printer).
- Importa e aggiungi file (solo Windows): consente di selezionare un file di origine del tipo CSV, WAB, MAPI o un server LDAP. Per dettagli sul server LDAP, vedere "Server LDAP" e "Rubrica server".









NOTA: Inserire la password nel campo Password nell'area Autorizzazione prima di inviare un fax se il servizio fax è bloccato da una password.

Per bloccare il servizio fax con una password:

- 1 Premere il pulsante  (Menu).
- 2 Premere il pulsante  fino a evidenziare Impostazione sistema, quindi premere  (Conferma).
- 3 Premere il pulsante  fino a evidenziare Menu Ammin., quindi premere  (Conferma).
- 4 Premere il pulsante  fino a evidenziare Imp. Protezione, quindi premere  (Conferma).
- 5 Premere il pulsante  fino a evidenziare Funzione abilitata, quindi premere  (Conferma).
- 6 Premere il pulsante  fino a evidenziare Fax, quindi premere  (Conferma).
- 7 Premere il pulsante  fino a evidenziare Sì (Password), quindi premere  (Conferma).
- 8 Inserire la password e premere  (Conferma).



Per controllare se il fax è stato spedito:

- 1 Premere il pulsante  (Menu).

- 2 Premere il pulsante  fino a evidenziare `Impostazione sistema`, quindi premere  (Conferma).
- 3 Accertarsi che la voce `Rapporto/Elenco` sia evidenziata, quindi premere il pulsante  (Conferma).
- 4 Premere il pulsante  fino a evidenziare `Cronolog.Lavoro`, quindi premere  (Conferma).
Viene stampata la cronologia dei lavori.

Ricezione di un fax

Informazioni sulle modalità di ricezione

 **NOTA:** Per utilizzare `Tel/fax` o `Segret./fax`, connettere una segreteria telefonica al connettore del telefono () sul retro della stampante.

Quando la memoria è piena, il fax viene ricevuto in modalità `Telefono`.

Caricamento della carta per la ricezione dei fax

Le istruzioni di caricamento della carta nel cassetto valgono per lavori di stampa, fax e copiatura, con l'eccezione che i fax possono solo venire stampati su formati carta A4, Letter o Legal. Per informazioni dettagliate sul caricamento della carta, vedere "Caricamento dei supporti di stampa". Per informazioni dettagliate sull'impostazione del tipo di carta e del formato nel cassetto, vedere "Istruzioni sull'uso dei supporti di stampa".

Ricezione di un fax automaticamente in Modalità FAX

La stampante viene preimpostata per la modalità fax in fabbrica.

Se si riceve un fax, dopo un intervallo di tempo specificato, la stampante passa direttamente in modalità fax e riceve il fax.

Per cambiare l'intervallo di tempo in cui la stampante entra in modalità fax dopo avere ricevuto una chiamata in entrata, vedere "Opzioni di impostazione fax disponibili".

Ricezione di un fax manualmente in Modalità TEL

Per ricevere un fax sollevare il ricevitore del telefono esterno e quindi premere il codice di ricezione remota (vedere "Opzioni di impostazione fax disponibili"), oppure impostare *Agganciato* su *Sì* (è possibile sentire una voce o toni fax dalla macchina remota) e quindi premere il pulsante  (*Avvia*).

La stampante inizia a ricevere il fax, al termine della ricezione ritorna in modalità standby.

Ricezione di un a fax automaticamente in modalità Tel/fax oppure Segret./fax

Per utilizzare la modalità *Tel/fax* o *Segret./fax*, connettere un telefono esterno al connettore del telefono () sul retro della stampante.

Se il mittente lascia un messaggio, la segreteria telefonica lo memorizza normalmente. Se la stampante rileva un tono fax sulla linea, inizia automaticamente la ricezione.



NOTA: Se la stampante è impostata su *Segret./fax* e la segreteria telefonica è disattivata, o non c'è una segreteria telefonica connessa alla stampante, la stampante passa automaticamente alla modalità *Fax* dopo un intervallo di tempo predefinito.

Ricezione di un fax manualmente tramite un telefono esterno

Questa modalità funziona meglio utilizzando un telefono esterno connesso al connettore del telefono () sul retro della stampante. È possibile ricevere un fax da una persona con cui si sta parlando al telefono esterno senza recarsi alla stampante.

Quando si riceve una chiamata sul telefono esterno e si sentono dei toni fax, premere i tasti a due cifre sul telefono esterno, oppure impostare *Agganciato* su *No* e quindi premere  (*Accesso*).

La stampante riceve il documento.

Premere i pulsanti lentamente in sequenza. Se si sente ancora il tono fax dall'apparecchio remoto, provare a premere di nuovo i tasti a due cifre.

Il codice di ricezione remota è impostato su *No* in fabbrica. È possibile cambiare il numero a due cifre a scelta. Per informazioni su come cambiare il codice, vedere "Opzioni di impostazione fax disponibili".















NOTA: Impostare il sistema di composizione del telefono esterno su DTMF.

Ricezione di fax tramite DRPD

DRPD è un servizio offerto dalla compagnia telefonica che consente all'utente di utilizzare una sola linea telefonica per diversi numeri di telefono. Il numero specifico utilizzato per effettuare una chiamata viene identificato tramite la suoneria, che consiste di una combinazione di suoni lunghi e corti.

Prima di utilizzare l'opzione DRPR (Distinctive Ring Pattern Detection), è necessario che la compagnia telefonica installi un servizio di suoneria distinto sulla linea telefonica in uso. Per impostare DRPR, è necessario avere un'altra linea telefonica, oppure qualcuno disponibile a comporre il numero di fax dall'esterno.

Per impostare DRPR:

- 1 Premere il pulsante  (Menu).
- 2 Premere il pulsante  fino a evidenziare *Impostazione sistema*, quindi premere  (Conferma).
- 3 Premere il pulsante  fino a evidenziare *Menu Ammin.*, quindi premere  (Conferma).
- 4 Premere il pulsante  fino a evidenziare *Imp. Fax*, quindi premere  (Conferma).
- 5 Premere il pulsante  fino a evidenziare *Percorso DRPD*, quindi premere  (Conferma).
- 6 Premere  oppure  finché non appare il percorso desiderato, quindi premere  (Conferma).
- 7 Riavviare la stampante.

Per ricevere fax in modalità DRPD, è necessario impostare il menu su DRPD. Per informazioni dettagliate, vedere "Opzioni di impostazione fax disponibili".

La stampante fornisce sette percorsi DRPD. Se il servizio è disponibile tramite la compagnia telefonica, chiedere alla compagnia telefonica quale percorso è necessario selezionare per utilizzare questo servizio.









Ricezione di fax in memoria

La stampante è un dispositivo multifunzione, quindi è possibile ricevere fax mentre si eseguono copie o stampe. Se si riceve un fax mentre si eseguono copie o stampe, oppure finisce la carta o il toner, la stampante memorizza i fax in

arrivo. La stampante stampa i fax automaticamente, non appena sono terminate le operazioni di copiatura o stampa, oppure sono stati riforniti i materiali di consumo.

Ricezione in polling

È possibile ricevere fax dall'apparecchio fax remoto in un orario prestabilito.

- 1 Premere il pulsante  (Fax).
- 2 Premere il pulsante  fino a evidenziare `Ricez. polling` (Ric.V.StatoSist.), quindi premere  (Conferma).
- 3 Premere il pulsante  o  fino a evidenziare `Si`, quindi premere  (Conferma).
- 4 Inserire il numero del dispositivo remoto con la tastierina numerica e quindi premere  (Conferma).
 **NOTA:** Per ulteriori informazioni su come inserire il numero fax dell'apparecchio remoto, vedere "Invio di un fax automaticamente" oppure "Invio di un fax manualmente".
- 5 Premere il pulsante  (Avvia).





Composizione automatica



Composizione rapida (Velocità di connessione)

È possibile memorizzare fino a 200 numeri utilizzati di frequente nelle posizioni di composizione rapida (001–200).

Quando esiste il lavoro di composizione rapida specificato nel fax ritardato o ricomposizione, non è possibile cambiare in numero di composizione rapida dal pannello operatore o da Dell Printer Configuration Web Tool.



Impostazione di composizione rapida

- 1 Premere il pulsante  (Menu).
- 2 Premere il pulsante  fino a evidenziare `Impostazione sistema`, quindi premere  (Conferma).
- 3 Premere il pulsante  fino a evidenziare `Menu Ammin.`, quindi premere  (Conferma).

- 4 Accertarsi che sia evidenziata la voce `Rubrica`, quindi premere il pulsante ✓ (Conferma).
- 5 Accertarsi che sia evidenziata la voce `Composizione rapida` (Velocità di connessione), quindi premere il pulsante ✓ (Conferma).
- 6 Premere il pulsante  finché non viene evidenziato il numero di composizione rapida compreso tra 001 e 200 desiderato, quindi premere ✓ (Conferma).
- 7 Accertarsi che sia evidenziata la voce `Nome`, quindi premere ✓ (Conferma).
- 8 Inserire il nome e premere ✓ (Conferma).
- 9 Premere il pulsante  fino a evidenziare `Numero telefonico`, quindi premere ✓ (Conferma).
- 10 Inserire il numero da memorizzare con la tastierina numerica e quindi premere ✓ (Conferma).

Per inserire una pausa tra i numeri, premere il pulsante 
(Ricomposizione/Pausa).
"- " appare sul display.

Per assegnare un nome a un numero, inserire il nome. Per informazioni dettagliate sull'inserimento dei nomi, vedere "Utilizzo della tastierina numerica per inserire i caratteri".

- 11 Premere il pulsante  fino a evidenziare `Applica impostazioni`, quindi premere ✓ (Conferma).
Quando viene visualizzata la richiesta di applicare le impostazioni, premere il pulsante  per selezionare `Sì`, quindi premere ✓ (Conferma).

Per memorizzare altri numeri, ripetere i passaggi da 6 a 11.

Per tornare al primo schermo di  (Menu), premere il pulsante AC (Cancella tutto).







Invio di un fax con composizione rapida

- 1 Caricare i documenti nell'ADF rivolti verso l'alto e partendo dal bordo superiore.



O

Posizionare un singolo documento rivolto verso l'alto sul vetro documenti e chiudere il coperchio dei documenti.

Per informazioni dettagliate sul caricamento dei documenti, vedere "Caricamento di un documento originale".

- 2 Per inserire il numero di composizione rapida, dopo avere premuto il pulsante  (Fax), effettuare una delle seguenti operazioni.
 - Accertarsi che sia evidenziata la voce *Invia fax a*, quindi premere il pulsante  (Conferma). Premere il pulsante  fino a evidenziare *Composizione rapida (Velocità di connessione)*, quindi premere  (Conferma).
 - Premere il pulsante  (Composizione rapida).
- 3 Inserire il numero di composizione rapida compreso tra 001 e 200 con la tastierina numerica e quindi premere  (Conferma).
- 4 Regolare la risoluzione del documento per adattarla al fax. Per informazioni dettagliate, vedere "Regolazione della risoluzione del documento". Per regolare il contrasto, vedere "Regolazione del contrasto del documento".
- 5 Premere il pulsante  (Avvia).

Il documento viene memorizzato.

Quando il documento è caricato sulla lastra, il display chiede se segue un'altra pagina. Premere il pulsante  o  per selezionare *Sì* per aggiungere altri documenti oppure per selezionare *No* ed iniziare a inviare il fax immediatamente, quindi premere  (Conferma).

Il numero fax memorizzato nella posizione di composizione rapida viene selezionato automaticamente. Il documento viene inviato quando l'apparecchio fax remoto risponde.











 **NOTA:** Se si inserisce un asterisco (*) nella prima cifra, è possibile inviare il documento a più destinatari. Ad esempio, se si inserisce 00*, è possibile inviare un documento a destinatari registrati tra 001 e 009.

Composizione di gruppo







Se si invia di frequente lo stesso documento a più destinatari, è possibile creare un gruppo di questi destinatari e impostarli in un gruppo di composizione a una cifra. In questo modo è possibile utilizzare un'impostazione di numero di composizione di gruppo per inviare un documento a tutti i destinatari di un gruppo.





 **NOTA:** Non è possibile includere un numero di composizione di un gruppo entro un altro numero di composizione di gruppo.

Impostazione di composizione di gruppo

- 1 Premere il pulsante  (Menu).
- 2 Premere il pulsante  fino a evidenziare `Impostazione sistema`, quindi premere  (Conferma).
- 3 Premere il pulsante  fino a evidenziare `Menu Ammin.`, quindi premere  (Conferma).
- 4 Accertarsi che sia evidenziata la voce `Rubrica`, quindi premere il pulsante  (Conferma).
- 5 Premere il pulsante  fino a evidenziare `Composizione gruppo` (Gruppo connessione / Selezione gruppo), quindi premere  (Conferma).
- 6 Premere il pulsante  finché non viene evidenziato il numero di composizione di gruppo compreso tra 1 e 6 desiderato, quindi premere  (Conferma).

















Se un numero è già memorizzato nella posizione scelta, il numero viene visualizzato sul display ed è possibile cambiarlo. Per ricominciare con un altro numero di gruppo, premere il pulsante  (Indietro).



- 7 Accertarsi che sia evidenziata la voce `Nome`, quindi premere  (Conferma).
- 8 Inserire il nome da memorizzare con la tastierina numerica e quindi premere  (Conferma). Per informazioni dettagliate sull'inserimento dei nomi, vedere "Utilizzo della la tastierina numerica per inserire i caratteri".
- 9 Premere il pulsante  fino a evidenziare `N. comp.rapida` (N. composizione rapida, Vel. connes. N.), quindi premere  (Conferma).
- 10 Premere il pulsante  finché non appare il numero desiderato, quindi premere  per selezionare i numeri di composizione rapida. Premere il pulsante  (Conferma).



- 11 Premere il pulsante  fino a evidenziare `Applica impostazioni`, quindi premere  (Conferma).
- Quando viene visualizzata la richiesta di applicare le impostazioni, premere il pulsante  per selezionare `Sì`, quindi premere  (Conferma).
- Per memorizzare altri numeri di composizione di gruppo, ripetere i passaggi da 6 a 11.
- Per tornare al primo schermo di  (Menu), premere il pulsante `AC` (Cancella tutto).

Modifica di composizione di gruppo

È possibile cancellare un numero di composizione di gruppo specifico da un gruppo selezionato o aggiungere un nuovo numero al gruppo selezionato.

- 1 Premere il pulsante  (Menu).
- 2 Premere il pulsante  fino a evidenziare `Impostazione sistema`, quindi premere  (Conferma).
- 3 Premere il pulsante  fino a evidenziare `Menu Ammin.`, quindi premere  (Conferma).
- 4 Accertarsi che sia evidenziata la voce `Rubrica`, quindi premere il pulsante  (Conferma).
- 5 Premere il pulsante  fino a evidenziare `Composizione gruppo` (Gruppo connessione / Selezione gruppo), quindi premere  (Conferma).
- 6 Premere il pulsante  finché non viene evidenziato il numero di composizione di gruppo da modificare desiderato, quindi premere  (Conferma).
- 7 Accertarsi che sia evidenziata la voce `Nome`, quindi premere  (Conferma).
- 8 Inserire un nuovo nome e premere  (Conferma).
- 9 Premere il pulsante  fino a evidenziare `N. comp.rapida` (N. composizione rapida, Vel. connes. N.), quindi premere  (Conferma).
- 10 Premere il pulsante  finché non viene evidenziato il numero di composizione rapida da modificare desiderato, quindi premere  per selezionare o deselezionare il numero di composizione rapida. Premere il pulsante  (Conferma).

- 11 Premere il pulsante  fino a evidenziare *Applica impostazioni*, quindi premere  (Conferma).

Quando viene visualizzata la richiesta di applicare le impostazioni, premere il pulsante  per selezionare *Sì*, quindi premere  (Conferma).

Per cancellare un numero di composizione di gruppo esistente, premere il pulsante  (Annulla).

 **NOTA:** Quando si cancella l'ultima composizione rapida in un gruppo, il gruppo non viene cancellato.

Per modificare un altro numero di composizione di gruppo, ripetere i passaggi da 6 a 11.

Per tornare al primo schermo di  (Menu), premere il pulsante **AC** (Cancella tutto).

Invio di un fax con composizione di gruppo (trasmissione a più destinatari)

È possibile utilizzare composizione di gruppo per trasmissioni di broadcast o differite.





Seguire la procedura per l'operazione da svolgere. Per informazioni dettagliate sulle trasmissioni differite, vedere "Configurazione delle opzioni di impostazione fax".



Per un'operazione è possibile utilizzare uno o più numeri di gruppo. Quindi continuare la procedura per completare l'operazione.

La stampante esegue automaticamente la scansione in memoria del documento caricato nell'alimentatore automatico (ADF) o sulla lastra. La stampante compone ogni numero incluso nel gruppo.

Stampa di un a elenco di composizione rapida

È possibile controllare l'impostazione di composizione automatica stampando l'Elenco di composizione rapida (Elenco velocità connessione).

- 1 Premere il pulsante  (Menu).
- 2 Premere il pulsante  fino a evidenziare *Impostazione sistema*, quindi premere  (Conferma).
- 3 Accertarsi che *Rapporto/Elenco* sia evidenziato, quindi premere il pulsante  (Conferma).

- 4 Premere il pulsante  fino a evidenziare *Composizione rapida* (Velocità di connessione), quindi premere  (Conferma).

Viene stampato un elenco delle voci di composizione rapida.

Rubrica



È possibile selezionare o cercare i numeri di telefono registrati nelle rubriche.

- 1 Caricare i documenti nell'ADF rivolti verso l'alto e partendo dal bordo superiore.



O

Posizionare un singolo documento rivolto verso l'alto sul vetro documenti e chiudere il coperchio dei documenti.



Per informazioni dettagliate sul caricamento dei documenti, vedere "Caricamento di un documento originale".

- 2 Premere il pulsante  (Fax).
- 3 Accertarsi che sia evidenziata la voce *Invia fax a*, quindi premere il pulsante  (Conferma).
- 4 Per selezionare una destinazione, effettuare una delle seguenti operazioni.

- Selezionare la rubrica telefonica locale.

Premere il pulsante  fino a evidenziare *Rubrica*, quindi premere  (Conferma).



- Cercare nella rubrica telefonica locale o nella rubrica del server.

Premere il pulsante  fino a evidenziare *Cerca nella rubrica locale* o *Cerca nella rubrica server*, quindi premere  (Conferma).

 **NOTA:** Per ulteriori informazioni sulla rubrica e sulla rubrica del server, vedere "Rubriche indirizzi".

 **NOTA:** Se si utilizza la rubrica server, l'opzione *Rubrica server* va impostata su *Sì*. Per informazioni dettagliate, vedere "Rubrica server" e "Server LDAP".

 **NOTA:** I numeri di telefono vanno registrati prima di poter selezionare *Rubrica* sul pannello operatore.

- 5 Premere il pulsante  per selezionare o inserire una parola chiave per cercare destinazioni, e quindi premere  (Conferma).
- 6 Premere il pulsante  (Avvia).















Altri metodi per inviare fax

Utilizzo della modalità di ricezione protetta

È possibile impedire che persone non autorizzate possano accedere ai fax ricevuti. È possibile attivare la modalità di ricezione fax protetta tramite l'opzione Ricezione protetta (Ricezione sicura) per impedire che i fax ricevuti vengano stampati se non si è in prossimità della stampante. In modalità ricezione fax protetta, tutti i fax in arrivo vengono memorizzati. Quando questa modalità è disattivata, qualsiasi fax memorizzato viene stampato.

 **NOTA:** Prima di eseguire l'operazione, accertarsi che l'opzione Blocca Pannello (Blocco pannello) sia abilitata.







Attivare la modalità di ricezione protetta.

- 1 Premere il pulsante  (Menu).
- 2 Premere il pulsante  fino a evidenziare Impostazione sistema, quindi premere  (Conferma).
- 3 Premere il pulsante  fino a evidenziare Menu Ammin., quindi premere  (Conferma).
- 4 Premere il pulsante  fino a evidenziare Imp. Protezione, quindi premere  (Conferma).
- 5 Premere il pulsante  fino a evidenziare Ricezione protetta (Ricezione sicura), quindi premere  (Conferma).
- 6 Accertarsi che sia evidenziata la voce Imp. Ricez. Sicura, quindi premere il pulsante  (Conferma).
- 7 Premere il pulsante  o  fino per selezionare Abilita e quindi premere  (Conferma).
- 8 Inserire una password di quattro cifre con la tastierina numerica e quindi premere  (Conferma).
- 9 Accertarsi che sia evidenziata la voce Abilita, quindi premere  (Conferma).

Per tornare al primo schermo di  (Menu), premere il pulsante AC (Cancella tutto).



Quando un fax viene ricevuto nella modalità di ricezione protetta, la stampante lo memorizza e il display di STATO LAVORO visualizza "Ricezione protetta" (Ricezione sicura) per informare che è presente un fax in memoria.

Per stampare documenti ricevuti:

- 1 Premere il pulsante  Menu.
- 2 Premere il pulsante  fino a evidenziare STATO LAVORO, quindi premere  (Conferma).
- 3 Premere il pulsante  fino a evidenziare Ricezione protetta (Ricezione sicura), quindi premere  (Conferma).
- 4 Inserire la password e premere  (Conferma).

I fax in memoria vengono stampati.

Disattivare la modalità di ricezione protetta.

- 1 Seguire gli stessi passaggi da 1 a 6 in "Attivare la modalità di ricezione protetta." e selezionare Imp.Ricez.Sicura.
- 2 Premere il pulsante  o  fino a visualizzare Disabilita, e quindi premere  (Conferma).

Per tornare al primo schermo di  (Menu), premere il pulsante AC (Cancella tutto).

Utilizzo di una segreteria telefonica

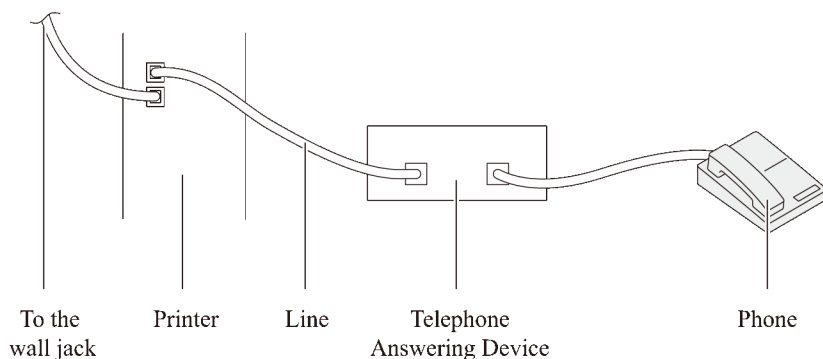

È possibile connettere una segreteria telefonica (TAD) direttamente sul retro della stampante come mostrato sopra.

- Impostare la stampante su *Segret. / fax* e impostare *RicezAutomRis/Fax* per specificare l'intervallo di tempo per la segreteria telefonica (TAD).
- Quando la segreteria telefonica (TAD) rileva la chiamata, la stampante monitorizza e prende la linea se riceve toni fax e quindi avvia la ricezione del fax.
- Se la segreteria telefonica è disinserita, la stampante passa automaticamente in modalità *Fax* dopo che la suoneria emana segnali acustici per un intervallo di tempo predefinito.
- Se si risponde alla chiamata e si odono i toni fax, per consentire alla stampante di rispondere alla chiamata:

Impostare *Agganciato* su *Sì* (è possibile sentire una voce o toni fax dalla macchina remota), e quindi premere il pulsante ► (Avvia) e riporre il ricevitore.

O

Premere il codice di ricezione remota a due cifre e riporre il ricevitore.

Utilizzo di un modem

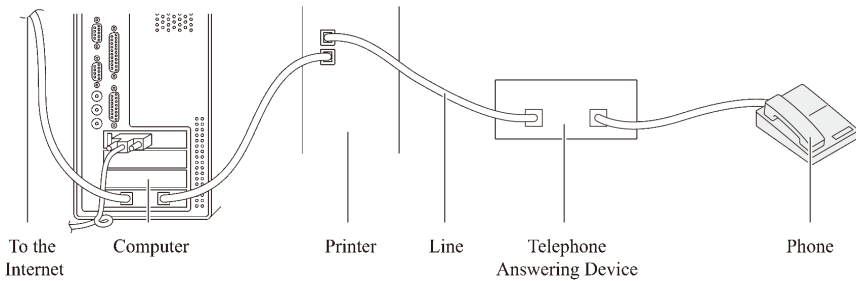

Per utilizzare il modem di un computer per inviare fax o per la connessione a internet, collegare il modem direttamente sul retro della stampante con un dispositivo TAD (telephone answering device) come illustrato.

- Impostare la stampante su *Secret. / fax* e impostare *RicezAutomRis / Fax* per specificare l'intervallo di tempo per la segreteria telefonica (TAD).
- Disattivare la funzione di ricezione fax del modem del computer.
- Non utilizzare il modem del computer se la stampante sta inviando o ricevendo fax.
- Per inviare fax tramite il modem del computer, seguire le istruzioni date con il modem del computer e l'applicazione fax.

Stampa di un rapporto

Con il fax i seguenti rapporti possono essere utili.



NOTA: Per ulteriori informazioni su altri rapporti, vedere "Rapporti".

- Composizione rapida (Velocità di connessione)
- Rubrica indirizzi
- Indirizzo server
- Attività Fax
- Fax in attesa
- Contatore stampe (Metro stampa)

Composizione rapida (Velocità di connessione)

Questo elenco mostra tutti i numeri attualmente memorizzati nella stampante come numeri di composizione rapida.

È possibile questo elenco di composizione rapida dal pannello operatore. Per informazioni dettagliate, vedere "Stampa di un a elenco di composizione rapida".

Rubrica indirizzi

Questo elenco contiene tutti gli indirizzi attualmente memorizzati nella stampante come informazioni Rubrica indirizzi.

Indirizzo server

Questo elenco contiene tutti i numeri attualmente memorizzati nella stampante come informazioni Indirizzo Server.

Attività Fax

Questo rapporto contiene informazioni sui fax inviati o ricevuti di recente.







Fax in attesa

Questo elenco contiene lo stato dei fax in attesa. È possibile questo elenco per confermare i cambiamenti apportati dopo avere modificato delle impostazioni.

Contatore stampe (Metro stampa)

Questo rapporto contiene il numero totale di pagine stampate. Il rapporto è chiamato Report ColorTrack.













Procedure:

- 1 Premere il pulsante  Menu.
- 2 Premere il pulsante  fino a evidenziare Impostazione sistema, quindi premere  (Conferma).
- 3 Accertarsi che la voce Rapporto/Elenco sia evidenziata, quindi premere il pulsante  (Conferma).
- 4 Premere il pulsante  fino a evidenziare il rapporto o l'elenco da stampare, quindi premere  (Conferma).

Il rapporto o l'elenco selezionato viene stampato.

- Composizione rapida: Elenco di composizione rapida
- Rubrica indirizzi: Elenco rubrica indirizzi
- Indirizzo Server: Elenco indirizzi server
- Attività fax: Rapporto attività fax
- Fax in attesa: Elenco fax in attesa
- Contatore stampe: Report volume di stampa

Modifica delle opzioni di impostazione

- 1 Premere il pulsante  Menu.
- 2 Premere il pulsante  fino a evidenziare `Impostazione sistema`, quindi premere  (Conferma).
- 3 Premere il pulsante  fino a evidenziare `Imp. Predefinite`, quindi premere  (Conferma).
- 4 Premere il pulsante  fino a evidenziare `Fax predef.` (valori predefiniti fax), quindi premere  (Conferma).
- 5 Premere il pulsante  finché non appare l'elemento di menu desiderato, quindi premere  (Conferma).
- 6 Premere il pulsante  o  finché non appare l'impostazione desiderata oppure inserire il valore con la tastierina numerica e quindi premere il pulsante  (Conferma).

Per tornare al primo schermo di  (Menu), premere il pulsante AC (Cancella tutto).

Conoscere la stampante

Funzionamento dei menu del programma Strumenti

Il programma Strumenti permette di visualizzare, specificare e diagnosticare le impostazioni del sistema.

La casella strumenti comprende: Rapporto Impostazioni Stampante, Manutenzione stampante e le schede di Diagnosi.



NOTA: La finestra di dialogo Password appare la prima volta che si modificano le impostazioni in Strumenti, quando Blocca Pannello è impostato sulla stampante. In questo caso immettere la password già specificata e fare clic su OK per applicare le impostazioni.



NOTA: Le immagini utilizzate e le procedure descritte nel presente manuale si riferiscono alla stampante Dell™ 2155cdn Multifunction Color Printer.

Rapporto Impostazioni Stampante

La scheda Rapporto Impostazioni Stampante include le pagine Informazioni su Stampante, Impostazioni Menu, Rapporti, Impostazioni TCP/IP, Impostazioni predefinite e Impostazioni Fax.

Informazioni su Stampante

Funzione:

Visualizzare le informazioni di sistema della stampante.

Valori:

Numero di Codice Servizio Dell	Visualizza il numero del codice servizio della stampante.
Codice Servizio Express	Visualizza il numero del codice servizio express.
Numero di Serie Stampante	Visualizza il numero di serie della stampante.

Tipo di Stampante	Mostra il tipo di stampa. Normalmente viene visualizzato Colore Laser.
Numero di Codice Attività	Visualizza il numero impresso sulla targhetta ai fini di inventario della stampante.
Capacità Memoria	Mostra la capacità di memoria.
Velocità Processore	Mostra la velocità di elaborazione.
Versione Firmware	Mostra la versione del controller.
Versione Firmware di rete	Mostra la versione della scheda di rete.
Versione Firmware MCU	Visualizza la versione del firmware MCU (Machine Control Unit).
Velocità di Stampa (Colore)	Mostra la velocità di stampa per la stampa a colori.
Velocità di Stampa (Monocromatico)	Mostra la velocità di stampa per la stampa monocromatica.

Impostazioni Menu

Funzione:

Visualizzare le impostazioni di menu della stampante.

Valori:

Impostazioni di Sistema	Timer risparmio energetico - Modo 1	Visualizza il tempo di transizione al modo di risparmio energetico 1 dopo la fine di un lavoro di stampa da parte della stampante.
	Timer risparmio energetico - Modo 2	Visualizza il tempo di transizione dal modo di risparmio energetico 1 al modo 2.
	Risparmio energetico - Riattivazione	Visualizza se è specificata la riattivazione dal modo di risparmio energetico 1 o 2 quando l'opzione Agganciato è No.
	Ripr. Autom.	Mostra il tempo che deve trascorrere prima che la stampante reimposti automaticamente i valori predefiniti delle impostazioni nel pannello operatore quando non vengono modificate ulteriori impostazioni.

Segnale pannello comandi	Mostra il volume del segnale acustico emesso quando l'immissione dal pannello operatore è corretta. No indica che il tono è disabilitato.
Segnale tasto non valido	Mostra il volume del segnale acustico emesso quando l'immissione dal pannello operatore non è corretta. No indica che il tono è disabilitato.
Segnale macchina pronta	Mostra il volume del segnale acustico emesso quando la stampante diviene pronta. No indica che il tono è disabilitato.
Segnale copia completata	Mostra il volume del segnale acustico emesso quando un lavoro di copia viene completato. No indica che il tono è disabilitato.
Segnale lavoro completato	Visualizza il volume del segnale acustico emesso al completamento di un lavoro non di copia. No indica che il tono è disabilitato.
Segnale errore	Mostra il volume del segnale acustico emesso quando un lavoro termina in modo anomalo. No indica che il tono è disabilitato.
Segnale di avviso	Mostra il volume del segnale acustico emesso quando si verifica un problema. No indica che il tono è disabilitato.
Segnale carta esaurita	Mostra il volume del segnale acustico emesso quando la stampante esaurisce la carta. No indica che il tono è disabilitato.
Segnale livello toner basso	Mostra il volume del segnale acustico emesso quando il livello del toner è basso. No indica che il tono è disabilitato.

Segnale eliminazione automatica	Mostra il volume del segnale acustico emesso 5 secondi prima che la stampante esegua l'eliminazione automatica. No indica che il tono è disabilitato.
Tono base	Visualizza il volume del segnale acustico emesso quando lo schermo del pannello operatore torna alla visualizzazione predefinita sfogliando il menu ciclico. No indica che il tono è disabilitato.
Time-out per guasto	Mostra il tempo che la stampante aspetterà prima di annullare un lavoro interrotto in modo anomalo.
Timeout lavoro	Visualizza il tempo per cui la stampante aspetterà la ricezione di dati dal computer.
Lingua pannello	Mostra la lingua utilizzata sullo schermo del pannello operatore.
Stampa Auto Log	Mostra se generare automaticamente un rapporto della cronologia dei lavori dopo 20 lavori.
Stampa Id	Mostra dove stampare l'ID utente sulla carta in uscita.
Stampa Testo	Mostra se i dati PDL (pagina descrizione lingua), che non sono supportati dalla stampante, sono stampati come testo semplice quando vengono ricevuti dalla stampante.
Posizionamento inserimento foglio banner ^{*3}	Mostra dove inserire un foglio banner.
Vassoio specifica foglio banner ^{*3}	Visualizza il vassoio del foglio banner.
Disco RAM ^{*1}	Mostra se viene allocata memoria RAM al file system del disco per le funzioni Protezione Stampa e Campione di stampa.

	Sostituisci cassetto	Mostra se viene usata carta di altre dimensioni quando la carta caricata nel vassoio specificato non corrisponde alla dimensione di carta impostata per il processo attuale.
	mm/pollici	Mostra l'unità di misura usata sul pannello operatore.
	Formato carta predefinito	Mostra il formato della carta predefinito.
	Rapporto errore ColorTrack	Visualizza se stampare il report di errore in modalità ColorTrack.
	Modalità duplex carta intestata *3	Visualizza se stampare entrambi i lati dei fogli di carta da lettera.
	Messaggio toner basso	Mostra il volume del segnale acustico emesso quando il livello del toner è basso. No indica che il tono è disabilitato.
	Campo Da e-mail	Mostra se attivare la modifica dell'origine della trasmissione quando si utilizza Scansione su e-mail.
	Rubrica indirizzi server	Visualizza se specificare gli indirizzi e-mail della rubrica indirizzi del server LDAP.
	Rubrica server	Visualizza se specificare gli indirizzi e-mail della rubrica indirizzi del server LDAP.
Data e ora	Formato data	Visualizza il formato data selezionato.
	Formato ora	Visualizza il formato ora selezionato: 24H o 12H.
	Fuso orario	Visualizza il fuso orario selezionato.
	Imposta Data	Visualizza l'impostazione della data.
	Imposta Ora	Visualizza l'impostazione dell'ora.
Densità carta	Liscio	Mostra le impostazioni della densità della carta per la carta liscia.
	Etichetta	Mostra le impostazioni della densità della carta per le etichette.

Regolazione Registrazione Automatica	Regolazione Registrazione Automatica	Mostra se effettuare oppure no la regolazione automatica della registrazione del colore.
Regola altezza	Regola altezza	Segnala l'altezza del luogo di installazione della stampante.
Toner non-Dell	Toner non-Dell	Mostra se utilizzare una cartuccia toner di un altro produttore.
Impostazioni Cassetto	Cassetto 1 Tipo di Foglio	Mostra l'impostazione del tipo di carta nel cassetto a 250 fogli standard.
	Cassetto 1 Formato di Foglio	Mostra l'impostazione del formato della carta nel cassetto a 250 fogli standard.
	Cassetto 1 Dim.person. - Y	Visualizza la lunghezza della carta di formato personalizzato caricata nel cassetto a 250 fogli standard.
	Cassetto 1 Dim.person. - X	Visualizza la larghezza della carta di formato personalizzato caricata nel cassetto a 250 fogli standard.
	Popup Cassetto 1	Visualizza un menu popup che suggerisce di impostare le dimensioni e il tipo di carta quando la carta viene caricata nel cassetto a 250 fogli standard.
	Cassetto 2 Tipo di Foglio ^{*2}	Mostra l'impostazione del tipo di carta nell'alimentatore a 250 fogli opzionale.
	Cassetto 2 Formato di Foglio ^{*2}	Mostra l'impostazione del formato della carta nell'alimentatore a 250 fogli opzionale.
	Popup Cassetto 2 ^{*2}	Visualizza un menu popup che suggerisce di impostare le dimensioni e il tipo di carta quando la carta viene caricata nell'alimentatore a 250 fogli opzionale.
<p>^{*1} Questa voce è presente solo quando è installato il modulo di memoria opzionale da 512 Mb.</p> <p>^{*2} Questa voce è presente solo quando è installato l'alimentatore a 250 fogli opzionale.</p> <p>^{*3} Questa voce è disponibile solo per Dell 2155cdn Multifunction Color Printer.</p>		

Rapporti

Funzione:

Stampare le informazioni sulle impostazioni e sulla cronologia della stampante.

I rapporti vengono stampati con le dimensioni pagina specificate nelle impostazioni del sistema. Il valore predefinito è A4.

Valori:

Impostazioni di Sistema	Fare click su questo pulsante per stampare un elenco dettagliato delle impostazioni del sistema.
Impostazioni Pannello	Fare click su questo pulsante per stampare un elenco dettagliato delle impostazioni del pannello.
Elenco Caratteri PCL	Fare clic su questo pulsante per stampare un elenco di caratteri PCL (Hewlett-Packard Printer Control Language).
ElencoMacroPCL	Fare clic su questo pulsante per stampare un elenco macro PCL.
Lista Font PDF	Fare clic su questo pulsante per stampare un elenco dei caratteri PDF.
Cronologia Lavoro	Fare clic su questo pulsante per stampare la cronologia completa dei lavori della stampante.
Cronologia errori	Fare clic su questo pulsante per stampare la cronologia degli errori della stampante.
Metro stampa	Fare clic su questo pulsante per stampare il report con il numero totale di pagine stampate.
Pag. test col.	Fare clic su questo pulsante per stampare la pagina di verifica colore.
File immagazzinati ^{*1}	Fare clic su questo pulsante per stampare l'elenco dei documenti memorizzati.
Protocollo monitor	Fare clic su questo pulsante per stampare il report Protocollo monitor.

^{*1} Questo elenco può essere stampato solo quando l'opzione Disco RAM è s abilitata.

Impostazioni TCP/IP

Funzione:

Permette di visualizzare le attuali impostazioni del protocollo TCP/IP (Transmission Control Protocol/Internet Protocol).

Valori:

Modalità Indirizzo IP	Mostra il metodo per acquisire l'indirizzo IP.
Indirizzo IP	Mostra l'indirizzo IP della stampante.
Mask di sottorete	Visualizza la mask di sottorete.
Indirizzo Gateway	Visualizza l'indirizzo del gateway.

Impostazioni predefinite

Funzione:

Visualizzare le impostazioni predefinite delle funzioni Copia, Scansione, Fax e Stampa dei servizi USB della stampante.

Valori:

Copia pred.	Colore	Mostra se creare copie a colori o in bianco e nero.
	Selezione Cassetto	Visualizza il cassetto di alimentazione dei fogli.
	SSF Formato Foglio	Visualizza il formato di carta caricato nell'alimentatore a fogli singoli.

SSF Tipo Foglio	Visualizza il tipo di carta caricato nell'alimentatore a fogli singoli.
Collazionato	Visualizza se collazionare le copie.
Riduci/Allarga	Mostra il rapporto di ingrandimento o riduzione predefinito per la copia.
Dim. Documento	Visualizza il formato carta predefinito.
Tipo originale	Mostra il tipo del documento originale.
PiùChiaroPiùScuro	Visualizza il livello di densità della copia predefinita.
Nitidezza	Mostra il livello di nitidezza predefinito.
Saturazione colore	Mostra il livello di saturazione del colore predefinito.
Esposizione autom.	Mostra se eliminare lo sfondo dell'originale per migliorare il testo nella copia.
LivelloEsp. automatica	Mostra il livello di eliminazione dello sfondo.
Bilanciamento colore (Densità bassa giallo)	Mostra il livello di bilanciamento del colore per il giallo a densità bassa.
Bilanciamento colore (Densità media giallo)	Mostra il livello di bilanciamento del colore per il giallo a densità media.
Bilanciamento colore (Densità alta giallo)	Mostra il livello di bilanciamento del colore per il giallo a densità alta.
Bilanciamento colore (Densità bassa magenta)	Mostra il livello di bilanciamento del colore per il magenta a densità bassa.
Bilanciamento colore (Densità media magenta)	Mostra il livello di bilanciamento del colore per il magenta a densità media.
Bilanciamento colore (Densità alta magenta)	Mostra il livello di bilanciamento del colore per il magenta a densità alta.

	Bilanciamento colore (Densità bassa ciano)	Mostra il livello di bilanciamento del colore per il ciano a densità bassa.
	Bilanciamento colore (Densità media ciano)	Mostra il livello di bilanciamento del colore per il ciano a densità media.
	Bilanciamento colore (Densità alta ciano)	Mostra il livello di bilanciamento del colore per il ciano a densità alta.
	Bilanciamento colore (Densità bassa nero)	Mostra il livello di bilanciamento del colore per il nero a densità bassa.
	Bilanciamento colore (Densità media nero)	Mostra il livello di bilanciamento del colore per il nero a densità media.
	Bilanciamento colore (Densità alta nero)	Mostra il livello di bilanciamento del colore per il nero a densità alta.
	Fronte retro ^{*1}	Visualizza se eseguire la copia su entrambi i lati del foglio.
	Up Multiplo	Mostra lo stato di attivazione della funzione Up Multiplo.
	Margine sup./inf.	Mostra il valore dei margini superiore e inferiore.
	Margine ds./sin.	Mostra il valore dei margini destro e sinistro.
	Margine centrale	Mostra il valore del margine centrale.
Scan predefiniti	Scan a rete	Mostra se salvare i documenti digitalizzati in un server di rete o in un computer.
	Formato file	Mostra il formato di file in cui devono essere salvati i documenti digitalizzati.
	Colore	Mostra se creare scansioni a colori o in bianco e nero.
	Imp. puls. colore (Pulsante Bianco e nero)	Visualizza se eseguire la scansione in bianco e nero o in scala di grigi quando l'opzione Bianco e nero è selezionata in modalità colore.
	Imp. puls. colore (Pulsante Colore)	Visualizza se eseguire la scansione a colori o a colori fotografici quando l'opzione Colore è selezionata per una modalità colore

	Risoluzione	Mostra la risoluzione predefinita per la scansione.
	Dim. Documento	Mostra il formato carta del documento originale.
	PiùChiaroPiùScuro	Mostra il livello di densità predefinito per la scansione.
	Nitidezza	Mostra il livello di nitidezza predefinito.
	Contrasto	Mostra il livello di contrasto predefinito.
	Esposizione autom.	Mostra se eliminare lo sfondo dell'originale per migliorare il testo nella copia.
	LivelloEsp. automatica	Mostra il livello di eliminazione dello sfondo.
	Margine sup./inf.	Mostra il valore dei margini superiore e inferiore.
	Margine ds./sin.	Mostra il valore dei margini destro e sinistro.
	Margine centrale	Mostra il valore del margine centrale.
	Formato file TIF	Visualizza il formato file TIF; TIF V6 o TIF2.
	Compres. Immagine	Mostra il livello di compressione delle immagini.
	Dimensione max e-mail	Mostra la dimensione massima degli e-mail che possono essere inviati.
Fax predef.	Risoluzione	Mostra il livello di risoluzione da utilizzare per la trasmissione fax.
	PiùChiaroPiùScuro	Mostra il livello di densità da utilizzare per la trasmissione fax.
	Invio ritardato	Mostra l'ora di avvio della trasmissione dei fax.

Valori predefiniti di Stampa da USB	Colore	Visualizza la modalità colore predefinita.
	Seleziona Cassetto	Visualizza il cassetto predefinito.
	SSF Formato Foglio	Visualizza il formato carta predefinito quando si utilizza l'alimentatore fogli singoli.
	SSF Tipo Foglio	Visualizza il tipo di carta predefinito quando si utilizza l'alimentatore fogli singoli.
	Fronte retro ^{*1}	Visualizza se eseguire la copia su entrambi i lati del foglio.
	Layout	Visualizza il layout predefinito della carta quando si seleziona l'opzione Up Multiplo.

^{*1} Questa voce è disponibile solo per Dell 2155cdn Multifunction Color Printer.

Impostazioni Fax

Funzione:

Visualizzare le impostazioni fax della stampante.

Valori:

Modo ricezione	Mostra la modalità di ricezione dei fax.
Ricez. Autom. Fax	Mostra l'intervallo dopo il quale la stampante entra in modalità di ricezione fax dopo la ricezione di una chiamata in arrivo.
RicezAutomFax/Tel	Mostra l'intervallo dopo il quale la stampante entra in modalità di ricezione fax dopo che il telefono esterno riceve una chiamata in arrivo.
RicezAutomRis/Fax	Mostra l'intervallo dopo il quale la stampante entra in modalità fax dopo che la segreteria telefonica esterna riceve una chiamata in arrivo.
Linea Monitorare	Mostra il volume del monitor linea, che monitora una trasmissione tramite l'altoparlante interno finché non viene stabilita una connessione.
Vol. tono Ring	Mostra il volume del tono Ring, che indica che una chiamata in arrivo è una chiamata telefonica tramite l'altoparlante interno quando Modalità ricezione è impostato su Tel/fax.

Tipo linea	Visualizza il tipo di linea: PSTN o PBX.
Toni/Impulsi	Mostra se utilizzare la composizione a toni o a impulsi.
Ritardo rinvio	Visualizza l'intervallo tra i tentativi di trasmissione.
Tent. Ricon.	Visualizza il numero di tentativi di riconnessione.
Rit. Ricon.	Mostra l'intervallo di riconnessione.
Config. Junk fax	Mostra se rifiutare i fax ricevuti da postazioni indesiderate.
Ricez. Remota	Mostra se ricevere i fax premendo un codice di ricezione remota sul telefono esterno.
TonoRicez.Remota	Visualizza il tono per l'avvio della Ricezione remota.
Intest. Fax	Mostra se stampare le informazioni sul mittente nelle intestazioni dei fax.
Nome intest. Fax	Mostra il nome del mittente che verrà stampato nell'intestazione dei fax.
Numero fax	Mostra il numero di fax della stampante, che verrà stampato nell'intestazione dei fax.
Pag. cop. Fax.	Mostra se allegare una copertina ai fax.
Percorso DRPD	Mostra l'impostazione della funzionalità di riconoscimento dello squillo (DRPD).
Stampa fronte retro ^{*1}	Visualizza se stampare un fax ricevuto su entrambi i lati del foglio di carta.
Fax inv. inolt.	Mostra se inoltrare i fax in arrivo a una destinazione specificata.
N. fax inolt.	Mostra il numero di fax della destinazione a cui i fax in arrivo devono essere inoltrati.
Comp. Prefisso	Mostra se impostare un numero di composizione prefisso.
Num.Comp.Prefisso	Mostra un numero di composizione prefisso. Questo numero viene composto prima dell'avvio di qualsiasi numero di composizione automatica. È utile per l'accesso a Private Automatic Branch Exchange (PABX).
Rifiuta dim.	Mostra se eliminare testo o immagini nella parte inferiore di una pagina di un fax quando l'intera pagina non può essere contenuta nella carta in uscita.

ECM	Mostra se la modalità ECM (Error Correction Mode) è attivata.
Velocità modem	Visualizza la velocità del modem fax quando si verifica un errore di trasmissione o di ricezione del fax.
Attività fax	Mostra se stampare automaticamente un report attività fax dopo ogni 50 comunicazioni fax in entrata e in uscita.
Trasmetti fax	Mostra se stampare un report sulla trasmissione dopo ogni trasmissione fax o solo quando si verifica un errore.
Trasmissione fax	Mostra se stampare un report sulla trasmissione dopo ogni trasmissione fax a più destinazioni o solo quando si verifica un errore.
Prot. Fax	Mostra se stampare automaticamente un report sul protocollo monitor dopo ogni trasmissione fax o solo quando si verifica un errore.
Paese	Mostra il paese in cui viene utilizzata la stampante.

*1 Questa voce è disponibile solo per Dell 2155cdn Multifunction Color Printer.

Manutenzione stampante

La scheda Manutenzione stampante include le pagine Impostazioni di Sistema, Data e ora, Densità carta, Colore Regolazione registrazione, Regola altezza, Ripristina Predefiniti, Toner non-Dell, Inizializza contatore stampe, Impostazioni Cassetto, Impostazioni TCP/IP, Impostazioni di Rete, Copia predefiniti, Scan predefiniti, Fax predefiniti, Valori predefiniti di Stampa da USB e Impostazioni Fax.



NOTA: I valori contrassegnati da un asterisco (*) sono le impostazioni di menu predefinite.

Impostazioni di sistema

Funzione:

configurare la gestione dell'alimentazione della stampante, il tempo di eliminazione automatica, le segnalazioni di avviso, il tempo di time-out, le impostazioni mm/pollici, la stampa automatica del registro dei lavori di stampa,

la posizione dell'ID di stampa, l'impostazione della stampa Dump, l'impostazione di memoria aggiuntiva, l'impostazione del foglio sostitutivo e le impostazioni relative alla lingua del pannello operatore.

Valori:

Timer risparmio energetico	Modo 1 ^{*1}	1–30 minuti 3 minuti*	Imposta il tempo di transizione alla modalità di risparmio energetico dopo la fine di un lavoro di stampa da parte della stampante.
	Modo 2 ^{*1}	5 - 60 minuti 10 minuti*	
Risparmio energetico - Riattivazione	No [*]	Si	Imposta se abilitare riattivazione dal risparmio energetico modo 1 o 2 quando l'opzione Agganciato è No.
	Si		
Ripr. Autom.	45 secondi*	1 minuto 2 minuti 3 minuti 4 minuti	Imposta il tempo che deve trascorrere prima che la stampante reimposti automaticamente i valori predefiniti delle impostazioni nel pannello operatore quando non vengono modificate ulteriori impostazioni.
	1 minuto		
	2 minuti		
	3 minuti		
	4 minuti		

Segnale acustico	Pannello di controllo	No*	Non emette un segnale acustico di avviso quando l'immissione del pannello operatore è corretta.
		Basso	Emette un segnale acustico al volume specificato quando l'immissione del pannello operatore è corretta.
		Normale	
	Alto		
	Chiave non valida	No*	Non emette un segnale acustico di avviso quando l'immissione del pannello operatore è sbagliata.
		Basso	Emette un segnale acustico al volume specificato quando l'immissione del pannello operatore è sbagliata.
		Normale	
	Alto		
	Macchina pronta	No	Non emette un segnale acustico di avviso dello stato di pronto dell'apparecchio.
		Basso	Emette un segnale acustico al volume specificato per avvisare dello stato di pronto della stampante.
		Normale*	
	Alto		
	Copia completata	No	Non emette un tono quando un lavoro di stampa è completato.
		Basso	Emette un segnale acustico di avviso al volume specificato quando il lavoro di stampa è completato.
		Normale*	
	Alto		
	Lav. completo	No	Non emette un segnale acustico di avviso quando viene completato un lavoro non di stampa.
		Basso	Emette un segnale acustico di avviso al volume specificato quando viene completato un lavoro non di stampa.
		Normale*	
	Alto		
	Segnale errore	No	Non emette un segnale acustico quando un processo termina in modo anomalo.
		Basso	Emette un segnale acustico di avviso al volume specificato quando un lavoro di stampa termina in modo anomalo.
		Normale*	

Segnale di avviso	No	Non emette un segnale acustico quando si verifica un problema.
	Basso	Emette un segnale acustico di avviso al volume specificato quando si verifica un problema.
	Normale*	
	Alto	
Carta esaurita	No	Non emette un segnale acustico quando la stampante ha esaurito la carta.
	Basso	Emette un segnale acustico di avviso al volume specificato quando la stampante esaurisce la carta.
	Normale*	
	Alto	
Avviso basso livello toner	No	Non emette un segnale acustico di avviso quando il livello toner è basso.
	Basso	Emette un segnale acustico di avviso al volume specificato quando il livello toner è basso.
	Normale*	
	Alto	
Tono elim. Autom.	No*	Non emette un segnale acustico di avviso prima che la stampante esegua un'eliminazione automatica.
	Basso	Emette un segnale acustico di avviso al volume specificato 5 secondi prima che la stampante esegua un'eliminazione automatica.
	Normale	
	Alto	
Tono base	No*	Non emette un segnale acustico di avviso quando lo schermo del pannello operatore torna alle impostazioni predefinite.
	Basso	Emette un segnale acustico di avviso quando lo schermo del pannello operatore torna alle impostazioni predefinite.
	Normale	
	Alto	

Time-out per guasto	0	Imposta il tempo che la stampante aspetterà prima di annullare un lavoro interrotto in modo anomalo.	
	3 - 300 secondi		
	60 secondi*		
Timeout lavoro	0	Imposta il tempo in cui la stampante attende altri dati dal computer prima di annullare un lavoro.	
	5 - 300 secondi		
	30 secondi*		
Stampa Auto Log	No*	Non stampa automaticamente un report con la cronologia dei lavori ogni 20 lavori di stampa.	
	Si	Stampa automaticamente un report con la cronologia dei lavori ogni 20 lavori di stampa.	
Stampa Id	No*	Non stampa l'identificativo utente.	
	Alto Sinistra	Stampa l'ID utente nel punto specificato.	
	Alto Destra		
	Fondo Sinistra		
	Fondo Destra		
Stampa Testo	No	Non stampa i dati di PDL ricevuti come dati di testo.	
	Si*	Stampa i dati PDL ricevuti come dati di testo.	
Foglio Banner* ³	Inserire Posizione	No*	Non inserisce il foglio banner.
		Anteriore	Imposta dove inserire un foglio banner.
		Indietro	
	Anteriore e posteriore		
	Specificare cassetto	Cassetto1*	Imposta il cassetto per il foglio banner.
Cassetto2* ²			

Disco RAM* ⁴	Disabilita	Non alloca memoria RAM al file system del disco. I processi Protezione stampa e Campione di stampa verranno annullati e registrati nel registro errori.
	50 - 500 Mb	Alloca la RAM al file system del disco automaticamente. (con incrementi di 50 Mb)
	300 Mb*	
Sostituisci cassetto	No	Nessuna sostituzione dimensione cassetto accettata.
	Dim. Più grande	Sostituisce la carta di formato immediatamente maggiore. In assenza di fogli di formato più grande, la stampante sostituisce il foglio dal formato più vicino.
	Formato vicino*	Sostituisce la carta di formato più vicino.
mm/pollici	mm (mm)*	Seleziona i millimetri o i pollici come unità di misura predefinita.
	Pollici (")	
Formato carta predefinito	A4*	Imposta il formato della carta predefinito.
	Lettera	
Rapporto errore ColorTrack	No*	Non stampa automaticamente le informazioni sugli errori in caso di errori durante la stampa con ColorTrack.
	Si	Stampa automaticamente le informazioni sugli errori in caso di errori durante la stampa con ColorTrack.
Modalità duplex carta intestata* ³	Disabilita*	Non stampa entrambi i lati dei fogli di carta da lettera.
	Abilita	Stampa entrambi i lati dei fogli di carta da lettera.

Messaggio toner basso	Si*	Mostra il messaggio di avviso quando il toner è insufficiente.
	No	Non mostra il messaggio di avviso quando il toner è insufficiente.
Campo Da e-mail	Abilita*	Mostra se attivare la modifica dell'origine della trasmissione quando si utilizza Scansione su e-mail.
	Disabilita	
Rubrica indirizzi server	Si	Abilita la rubrica indirizzi server.
	No*	Disabilita la rubrica indirizzi server.
Rubrica server	Si	Abilita la rubrica server.
	No*	Disabilita la rubrica server.
Lingua Pannello	Inglese*	Imposta la lingua da utilizzare sullo schermo del pannello operatore.
	Francese	
	Italiano	
	Tedesco	
	Spagnolo	
	Danese	
	Olandese	
	Norvegese	
Svedese		
Applica Nuove Impostazioni		Dopo aver modificato le impostazioni, fare clic su questo pulsante per applicare le modifiche.
Riavviare la stampante per applicare le nuove impostazioni		Fare clic su questo pulsante per applicare le modifiche.

-
- *1 Inserire 3 per mandare la stampante in modalità timer risparmio energetico tre minuti dopo aver finito un lavoro di stampa. In questo modo si consuma meno corrente, ma serve più tempo di riscaldamento per la stampante. Inserire 3 se la stampante condivide lo stesso circuito elettrico dell'illuminazione della stanza e si nota un abbassamento dell'illuminazione.
Scegliere un valore alto se la stampante viene utilizzata costantemente. Nella maggior parte dei casi, un valore elevato comporta un tempo minimo di riscaldamento della stampante. Per ottimizzare il rapporto tra risparmio di energia e tempi di riscaldamento brevi, impostare un valore compreso tra 1 e 30 minuti per la modalità timer risparmio energia.
La stampante torna automaticamente alla modalità standby dalla modalità timer risparmio energia quando riceve dati dal computer. È possibile rimettere la stampante in modalità standby anche premendo un qualsiasi pulsante sul pannello operatore.
- *2 Questa voce è presente solo quando è installato l'alimentatore a 250 fogli opzionale.
- *3 Questa voce è disponibile solo per Dell 2155cdn Multifunction Color Printer.
- *4 Questa voce è presente solo quando è installato il modulo di memoria opzionale da 512 Mb.
-

Data e ora

Funzione:

Specificare la data e l'ora.

Valori:

Formato data	Imposta il formato della data.
Formato ora	Imposta il formato dell'ora su 24H o 12H.
Fuso orario	Imposta il fuso orario.
Imposta Data	Imposta la data.
Imposta Ora	Imposta l'ora. Selezionare AM o PM quando il Formato ora è impostato su 12H.
Applica Nuove Impostazioni	Dopo aver modificato le impostazioni, fare clic su questo pulsante per applicare le modifiche.
Riavviare la stampante per applicare le nuove impostazioni	Fare clic su questo pulsante per riavviare la stampante e applicare le modifiche.

Densità carta

Funzione:

Specifica le impostazioni della densità della carta.

Valori:

Liscio	Leggero Normale*	Imposta la densità della carta comune.
Etichetta	Leggero Normale*	Imposta la densità della carta per etichette.
Applica Nuove Impostazioni		Dopo aver modificato le impostazioni, fare clic su questo pulsante per applicare le modifiche.
Riavviare la stampante per applicare le nuove impostazioni		Fare clic su questo pulsante per riavviare la stampante e applicare le modifiche.

ColoreRegolazione Registrazione

Funzione:

Impostare le impostazioni delle Regolazione Registrazione Colore (correzione personalizzata giallo, magenta e ciano). Quando Regolazione Registrazione Automatica è impostata su Sì, l'unità stampa la tabella per la registrazione del colore per regolare la registrazione del colore. La regolazione della registrazione colore deve essere eseguita durante la configurazione iniziale della stampante o quando questa viene trasferita.

Valori:

Regolazione Registrazion e Automatica	Regolazione Registrazione Automatica	No	Non esegue automaticamente la registrazione del colore.
		Sì*	Esegue automaticamente la registrazione del colore.

Regolazioni registrazione manuale* ¹	Correzione Automatica		Fare clic su Avvia per regolare automaticamente la registrazione del colore.
	Stampa diagramma reg. colore		Fare clic su Avvia per stampare una tabella di registrazione colore.
Regolazioni registrazione	PG(Procedura Giallo)	da -9 a +9 <hr/> 0*	Imposta i valori laterali di registrazione del colore (perpendicolari alla direzione di alimentazione della carta) che sono indicati nella tabella di registrazione del colore per Giallo, Magenta e Ciano.
	PM(Procedura Magenta)	da -9 a +9 <hr/> 0*	
	PC(Procedura Ciano)	da -9 a +9 <hr/> 0*	
	SG(Sinistra Giallo)	da -9 a +9 <hr/> 0*	
	SM(Sinistra Magenta)	da -9 a +9 <hr/> 0*	
	SC(Sinistra Ciano)	da -9 a +9 <hr/> 0*	
	DG(Destra Giallo)	da -9 a +9 <hr/> 0*	
	DM (Destra magenta)	da -9 a +9 <hr/> 0*	
	DC(Destra Ciano)	da -9 a +9 <hr/> 0*	
Applica Nuove Impostazioni			Al termine, fare clic su questo pulsante per applicare le modifiche.
Riavviare la stampante per applicare le nuove impostazioni			Fare clic su questo pulsante per riavviare la stampante e applicare le modifiche.
* ¹ Questa voce è presente solo quando l'opzione Regolazione Registrazione Automatica è impostata su No.			

Regola altezza

Funzione:

Consente di impostare l'altitudine del luogo in cui è stata installata la stampante.

Il sistema di caricamento del conduttore fotografico varia in funzione della pressione barometrica. Le regolazioni vengono eseguite specificando l'altitudine della località in cui viene utilizzata la stampante.

Valori:

Regola altezza	0 metri*	Imposta l'altitudine del luogo di installazione della stampante.
	1000 metri	
	2000 metri	
	3000 metri	
Applica Nuove Impostazioni		Dopo aver modificato le impostazioni, fare clic su questo pulsante per applicare le modifiche.
Riavviare la stampante per applicare le nuove impostazioni		Fare clic su questo pulsante per riavviare la stampante e applicare le modifiche.

Rip. Predef.

Funzione:

Inizializzare i dati di rete cablata immagazzinati nella memoria non volatile (NVM). Dopo aver eseguito questa funzione e riavviato la stampante, tutte le impostazioni della rete cablata vengono reimpostate sui valori predefiniti.

Valori:

Rip. Predef.	Sezione sistema	Inizializza i parametri di sistema.
	Sezione Fax utente	Inizializza le voci del numero di fax della Rubrica indirizzi.
	Sezione scansione utente	Inizializza le voci e-mail e indirizzo server della Rubrica indirizzi.

Toner non-Dell



AVVISO: L'utilizzo di una cartuccia toner non-Dell può danneggiare seriamente la stampante. I danni causati dall'utilizzo di una cartuccia toner non-Dell non sono coperti dalla garanzia.

Funzione:

Consente di utilizzare una cartuccia toner di un altro produttore.

Valori:

Toner non-Dell	No*	Disabilita l'utilizzo di cartucce toner di altri produttori.
	Sì	Abilita l'utilizzo di cartucce toner di altri produttori.
Applica Nuove Impostazioni		Dopo aver modificato le impostazioni, fare clic su questo pulsante per applicare le modifiche.
Riavviare la stampante per applicare le nuove impostazioni		Fare clic su questo pulsante per riavviare la stampante e applicare le modifiche.

Inizializza contatore stampe

Funzione:

Inizializzare il contatore delle stampe. Quando il contatore di pagine viene azzerato, il conteggio è riportato a 0.

Valori:

Inizializza contatore stampe	Fare clic su Avvia per inizializzare PrintMeter.
------------------------------	--------------------------------------------------

Imp. cassetto

Funzione:

Specificare i tipi e le dimensioni della carta rispettivamente per il cassetto a 250 fogli standard e per l'alimentatore a 250 fogli opzionale.

Valori:

Cassetto 1 Tipo di Foglio	Liscio*	Imposta il tipo di carta caricata nel cassetto a 250 fogli standard.
	Liscio spesso	
	Copertine	
	Copertine spesse	
	Etichetta	
	Busta	
	Riciclato	
	Carta intestata	
	Prestampata	
	Preforata	
	Colore	
	Normale - Lato 2	
	Normale spessa - Lato 2	
	Riciclata - Lato 2	
Colorata - Lato 2		
Cassetto 1 Formato di Foglio	A4*	Imposta il formato della carta caricata nel cassetto a 250 fogli standard.
	A5	
	B5	
	Lettera	
	Folio	
	Legale	
	Executive	
	Busta #10	
	Monarch	
	Monarch - Orizzontale	
	DL	
	DL - Orizzontale	
	C5	
	Dim.person.	

Cassetto 1 Dim.person. - Y	127-355 mm (5,0 - 14,0 pollici) 297 mm* (11,7 pollici)	Imposta la lunghezza della carta di formato personalizzato caricata nel cassetto a 250 fogli standard.
Cassetto 1 Dim.person. - X	77 - 215 mm (3,0-8,5 pollici) 210 mm* (8,3 pollici)	Imposta la larghezza della carta di formato personalizzato caricata nel cassetto a 250 fogli standard.
Popup Cassetto 1	Si*	Visualizza un messaggio popup che chiede all'utente di impostare il Tipo carta e le Dimensioni Carta quando la carta viene caricata nel vassoio a 250 fogli standard.
cassetto 2 Tipo di Foglio* ¹	Liscio* Liscio spesso Riciclato Carta intestata Prestampata Preforata Colore Normale - Lato 2 Normale spessa - Lato 2 Riciclata - Lato 2 Colorata - Lato 2	Imposta il tipo di carta caricata nell'alimentatore da 250 fogli opzionale.
Cassetto 2 Formato di Foglio* ¹	A4* A5 B5 Lettera Folio Legale Executive	Imposta il formato della carta caricata nell'alimentatore da 250 fogli opzionale.

Popup Cassetto 2* ¹ Sì*	Visualizza un messaggio popup che chiede all'utente di impostare il Tipo carta e le Dimensioni Carta quando la carta viene caricata nell'alimentatore a 250 fogli opzionale.
Applica Nuove Impostazioni	Dopo aver modificato le impostazioni, fare clic su questo pulsante per applicare le modifiche.
Riavviare la stampante per applicare le nuove impostazioni	Fare clic su questo pulsante per riavviare la stampante e applicare le modifiche.
* ¹ Questa voce è presente solo quando è installato l'alimentatore a 250 fogli opzionale.	

Impostazioni TCP/IP

Funzione:

Consente di configurare le impostazioni TCP/IP.

Valori:

Modalità	AutoIP*	Imposta automaticamente l'indirizzo IP.
Indirizzo IP		Un valore casuale nell'intervallo tra 169.254.1.0 e 169.254.254.255 che non è correntemente in uso sulla rete viene impostato come indirizzo IP. La subnet mask è impostata su 255.255.0.0.
	BOOTP	Imposta l'indirizzo IP utilizzando BOOTP.
	RARP	Imposta l'indirizzo IP utilizzando RARP.
	DHCP	Imposta l'indirizzo IP utilizzando DHCP.
	Pannello	Imposta manualmente l'indirizzo IP.
Indirizzo IP		Imposta manualmente l'indirizzo IP attribuito alla stampante. Viene assegnato alla stampante con il formato nnn.nnn.nnn.nnn. Ogni otetto che costituisce il numero nnn.nnn.nnn.nnn è un valore compreso nell'intervallo da 0 a 254. Per il primo otetto di un indirizzo gateway non è possibile specificare 127 e qualsiasi valore compreso tra 224 e 254.

Mask di sottorete	Imposta manualmente la maschera di sottorete. Viene specificato utilizzando il formato nnn.nnn.nnn.nnn. Ciascun otetto che forma nnn.nnn.nnn.nnn è un valore compreso nell'intervallo tra 0 e 255.
Indirizzo Gateway	Imposta manualmente l'indirizzo gateway. Viene specificato utilizzando il formato nnn.nnn.nnn.nnn. Ogni otetto che costituisce il numero nnn.nnn.nnn.nnn è un valore compreso nell'intervallo tra 0 e 254. Per il primo otetto dell'indirizzo del gateway non è possibile specificare 127 e qualsiasi valore tra 224 e 254.
Applica Nuove Impostazioni	Dopo aver modificato le impostazioni, fare clic su questo pulsante per applicare le modifiche.
Riavviare la stampante per applicare le nuove impostazioni	Fare clic su questo pulsante per riavviare la stampante e applicare le modifiche.

Impostazioni di Rete



NOTA: Le impostazioni di rete non sono disponibili quando la stampante è connessa tramite cavo USB.

Funzione:

Impostare la configurazione della stampante tramite un browser Web.

Valori:

Impostazioni del Server di Stampante* ¹	Visualizzazione	Fare clic per visualizzare la pagina di Configurazione del Server di Stampante in Dell Printer Configuration Web Tool.
Visualizzazioni di EWS	No	Non visualizza le impostazioni del server per Dell Printer Configuration Web Tool.
	Si*	Visualizza le impostazioni del server per Dell Printer Configuration Web Tool.
Applica Nuove Impostazioni		Dopo aver modificato le impostazioni, fare clic su questo pulsante per applicare le modifiche.

Riavviare la stampante per applicare le nuove impostazioni	Fare clic su questo pulsante per riavviare la stampante e applicare le modifiche.
------------------------------------------------------------	-----------------------------------------------------------------------------------

*1 Questa voce è disponibile esclusivamente quando l'opzione Visualizzazione di EWS è impostata su Sì.

Copia pred.

Funzione:

Creare impostazioni di copia personalizzate.

Valori:

Colore	Bianco & Nero	Stampa in modalità bianco e nero.
	Colore *	Stampa in modalità a colori.
Selezione Cassetto	Cassetto 1 *	Il foglio viene preso dal cassetto a 250 fogli standard.
	Cassetto 2 * ¹	Il foglio viene preso dall'alimentatore a 250 fogli opzionale.
	SSF	La carta viene prelevata dall'alimentatore a foglio singolo.
SSF Formato Foglio	A4*	Imposta il formato dei documenti caricati nell'alimentatore a fogli singoli.
	A5	
	B5	
	Lettera	
	Folio	
	Legale	
	Executive	
	Busta #10	
	Monarch	
	DL	
C5		

SSF Tipo Foglio	Liscio*	Imposta il tipo dei documenti caricati nell'alimentatore a fogli singoli.
	Liscio spesso	
	Copertine	
	Copertine spesse	
	Rivestito	
	Rivestito spesso	
	Busta	
	Riciclato	
	Carta intestata	
	Prestampata	
	Perforata	
	Colore	
	Normale - Lato 2	
	Normale spessa - Lato 2	
	Riciclata - Lato 2	
Colorata - Lato 2		
Collazionato	No	Non viene eseguito l'ordinamento del lavoro di copia.
	Si	Viene eseguito l'ordinamento del lavoro di copia.
	Automatico*	Viene eseguito l'ordinamento automatico del lavoro di copia.

Riduzione/Ingrandimento serie mm	Personalizza	Imposta il rapporto di ingrandimento o riduzione predefinito alle dimensioni personalizzate.
	50%	Imposta il rapporto di riduzione predefinito.
	A4→A5 (70%)	
	B5→A5 (81%)	
	100%	Non esegue l'ingrandimento o la riduzione delle dimensioni di un'immagine copiata.
	A5→B5 (122%)	Imposta il rapporto di ingrandimento predefinito.
	A5→A4 (141%)	
	200%	
serie pollici	Personalizza	Imposta il rapporto di riduzione predefinito.
	50%	Non esegue l'ingrandimento o la riduzione delle dimensioni di un'immagine copiata.
	Registri→Lettera (64%)	
	Legale→Lettera (78%)	
	100%	Imposta il rapporto di ingrandimento predefinito.
	Dichiarazione→Lettera (129%)	
	Dichiarazione→Legale (154%)	
	200%	
Riduci/Allarga personalizza	25–400%	Riduce o ingrandisce l'immagine fino alle dimensioni personalizzate quando si imposta l'opzione Riduci/Allarga su Personalizzato.
	100%*	

Dim. Documento	Automatico*	Rileva automaticamente il formato del documento.
	A4	Imposta il formato del documento.
	A5	
	B5	
	Lettera	
	Folio	
	Legale	
	Executive	
Tipo originale	Testo	Migliora la qualità delle immagini dei documenti contenenti testo.
	Testo & Foto*	Migliora la qualità delle immagini dei documenti contenenti testo e foto nei toni di grigio.
	Foto	Migliora la qualità delle immagini dei documenti contenenti fotografie.
Più Chiaro/Più Scuro	Più chiaro 3	Rende la copia più chiara dell'originale.
	Più chiaro 2	Funziona bene con la stampa scura.
	Più chiaro 1	
	Normale*	Funziona bene con i documenti digitati normalmente o stampati.
	Più scuro 1	Rende la copia più scura dell'originale.
	Più scuro 2	Funziona bene con la stampa chiara oppure con le sottolineature a matita.
	Più scuro 3	
Nitidezza	Più intensa	Rende la stampa più nitida rispetto all'originale.
	Normale*	Non esegue la copia più nitida o più tenue rispetto all'originale.
	Più tenue	Rende la copia più tenue rispetto all'originale.

Saturazione colore	Alto	Aumenta la saturazione del colore per ravvivare il colore della copia.
	Normale*	La saturazione del colore è identica all'originale.
	Basso	Riduce la saturazione del colore per schiarire il colore della copia.
Esposizione autom.	Sì*	Elimina lo sfondo dell'originale per migliorare il testo della copia.
	No	Non elimina lo sfondo.
LivelloEsp. automatica	Normale*	Imposta il livello di eliminazione dello sfondo su Normale.
	Superiore(1)	Imposta il livello di eliminazione dello sfondo su Più alto (1).
	Superiore(2)	Imposta il livello di eliminazione dello sfondo su Più alto (2).

Bilancia m. Colore	Densità bassa giallo	da -3 a 3 0*	Imposta il livello di bilanciamento del colore per il giallo a densità bassa.
	Densità media giallo	da -3 a 3 0*	Imposta il livello di bilanciamento del colore per il giallo a densità media.
	Densità alta giallo	da -3 a 3 0*	Imposta il livello di bilanciamento del colore per il giallo a densità alta.
	Densità bassa magenta	da -3 a 3 0*	Imposta il livello di bilanciamento del colore del magenta a bassa densità.
	Densità media magenta	da -3 a 3 0*	Imposta il livello di bilanciamento del colore per il magenta a densità media.
	Densità alta magenta	da -3 a 3 0*	Imposta il livello di bilanciamento del colore per il magenta a densità alta.
	Densità bassa ciano	da -3 a 3 0*	Imposta il livello di bilanciamento del colore per il ciano a densità bassa.
	Densità media ciano	da -3 a 3 0*	Imposta il livello di bilanciamento del colore per il ciano a densità media.
	Densità alta ciano	da -3 a 3 0*	Imposta il livello di bilanciamento del colore per il ciano a densità alta.
	Densità bassa nero	da -3 a 3 0*	Imposta il livello di bilanciamento del colore per il nero a densità bassa.
Densità media nero	da -3 a 3 0*	Imposta il livello di bilanciamento del colore per il nero a densità media.	
Densità alta nero	da -3 a 3 0*	Imposta il livello di bilanciamento del colore per il nero a densità alta.	

Fronte retro ^{*2}	1->1 [*]	Stampa su un solo lato di un foglio di carta.
	Rilegatura lato lungo	Stampa su entrambi i lati di un foglio di carta da rilegare mediante il bordo lungo.
	Rilegatura lato corto	Stampa su entrambi i lati di un foglio di carta da rilegare mediante il bordo corto.
Up Multiplo	No [*]	Non esegue la stampa di più pagine in un solo foglio.
	Automatico	Riduce automaticamente le pagine originali per stamparle in un solo foglio.
	Copia ID	Stampa le pagine originali in un solo foglio nel formato originale.
	Manuale	Stampa le pagine originali su un foglio di carta del formato specificato in Riduci/Allarga.
Margine sup./inf.	0 - 50 mm (0,0 - 2,0 pollici)	Imposta il valore del margine superiore e inferiore.
	4 mm [*] (0,2 pollici)	
Margine ds./sin.	0 - 50 mm (0,0 - 2,0 pollici)	Imposta il valore del margine destro e sinistro.
	4 mm [*] (0,2 pollici)	
Margine centrale	0 - 50 mm	Imposta il valore del margine centrale.
	(0,0 - 2,0 pollici)	
	0 mm [*] (0,0 pollici)	
Applica Nuove Impostazioni		Dopo aver modificato le impostazioni, fare clic su questo pulsante per applicare le modifiche.
Riavviare la stampante per applicare le nuove impostazioni		Fare clic su questo pulsante per riavviare la stampante e applicare le modifiche.
^{*1} Questa voce è presente solo quando è installato l'alimentatore a 250 fogli opzionale.		
^{*2} Questa voce è disponibile solo per Dell 2155cdn Multifunction Color Printer.		

Scan predefiniti

Funzione:

Creare impostazioni di scansione personalizzate.

Valori:

Scan a rete	Server (FTP)	Memorizza l'immagine digitalizzata su un server mediante il protocollo FTP.	
	Computer (rete)*	Memorizza l'immagine digitalizzata su un computer utilizzando il protocollo SMB.	
Formato file	PDF*	Salva l'immagine scansionata in PDF.	
	Multi Page TIFF	Salva l'immagine scansionata in Multi Page TIFF.	
	TIFF	Salva l'immagine scansionata in TIFF.	
	JPEG	Salva l'immagine scansionata in JPEG.	
Colore	Bianco & Nero	Esegue la scansione in modalità bianco e nero.	
	Colore*	Esegue la scansione in modalità a colori.	
Imposta pulsante colore	Pulsante Bianco e nero	Bianco & Nero*	Esegue la scansione in bianco e nero.
		Scala di grigi	Esegue la scansione in scala di grigi.
	Pulsante Colore	Colore*	Esegue la scansione a colori.
		Colore(Foto)	Esegue la scansione a colori (foto). Tale impostazione è indicata per le immagini fotografiche.
Risoluzione	200 x 200 dpi*	Esegue la scansione dell'immagine a 200 dpi.	
	300 x 300 dpi	Esegue la scansione dell'immagine a 300 dpi.	
	400 x 400 dpi	Esegue la scansione dell'immagine a 400 dpi.	
	600 x 600 dpi	Esegue la scansione dell'immagine a 600 dpi.	
Dim. Documento	A4	Imposta il formato del documento.	
	A5		
	B5		
	Lettera*		
	Folio		
	Legale		
	Executive		

PiùChiaroPiùScuro	Più chiaro 3	Rende l'immagine scansionata più chiara dell'originale. Funziona bene con la stampa scura.
	Più chiaro 2	
	Più chiaro 1	
	Normale*	Funziona bene con i documenti digitati normalmente o stampati.
	Più scuro 1	Rende l'immagine scansionata più scura dell'originale. Funziona bene con la stampa chiara oppure con le sottolineature a matita.
	Più scuro 2	
Più scuro 3		
Nitidezza	Più intensa	Rende l'immagine digitalizzata più nitida rispetto all'originale.
	Normale*	Non rende l'immagine digitalizzata più nitida o più tenue rispetto all'originale.
	Più tenue	Rende l'immagine digitalizzata più tenue rispetto all'originale.
Contrasto	Alto	Regola la quantità di colori per rendere il contrasto dei colori più scuro rispetto all'originale.
	Medio*	Non regola la quantità di colori per rendere il contrasto dei colori più scuro o più chiaro rispetto all'originale.
	Basso	Regola la quantità di colori per rendere il contrasto dei colori più chiaro rispetto all'originale.
Esposizione autom.	Sì*	Elimina lo sfondo dell'originale per migliorare il testo della copia.
	No	Non elimina lo sfondo.
LivelloEsp. automatica	Normale*	Imposta il livello di eliminazione dello sfondo su Normale.
	Superiore(1)	Imposta il livello di eliminazione dello sfondo su Più alto (1).
	Superiore(2)	Imposta il livello di eliminazione dello sfondo su Più alto (2).

Margine sup./inf.	0 - 50 mm (0,0 - 2,0 pollici) <hr/> 2 mm* (0,1 pollici)	Imposta il valore del margine superiore e inferiore.
Margine ds./sin.	0 - 50 mm (0,0 - 2,0 pollici) <hr/> 2 mm* (0,1 pollici)	Imposta il valore del margine destro e sinistro.
Margine centrale	0 - 50 mm (0,0 - 2,0 pollici) <hr/> 0 mm* (0,0 pollici)	Imposta il valore del margine centrale.
Formato file TIFF	TIFF V6*	Imposta il formato file TIFF su TIFF V6.
	TTN2	Imposta il formato file TIFF su TTN2.
Compres. Immagine	Alto	Imposta il livello di compressione dell'immagine su Alto.
	Medio*	Imposta il livello di compressione dell'immagine su Medio.
	Basso	Imposta il livello di compressione dell'immagine su Basso.
Dimensione max e-mail	50-16384 <hr/> 2048*	Imposta il formato massimo dell'e-mail da inviare nell'intervallo 50 - 16384 Kb. Il valore predefinito è di 2048 Kb.
Applica Nuove Impostazioni		Dopo aver modificato le impostazioni, fare clic su questo pulsante per applicare le modifiche.
Riavviare la stampante per applicare le nuove impostazioni		Fare clic su questo pulsante per riavviare la stampante e applicare le modifiche.

Fax predef.

Funzione:

Creare impostazioni personalizzate per il fax.

Valori:

Risoluzione	Standard*	Migliora la qualità di stampa dell'originale. Per documenti con caratteri di dimensione normale.
	Fino	Migliora la qualità di stampa dell'originale. Per documenti contenenti caratteri piccoli o righe sottili o documenti ottenuti con stampanti a matrice di punti.
	Super fino	Migliora la qualità di stampa dell'originale. Per documenti contenenti dettagli molto fini. La modalità superfine è abilitata solo se anche l'apparecchiatura remota supporta la risoluzione Super fino.
	Foto	Migliora la qualità di stampa dell'originale. Per documenti contenenti immagini fotografiche.
PiùChiaroPiùScuro	Più chiaro 3	Rende i documenti più chiari dell'originale. Funziona bene con la stampa scura.
	Più chiaro 2	
	Più chiaro 1	
	Normale*	Funziona bene con i documenti digitati normalmente o stampati.
	Più scuro 1	Rende i documenti più scuri dell'originale. Funziona bene con la stampa chiara oppure con le sottolineature a matita.
	Più scuro 2	
Più scuro 3		
Invio ritardato	00:00–23:59* ¹	Imposta l'ora di inizio della trasmissione fax in formato 24 ore quando si desidera inviare un fax a un'ora specificata.
	21:00*	
	01:00–12:59* ²	Imposta l'ora di inizio della trasmissione fax in formato 12 ore quando si desidera inviare un fax a un'ora specificata.
PM		
	9,00 PM*	
Applica Nuove Impostazioni		Dopo aver modificato le impostazioni, fare clic su questo pulsante per applicare le modifiche.
Riavviare la stampante per applicare le nuove impostazioni		Fare clic su questo pulsante per riavviare la stampante e applicare le modifiche.
<p>^{*1} Questa voce è disponibile esclusivamente quando si imposta il Formato ora su 24H nella pagina Data e ora.</p> <p>^{*2} Questa voce è disponibile esclusivamente quando si imposta il Formato ora su 12H nella pagina Data e ora.</p>		

Valori predefiniti di Stampa da USB

Funzione:

Creare impostazioni personalizzate per i valori predefiniti di stampa da USB.

Valori:

Colore	Bianco & Nero	Stampa in modalità bianco e nero.
	Colore*	Stampa in modalità a colori.
Seleziona Cassetto	Cassetto 1*	Il foglio viene preso dal cassetto a 250 fogli standard.
	Cassetto 2* 1	Il foglio viene preso dall'alimentatore a 250 fogli opzionale.
	SSF	La carta viene prelevata dall'alimentatore a foglio singolo.
SSF Formato Foglio	A4*	Imposta il formato dei documenti caricati nell'alimentatore a fogli singoli.
	A5	
	B5	
	Lettera	
	Folio	
	Legale	

SSF Tipo Foglio	Liscio*	Imposta il tipo dei documenti caricati nell'alimentatore a fogli singoli.
	Liscio spesso	
	Copertine	
	Copertine spesse	
	Rivestito	
	Rivestito spesso	
	Busta	
	Riciclato	
	Carta intestata	
	Prestampata	
	Preforata	
	Colore	
	Normale - Lato 2	
	Normale spessa - Lato 2	
Riciclata - Lato 2		
Colorata - Lato 2		
Fronte retro* ²	1->1*	Stampa su un solo lato di un foglio di carta.
	Rilegatura lato lungo	Stampa su entrambi i lati di un foglio di carta da rilegare mediante il bordo lungo.
	Rilegatura lato corto	Stampa su entrambi i lati di un foglio di carta da rilegare mediante il bordo corto.
Layout	1 in 1*	Stampa una pagina su un solo lato di un foglio di carta.
	2 in 1	Stampa due pagine su un solo lato di un foglio di carta.
	4 in 1	Stampa quattro pagine su un solo lato di un foglio di carta.
Applica Nuove Impostazioni		Dopo aver modificato le impostazioni, fare clic su questo pulsante per applicare le modifiche.

Riavviare la stampante per applicare le nuove impostazioni Fare clic su questo pulsante per riavviare la stampante e applicare le modifiche.

*1 Questa voce è presente solo quando è installato l'alimentatore a 250 fogli opzionale.

*2 Questa voce è disponibile solo per Dell 2155cdn Multifunction Color Printer.

Impostazioni Fax

Funzione:

Consente di specificare le impostazioni del fax.

Valori:

Modo ricezione	Telefono	Imposta la modalità di ricezione predefinita del fax su Telefono.
	Fax [*]	Imposta la modalità di ricezione predefinita del fax su Fax.
	Tel/fax	Imposta la modalità di ricezione predefinita del fax su Telefono/Fax.
	Segret./fax	Imposta la modalità di ricezione predefinita del fax su Segret./Fax.
	DRPD	Imposta la modalità di ricezione predefinita del fax su DRPD.
Ricez. Autom. Fax	0-255 0 [*]	Imposta su 0-255 secondi l'intervallo dopo il quale la stampante si porta in modalità di ricezione fax alla ricezione di una chiamata.
RicezAutomFax/Tel	0-255 6 [*]	Imposta su 0-255 secondi l'intervallo dopo il quale la stampante si porta in modalità di ricezione fax alla ricezione di una chiamata da parte del telefono esterno.
RicezAutomRax/Fax	0-255 21 [*]	Imposta su 0-255 secondi l'intervallo dopo il quale la stampante si porta in modalità di fax alla ricezione di una chiamata da parte della segreteria telefonica esterna.

Linea Monitore	No	Disattiva il volume del monitor di linea, che tiene sotto controllo acusticamente la trasmissione, tramite l'altoparlante interno, fino a quando non viene stabilita la connessione.
	Basso	Imposta il volume del monitor di linea.
	Medio*	
	Alto	
Vol. tono Ring	No	Disattiva il volume del tono di chiamata, che indica che una chiamata in arrivo è una chiamata telefonica tramite l'altoparlante interno, quando il Modo ricezione è impostato su Tel/fax.
	Bassa	Imposta il volume del tono di chiamata.
	Medio	
	Alto*	
Tipo linea	PSTN*	Imposta il tipo di linea predefinita su PSTN.
	PBX	Imposta il tipo di linea predefinita su PBX.
Toni/Impulsi	Tono*	Imposta il tipo di composizione su Tono.
	Impulsi(10PPS)	Imposta il tipo di composizione su Impulsi(10PPS).
	Impulsi(20PPS)	Imposta il tipo di composizione su Impulsi(20PPS).
Ritardo rinvio	3–255 8*	Imposta l'intervallo tra i tentativi di trasmissione nell'intervallo 3 - 255 secondi.
Tent. Ricon.	0-13 3*	Imposta il numero di tentativi di composizione nel caso il numero di fax di destinazione sia occupato, nell'intervallo da 0 a 13.
Rit. Ricon.	1–15 1*	Imposta l'intervallo tra i tentativi di composizione nell'intervallo tra 1 e 15 minuti.
Config. Junk fax	Sì	Respinge i fax inviati da numeri indesiderati, accettando fax solo dai numeri registrati nella rubrica indirizzi.
	No*	Non rifiuta i fax inviati da numeri indesiderati.

Ricez. Remota	Si	Permette di ricevere un fax premendo un codice di ricezione remoto sul telefono esterno, dopo aver sollevato il ricevitore del telefono.
	No*	Non permette di ricevere un fax premendo un codice di ricezione remoto sul telefono esterno, dopo aver sollevato il ricevitore del telefono.
TonoRicez.Re mota	00-99 00*	Imposta il tono per l'avvio della Ricezione remota.
Intest. Fax	Si*	Stampa le informazioni del mittente nell'intestazione dei fax.
	No	Non stampa le informazioni del mittente nell'intestazione dei fax.
Nome intest. Fax		Imposta la stampa del nome del mittente nelle intestazioni dei fax.
Numero fax		Imposta il numero di fax della stampante, che verrà stampato nelle intestazioni dei fax.
Pag. cop. Fax.	Si	Allega una pagina di copertina ai fax.
	No*	Non allega una pagina di copertina ai fax.
Percorso DRPD	Percorso 1-7	Fornisce un numero separato per i fax con un suono di chiamata distinto.
	Percorso 4*	
Stampa fronte retro* 1	Si	Stampa i fax ricevuti su entrambi i lati del foglio di carta.
	No*	Non stampa i fax ricevuti su entrambi i lati del foglio di carta.
Fax inv. inolt.	No*	Non inoltra alcun fax in ingresso a una destinazione specificata.
	Inoltra	Inoltra i fax in ingresso a una destinazione specificata.
	Stampa e inoltra	Stampa i fax in ingresso e li inoltra a una destinazione specificata.
N. fax inolt.		Imposta la destinazione a cui inoltrare i fax in ingresso.
Comp. Prefisso	Si	Imposta un prefisso numero connessione.
	No*	Non imposta un prefisso numero connessione.

Num.Comp.Prefisso		Imposta un numero di composizione prefisso composto da fino a cinque cifre. Questo numero viene composto prima dell'avvio di qualsiasi numero di composizione automatica.
Rifuta dim.	No *	Stampa eventuali parti in eccesso in fondo alla pagina fax senza eliminarle.
	Si	Elimina eventuali parti in eccesso in fondo alla pagina.
	Riduz. Autom.	Riduce automaticamente la pagina fax per adattarla al formato carta appropriato.
ECM	Si*	Abilita la modalità ECM (Error Correction Mode). Per utilizzare ECM, anche le macchine remote devono supportare ECM.
	No	Disabilita l'ECM.
Velocità modem	2,4 Kbps	Consente di regolare la velocità del modem fax quando si verifica un errore di trasmissione o ricezione.
	4,8 Kbps	
	9,6 Kbps	
	14,4 Kbps	
	33,6 Kbps*	
Attività fax	Stampa automatica *	Stampa automaticamente un report di attività fax dopo ogni 50 comunicazioni fax in ingresso e in uscita.
	No stampa autom.	Non stampa automaticamente il report sull'attività del fax.
Trasmetti fax	Stampa sempre	Stampa un report di trasmissione dopo ogni trasmissione fax.
	Stampa p.errore *	Stampa un report di trasmissione solo quando si verifica un errore.
	Dis. Stampa	Non stampa un report di trasmissione dopo una trasmissione fax.
Trasmissione fax	Stampa sempre *	Stampa un report di trasmissione dopo ogni trasmissione fax.
	Stampa p.errore	Stampa un report di trasmissione solo quando si verifica un errore.
	Dis. Stampa	Non stampa un report di trasmissione dopo una trasmissione fax a più destinazioni.

Prot. Fax	Stampa sempre	Stampa un report di monitoraggio del protocollo dopo ogni trasmissione fax.
	Stampa p.errore	Stampa un report di monitoraggio del protocollo solo quando si verifica un errore.
	Disabilita stampa*	Non stampa il report di monitoraggio del protocollo.
Paese	Seleziona il paese dove viene utilizzata la stampante.	
Applica Nuove Impostazioni	Dopo aver modificato le impostazioni, fare clic su questo pulsante per applicare le modifiche.	
Riavviare la stampante per applicare le nuove impostazioni	Fare clic su questo pulsante per riavviare la stampante e applicare le modifiche.	
*1 Questa voce è disponibile solo per Dell 2155cdn Multifunction Color Printer.		

Diagnosi

La scheda Diagnosi include le pagine Tabella stampa, Verifica macchina, Modalità verifica estrazione fogli, Info sensore ambientale, Pulisci sviluppatore e Modalità Aggiorna.



NOTA: I valori contrassegnati da un asterisco (*) sono le impostazioni di menu predefinite.

Tabella Stampa

Funzione:

permette di stampare una serie di tabelle che possono essere utilizzate per la diagnosi della stampante. La tabella viene stampata su carta di dimensioni A4 o Lettera.

Valori:

Tabella configurazione passo	Stampa pagine in semitono per giallo, magenta, ciano e nero. Stampa inoltre le pagine per controllare il passo. Vengono stampate un totale di cinque pagine.
Tabella configurazione immagine spuria	Stampa una tabella per controllare la stampa spuria. Viene stampata una pagina.

Tabella configurazione 4 colori	Strisce di giallo, magenta, ciano e nero stampate con densità variabile. Viene stampata una pagina.
Tabella MQ	Stampa tabelle per controllare la rilegatura in A4 o Lettera.
Tabella allineamento	Stampa una tabella per controllare l'allineamento corretto per l'immagine di stampa sulla carta. Viene stampata una pagina.
Aggiorna diagramma configurazione tamburo	Stampa una tabella per controllare l'uso delle luci della cartuccia tamburo.

Verifica macchina

Funzione:

Per controllare il funzionamento dei componenti della stampante.

Valori:

Verifica macchina	Verifica funzionamento motore principale *	Fare clic sul pulsante Avvia per attivare il monitor principale all'interno della stampante. Conferma il suono del motore.
	Verifica funzionamento motore fuser	Fare clic sul pulsante Avvia per attivare il motore del fuser. Conferma il suono del motore.
	Verifica funzionamento rullo di alimentazione* 1	Fare clic sul pulsante Avvia per attivare il rullo di alimentazione. Conferma il suono del motore.
	Verifica funzionamento REGI CLUTCH	Fare clic sul pulsante Avvia per attivare REGI CLUTCH. Conferma la possibilità di sentire il click del blocco.
	Verifica motore dispenser(Giallo)	Fare clic su Avvia per attivare il motore di distribuzione per ogni cartuccia del toner.
	Verifica motore dispenser(Magenta)	Conferma il suono del motore.
	Verifica motore dispenser(Cyan)	
	Verifica motore dispenser(Nero)	

Riproduzione del suono	Riproduce attraverso gli altoparlanti del computer una registrazione del suono normale dell'elemento correntemente selezionato in Verifica macchina.
Avvia	Fare clic su questo pulsante per controllare il funzionamento delle voci selezionate con Verifica macchina e stampa i risultati in Risultato.
Risultato	Visualizza i risultati degli elementi verificati.
*1 Durante la verifica del funzionamento del rullo di alimentazione, rimuovere il cassetto della carta dalla stampante.	

Modalità verifica estrazione fogli

Funzione:

Determinare la presenza di carta piegata nel fuser.

Questa funzione interrompe la stampa prima che la carta entri nel fuser. Dopo aver rimosso la carta all'interno della stampante, controllare quanto segue:

- Se la carta è piegata, la piegatura si è verificata in un punto diverso rispetto al fuser.
- Se la carta non è piegata, la piegatura si è verificata nel fuser.

Valori:

Formato	A4*	Imposta le dimensioni della carta da usare per modalità verifica estrazione fogli.
Foglio	A5	
	B5	
	Lettera	
	Folio	
	Legale	
	Executive	
	Busta #10	
	Monarch	
	DL	
	C5	

Tipo di Foglio	Liscio*	Imposta il tipo di carta da usare per modalità verifica estrazione fogli.
	Liscio spesso	
	Copertine	
	Copertine spesse	
	Etichetta	
	Riciclato	
	Busta	
	Carta intestata	
	Prestampata	
	Preforata	
Colore		
Lato posteriore	No*	Non usa il secondo lato di stampa della carta.
	Sì	Usa il secondo lato di stampa della carta.
Modalità Colore	Colore*	Stampa in modalità a colori.
	Bianco & Nero	Stampa in modalità monocromatica.
Avvia	Fare clic su questo pulsante per stampare le dimensioni, il tipo e la modalità del colore della carta specificata.	

Info sensore ambientale

Funzione:

Per stampare le informazioni del sensore ambientale interno della stampante sui Risultati.

Valori:

Passa a info sensore ambientale	Fare clic su questo pulsante per confermare le informazioni del sensore ambientale interno della stampante, come temperatura e umidità.
---------------------------------	-----------------------------------------------------------------------------------------------------------------------------------------

Pulisci sviluppatore

Funzione:

Per ruotare il motore dello sviluppatore e mescolare il toner nella cartuccia.

Valori:

Pulisci sviluppatore

Fare clic su Avvia per azionare il toner.

Modalità Aggiorna

Funzione:

Per utilizzare una cartuccia del toner o unità PHD, quando occorre sostituirla prima che sia completamente esaurita o per versare il toner in una nuova cartuccia.



NOTA: Utilizzando la Modalità Aggiorna si consuma una quantità maggiore di toner.

Valori:

Modalità di ricarica toner	Giallo	Fare clic su Giallo per pulire la cartuccia del giallo.
	Magenta	Fare clic su Magenta per pulire la cartuccia del magenta.
	Ciano	Fare clic su Cyan per pulire la cartuccia del ciano.
	Nero	Fare clic su Nero per pulire la cartuccia del nero.
Modalità Aggiornamento tamburo	Tamburo	Fare clic su Tamburo per pulire il tamburo.

Ripristina predefiniti

Dopo aver eseguito questa funzione e riavviato la stampante, tutti i parametri dei menu, ad eccezione di quelli relativi alla rete, vengono reimpostati sui valori predefiniti.

Utilizzando il programma Strumenti



NOTA:

- 1 Fare clic su Start→ Tutti i programmi→ Stampanti Dell→ Dell 2155 Multifunction Color Printer→ Strumenti.



NOTA: A questo punto, se sul computer sono installati più driver di stampanti, viene visualizzata la finestra Seleziona stampante. In questo caso, selezionare il nome di questa stampante nell'elenco Nome di Stampante e fare clic su OK.

Viene aperto il programma Strumenti.

- 2 Verificare che sia aperta la scheda Manutenzione stampante.
- 3 Selezionare Rip. Predef. dall'elenco a sinistra della pagina.

Si apre la pagina Rip. Predef.

- 4 Fare clic sul pulsante Sezione sistema.

La stampante si riavvia automaticamente e le modifiche vengono applicate.

Informazioni sui menu della stampante

Quando la stampante è configurata come stampante di rete accessibile a più utenti, è possibile limitare l'accesso al **Menu Ammin..** Questo impedisce che altri utenti utilizzino il pannello operatore per modificare inavvertitamente un'impostazione utente predefinita configurata dall'amministratore.

È tuttavia possibile utilizzare il driver della stampante per ignorare le impostazioni predefinite e selezionarne altre per processi di stampa specifici.



NOTA: Le immagini utilizzate e le procedure descritte nel presente manuale si riferiscono alla stampante Dell™ 2155cdn Multifunction Color Printer.

Report / elenco

Utilizzare il menu **Report/elenco** per stampare diversi tipi di rapporti ed elenchi.

Impostazioni di sistema

Funzione:

Consente di stampare un elenco degli attuali valori predefiniti dell'utente, delle opzioni installate, della quantità di memoria della stampante installata e dello stato dei materiali di consumo.

Imp.Pannello

Funzione:

Consente di stampare un elenco dettagliato di tutte le impostazioni dei menu del pannello operatore.

Elenco caratteri PCL

Funzione:

Consente di stampare una campionatura dei caratteri PCL disponibili.

Vedere anche:

"Informazioni sui caratteri", "Stampa di un elenco dei tipi di font"

Elenco macro PCL

Funzione:

Consente di stampare informazioni riguardo le macro PCL scaricate.

Lista Font PDF

Funzione:

Consente di stampare una campionatura dei font PDF disponibili.

Cronolog. lavoro

Funzione:

Consente di stampare un elenco dettagliato dei processi di stampa, copia, fax o scansione elaborati. L'elenco contiene gli ultimi 20 processi.

Cronol. Errori

Funzione:

Consente di stampare un elenco dettagliato degli inceppamenti di carta e degli errori irrimediabili.

Metro stampa

Funzione:

Consente di stampare i rapporti per il numero totale di pagine stampate.

Pag. test col.

Funzione:

Consente di stampare una pagina di prova colore.

Protocollo monitor

Funzione:

Consente di stampare un elenco dettagliato dei protocolli monitorati.

Velocità di connessione

Funzione:

Consente di stampare l'elenco dei tutti i membri memorizzati come numeri a composizione rapida.

Rubrica indirizzi

Funzione:

Consente di stampare l'elenco di tutti gli indirizzi memorizzati come informazioni Rubrica indirizzi.

Indirizzo Server

Funzione:

Consente di stampare l'elenco di tutti i membri memorizzati come informazioni Indirizzo Server.

Attività fax

Funzione:

Consente di stampare il rapporto dei fax ricevuti o inviati di recente.

Fax in attesa

Funzione:

Consente di stampare l'elenco dello stato dei fax in attesa.

File immagazzinati



NOTA: La funzione File immagazzinati è disponibile solo quando nella stampante è installato il modulo di memoria da 512 MB opzionale e l'opzione Disco RAM in Impostazioni di sistema è attivata.

Funzione:

Consente di stampare un elenco di tutti i file memorizzati per Protezione Stampa, Stampa Mailbox privata, Stampa Mailbox pubblica e Campione di stampa nel disco RAM.

Menu Ammin.

Usare il menu **Menu Ammin.** per configurare una serie di funzioni della stampante.

Rubrica

Utilizzare il menu **Rubrica** per configurare le impostazioni di composizione rapida e di gruppo.

Velocità di connessione

Funzione:

Consente di memorizzare fino a 200 numeri composti frequentemente in percorsi di composizione rapida.

Gruppo connessione

Funzione:

Consente di creare un gruppo di destinazioni fax e di registrarlo con un codice di composizione a due cifre. È possibile registrare fino a sei codici di composizione di gruppo.

Lingua di stampa

Funzione:

Consente di specificare le impostazioni per PCL o PDF.

PCL

Il menu **PCL** consente di modificare le impostazioni della stampante che influiscono solo su processi che impiegano il linguaggio di emulazione PCL.



NOTA: I valori contrassegnati da un asterisco (*) sono le impostazioni di menu predefinite.

Cassetto Fogli

Funzione:

Consente di specificare il cassetto carta predefinito.

Valori:

Automatico*
Cassetto 1
Cassetto 2* ¹
SSF
^{*1} Questa voce è presente solo quando è installato l'alimentatore da 250 fogli opzionale.

Formato carta

Funzione:

Consente di specificare il formato carta predefinito.

Valori:

serie mm

A4* ¹
A5
B5
Letter
Folio
Legal
Executive
Busta n. 10
Busta Monarch
Busta DL
Busta C5
Dim. person.
^{*1} Denota valori predefiniti di fabbrica specifici per ciascun paese.

serie pollici

Letter ^{*1}
Folio
Legal
A4
A5
B5
Executive
Busta n. 10
Busta Monarch
Busta DL
Busta C5
Dim. person.
^{*1} Denota valori predefiniti di fabbrica specifici per ciascun paese.



NOTA: Se si seleziona un formato personalizzato nel prompt del formato carta, sarà necessario inserire la lunghezza e la larghezza personalizzate.

Orientamento

Funzione:

Consente di specificare il modo in cui il testo e la grafica verranno orientati sulla pagina.

Valori:

Verticale [*]	Stampa testo e grafica parallelamente al bordo corto del foglio.
Orizzontale	Stampa testo e grafica parallelamente al bordo lungo del foglio.

Fronte retro



NOTA: La funzionalità di stampa Fronte retro è disponibile solo per la stampante Dell 2155cdn Multifunction Color Printer.

Funzione:

Consente di specificare se stampare su entrambi i lati di un foglio di carta.

Valori:

Stampa su due lati	No*	Non stampa su entrambi i lati di un foglio di carta.
	Sì	Stampa su entrambi i lati di un foglio di carta.
Marg. Rileg.	Ruota bordo lungo*	Stampa su entrambi i lati di un foglio di carta da rilegare mediante il bordo lungo.
	Ruota bordo corto	Stampa su entrambi i lati di un foglio di carta da rilegare mediante il bordo corto.

Carattere

Funzione:

Consente di specificare il tipo carattere predefinito tra i font registrati della stampante.

Valori:

CG Times	LetterGothic	CourierPS
CG Times It	LetterGothic It	CourierPS Ob
CG Times Bd	LetterGothic Bd	CourierPS Bd
CG Times BdIt	Albertus Md	CourierPS BdOb
Univers Md	Albertus XBd	SymbolPS
Univers MdIt	Clarendon Cd	Palatino Roman
Univers Bd	Coronet	Palatino It
Univers BdIt	Marigold	Palatino Bd
Univers MdCd	Arial	Palatino BdIt
Univers MdCdIt	Arial It	ITCBookman Lt
Univers BdCd	Arial Bd	ITCBookman LtIt
Univers BdCdIt	Arial BdIt	ITCBookmanDm
Antique Olv	Times New	ITCBookmanDm It
AntiqueOlv It	Times New It	HelveticaNr
AntiqueOlv Bd	Times New Bd	HelveticaNr Ob
CG Omega	Times NewBdIt	HelveticaNr Bd
CG Omega It	Symbol	HelveticaNrBdOb
CG Omega Bd	Wingdings	N C Schbk Roman
CG Omega BdIt	Line Printer	N C Schbk It
GaramondAntiqua	Times Roman	N C Schbk Bd
Garamond Krsv	Times It	N C Schbk BdIt
Garamond Hlb	Times Bd	ITC A G Go Bk
GaramondKrsvHlb	Times BdIt	ITC A G Go BkOb
Courier*	Helvetica	ITC A G Go Dm
Courier It	Helvetica Ob	ITC A G Go DmOb

Courier Bd	Helvetica Bd	ZapfC MdlT
Courier BdIt	Helvetica BdOb	ZapfDingbats

Set di simboli

Funzione:

Consente di specificare un set di simboli per il font specificato.

Valori:

ROMAN-8*	ISO-17	MC TEXT
SYMBOL	ISO-21	MS PUB
WIN 3.0	ISO-4	PC-1004
WINBALT	ISO-6	PC-775
WINGDINGS	ISO-60	PC-8
WIN L1	ISO-69	PC-850
WIN L2	ISO L1	PC-852
WIN L5	ISO L2	PC-8 DN
DESKTOP	ISO L5	PC-8 TK
DNGBTSMS	ISO L6	PI FONT
ISO-11	LEGAL	PS MATH
ISO-15	MATH-8	PS TEXT

Dimensioni carattere

Funzione:

Consente di specificare la dimensione dei font per i font tipografici scalabili.

Valori:

12.00*	Imposta i valori per incrementi di 0,25.
4.00 – 50.00	

La dimensione del font si riferisce all'altezza dei caratteri del font. Un punto equivale a circa 1/72 di pollice.

 **NOTA:** Il menu `Dimensione carattere` viene visualizzato solo per i font tipografici.

Vedere anche:

"Passo e dimensione in punti"

Imposta carattere

Funzione:

Consente di specificare la spaziatura dei font per i font tipografici a monospaziatura scalabili.

Valori:

10.00*	Imposta il valore per incrementi di
6.00–24.00	0,01.

La spaziatura dei font si riferisce al numero di caratteri a larghezza fissa in un pollice orizzontale di stampa. Per i font a monospaziatura non scalabili, la spaziatura viene visualizzata ma non può essere modificata.

 **NOTA:** Il menu `Imposta carattere` viene visualizzato solo per i font fissi o a monospaziatura.

Vedere anche:

"Passo e dimensione in punti"

Altezza Rigo

Funzione:

Consente di impostare il numero di righe in una pagina.

Valori:

serie mm

64* ¹	Imposta il valore per incrementi di 1.
5–128	

^{*1} Denota valori predefiniti di fabbrica specifici per ciascun paese.

serie pollici

60 ^{*1}	Imposta il valore per incrementi di 1.
5-128	

^{*1} Denota valori predefiniti di fabbrica specifici per ciascun paese.

La stampante imposta lo spazio tra ciascuna riga (interlinea verticale) basandosi sulle voci di menu **Altezza Rigo** e **Orientamento**. Selezionare **Altezza Rigo** e **Orientamento** correttamente prima di modificare **Altezza Rigo**.

Vedere anche:

"Orientamento"

Numero di copie

Funzione:

Consente di impostare il numero di copie di stampa predefinito. Consente di impostare il numero di copie richiesto per un singolo processo specifico dal driver della stampante. I valori selezionati dal driver della stampante hanno sempre priorità su quelli scelti sul pannello operatore.

Valori:

1 [*]	Imposta il valore per incrementi di
1-999	1.

Accresc. Immagine

Funzione:

Consente di specificare se attivare la funzione **Accresc. Immagine**, che rende più tenui i bordi esistenti tra le parti nere e quelle bianche, riducendo i margini frastagliati e migliorando l'aspetto nel complesso.

Valori:

No	Disabilita la funzione Accresc. Immagine .
Si [*]	Abilita la funzione Accresc. Immagine .

Hex Dump

Funzione:

Aiuta a isolare la fonte di un problema in un processo di stampa. Quando è selezionato Hex Dump, tutti i dati inviati alla stampante vengono stampati in esadecimale e in rappresentazione carattere. I codici di controllo non vengono eseguiti.

Valori:

Disabilita *	Disabilita la funzione Hex Dump.
Abilita	Abilita la funzione Hex Dump.

Modalità Bozza

Funzione:

Consente di risparmiare toner stampando in modalità bozza. La qualità di stampa viene ridotta stampando in modalità bozza.

Valori:

Disabilita *	Non stampa in modalità bozza.
Abilita	Stampa in modalità bozza.

Terminazione Rigo

Funzione:

Consente di aggiungere i comandi di terminazione rigo.

Valori:

No *	Il comando di terminazione rigo non viene aggiunto. CR=CR, LF=LF, FF=FF
Agg-LF	Il comando LF viene aggiunto. CR=CR-LF, LF=LF, FF=FF
Agg-CR	Il comando CR viene aggiunto. CR=CR, LF=CR-LF, FF=CR-FF
CR-XX	I comandi CR e LF vengono aggiunti. CR=CR-LF, LF=CR-LF, FF=CR-FF

Colore predefinito

Funzione:

Consente di specificare la modalità colore come **Colore** o **Nero**. Questa impostazione è utilizzata per i processi di stampa senza una modalità di stampa specifica.

Valori:

Nero*	Stampa in modalità bianco e nero.
Colore	Stampa in modalità a colori.

PDF

Utilizzare il menu **PDF** per modificare le impostazioni della stampante che influiscono solo sui processi PDF.



NOTA: I valori contrassegnati da un asterisco (*) sono le impostazioni di menu predefinite.

Numero di copie

Funzione:

Consente di specificare il numero di copie da stampare.

Valori:

1*	Imposta il valore per incrementi di
1-999	1.

Stampa su due lati



NOTA: La funzionalità Stampa su due lati è disponibile solo per la stampante Dell 2155cdn Multifunction Color Printer.

Funzione:

Consente di specificare se stampare su entrambi i lati di un foglio di carta.

Valore:

1 lato*	Stampa su un solo lato di un foglio di carta.
---------	-----------------------------------------------

Ruota bordo lungo	Stampa su entrambi i lati di un foglio di carta da rilegare mediante il bordo lungo.
Ruota bordo corto	Stampa su entrambi i lati di un foglio di carta da rilegare mediante il bordo corto.

Modalità di Stampa

Funzione:

Consente di specificare la modalità di stampa.

Valore:

Normale*	Per documenti con caratteri di dimensione normale.
Alta Qualità	Per documenti con caratteri piccoli o righe sottili oppure per documenti stampati con una stampante ad aghi.
Alta velocità	Stampa a una velocità superiore rispetto alla modalità Normale, tuttavia la qualità è inferiore.

Password PDF

Funzione:

Consente di specificare la password per stampare i PDF protetti.

Valore:

Inserisci password PDF	Inserire la password per stampare i PDF protetti.
------------------------	---------------------------------------------------

Collazionato

Funzione:

Consente di specificare se ordinare il processo.

Valore:

No*	Non ordina il processo.
Sì	Ordina il processo.

Dimensioni Foglio in Uscita

Funzione:

Consente di specificare la dimensione foglio in uscita per il PDF.

Valore:

A4*¹

Letter*¹

Automatico

*¹ Viene visualizzata la dimensione foglio predefinita.

Layout

Funzione:

Consente di specificare il layout di uscita.

Valore:

% auto*

100% (senza zoom)

Libretto

2 in 1

4 in 1

Colore in uscita

Funzione:

Consente di specificare il colore di uscita.

Valore:

Colore (Auto)*

Bianco & Nero

Rete

Usare il menu **Rete** per modificare le impostazioni della stampante riguardanti i processi inviati alla stampante tramite la rete cablata o senza fili.



NOTA: I valori contrassegnati da un asterisco (*) sono le impostazioni di menu predefinite.

Ethernet

Funzione:

Consente di specificare la velocità di comunicazione e le impostazioni duplex di Ethernet. La modifica diventa attiva dopo aver spento e riaccessato la stampante.

Valori:

Automatico*	Individua le impostazioni Ethernet automaticamente.
10BASE- T Half	Utilizza 10BASE-T Half-duplex.
10BASE- T Full	Utilizza 10BASE-T Full-duplex.
100BASE- TX Half	Utilizza 100base-TX Half-duplex.
100BASE- TX Full	Utilizza 100BASE-TX Full-duplex.
1000BASE- T Full	Utilizza 1000BASE-T Full-duplex.

Stato wireless



NOTA: La funzionalità Stato wireless è disponibile solo quando la stampante viene connessa tramite la rete senza fili.

Funzione:

Consente di confermare lo stato della comunicazione wireless.

Valori:

Collegamento	Buono
	Accettabile
	Bassa
	Assenza di ricezione
SSID	Mostra il nome che identifica la rete wireless.
Tipo codifica	Mostra il tipo di codifica.

Impostazione wireless



NOTA: La funzionalità Impostazione wireless è disponibile solo quando la stampante viene connessa tramite la rete wireless.

Funzione:

Consente di configurare l'interfaccia di rete wireless.

Valori:

Impostaz. manuale	Immett. rete (SSID)	Specifica un nome per identificare la rete wireless. È possibile inserire fino a 32 caratteri alfanumerici.
	Infrastruttura	Selezionare quando configurare le impostazioni rete wireless attraverso un punto di accesso come un router wireless.
	Assenza di protezione	Selezionare Assenza di protezione per configurare l'impostazioni wireless senza specificare un metodo di protezione tra WEP,WPA-PSK TKIP e WPA-PSK-AES.
	WEP(64Bit)	Specifica la chiave WEP a 64 bit da usare nella rete wireless. È possibile inserire fino a 10 caratteri esadecimali.
	Chiave di trasmissione	Specifica la chiave di trasmissione tra Chiave WEP 1, Chiave WEP 2, Chiave WEP 3 e Chiave WEP 4.
	WEP(128Bit)	Specifica la chiave WEP a 128 bit da usare nella rete wireless. È possibile inserire fino a 26 caratteri esadecimali.
	Chiave di trasmissione	Specifica la chiave di trasmissione tra Chiave WEP 1, Chiave WEP 2, Chiave WEP 3 e Chiave WEP 4.
	WPA-PSK-TKIP	Selezionare per configurare le impostazioni rete wireless con il metodo di protezione di WPA-PSK TKIP.
	Frase password	Specifica la frase password composta da un numero di caratteri alfanumerici compreso tra 8 e 63 solo quando per Crittografia è impostata l'opzione WPA-PSK TKIP.
	WPA2-PSK-AES	Selezionare per configurare le impostazioni rete senza fili con il metodo di sicurezza di WPA2-PSK-AES.
Frase password	Specifica la frase password composta da un numero di caratteri alfanumerici compreso tra 8 e 63 solo quando per Crittografia è impostata l'opzione WPA-PSK AES	

Ad-hoc	Selezionare per configurare le impostazioni rete wireless senza un punto di accesso come un router wireless.		
	Assenza di protezione	Selezionare per configurare le impostazioni rete wireless senza specificare il metodo di protezione in WEP.	
	WEP(64Bit)	Specifica la chiave WEP a 64 bit da usare nella rete wireless. È possibile inserire fino a 10 caratteri esadecimali.	
	Chiave di trasmissione	Specifica la chiave di trasmissione tra Chiave WEP 1, Chiave WEP 2, Chiave WEP 3 e Chiave WEP 4.	
WEP(128Bit)	Specifica la chiave WEP a 128 bit da usare nella rete wireless. È possibile inserire fino a 26 caratteri esadecimali.		
	Chiave di trasmissione	Specifica la chiave di trasmissione tra Chiave WEP 1, Chiave WEP 2, Chiave WEP 3 e Chiave WEP 4.	
WPS	Controllo pulsanti	Avvio PBC	Annulla* Disattiva il metodo di sicurezza di WPS-PBC.
		Avvia	Consente di configurare le impostazioni rete wireless senza il metodo di sicurezza di WPS-PBC.
	Codice PIN	Avvia configurazione*	Consente di configurare le impostazioni rete wireless tramite il codice PIN assegnato automaticamente dalla stampante.
		Stampa codice PIN	Stampa il codice PIN Confermarlo quando si inserisce nel computer il PIN assegnato alla stampante.

Ripris. wireless



NOTA: La funzionalità Ripris. wireless è disponibile solo quando la stampante viene connessa tramite la rete wireless.

Funzione:

Consente di inizializzare le impostazioni della rete wireless. Dopo aver eseguito questa funzione e riavviato la stampante, tutte le impostazioni della rete wireless vengono reimpostate sui valori predefiniti.

Valori:

Annulla*	Non ripristina l'impostazione wireless.
Avvia	Ripristina l'impostazione wireless.

TCP/IP

Funzione:

Consente di configurare le impostazioni TCP/IP.

Valori:

Modalità IP	Dual Stack*	Utilizza sia IPv4 sia IPv6 per impostare l'indirizzo IP.
	Modalità IPv4	Utilizza IPv4 per impostare l'indirizzo IP.
	Modalità IPv6	Utilizza IPv6 per impostare l'indirizzo IP.

IPv4	Ottieni ind. IP	IP automatico *	Imposta l'indirizzo IP automaticamente. Un valore casuale nell'intervallo tra 169.254.1.0 e 169.254.254.255 che non è correntemente in uso sulla rete viene impostato come indirizzo IP. La subnet mask è impostata su 255.255.0.0.
		BOOTP	Imposta l'indirizzo IP utilizzando BOOTP.
		RARP	Imposta l'indirizzo IP utilizzando RARP.
		DHCP	Imposta l'indirizzo IP utilizzando DHCP.
		Pannello	Utilizzare questa opzione se si desidera impostare manualmente l'indirizzo IP sul pannello operatore.
	Indirizzo IP		Quando l'indirizzo IP viene impostato manualmente, l'indirizzo viene allocato alla stampante utilizzando il formato nnn.nnn.nnn.nnn. Ciascun otetto che forma nnn.nnn.nnn.nnn è un valore compreso nell'intervallo tra 0 e 254. Nel primo otetto dell'indirizzo del gateway non è possibile specificare il valore 127 e tutti i valori compresi tra 224 e 254.
	Subnet mask		Quando l'indirizzo IP viene impostato manualmente, la maschera di sottorete viene allocata alla stampante utilizzando il formato nnn.nnn.nnn.nnn. Ciascun otetto che forma nnn.nnn.nnn.nnn è un valore compreso nell'intervallo tra 0 e 255. Come maschera di sottorete non è possibile specificare il valore 255.255.255.255.
	Indirizzo Gateway		Quando l'indirizzo IP viene impostato manualmente, l'indirizzo del gateway viene specificato utilizzando il formato nnn.nnn.nnn.nnn. Ciascun otetto che forma nnn.nnn.nnn.nnn è un valore compreso nell'intervallo tra 0 e 254. Nel primo otetto dell'indirizzo del gateway non è possibile specificare il valore 127 e tutti i valori compresi tra 224 e 254.
IPsec	Disabilita *		Disabilita il protocollo IPsec.

Protocollo

Funzione:

Consente di abilitare o disabilitare ciascun protocollo. La modifica diventa attiva dopo aver spento e riaccessa la stampante.

Valori:

LPD	Non Disponibile	Disabilita la porta LPD.
	Abilita*	Abilita la porta LPD.
Porta9100	Disabilita	Disabilita la porta Port9100.
	Abilita*	Abilita la porta Port9100.
IPP	Disabilita	Disabilita la porta IPP.
	Abilita*	Abilita la porta IPP.
SMB TCP/IP	Disabilita	Disabilita la porta SMB TCP/IP.
	Abilita*	Abilita la porta SMB TCP/IP.
SMB NetBEUI	Disabilita	Disabilita la porta SMB Net BEUI.
	Abilita*	Abilita la porta SMB Net BEUI.
WSD	Disabilita	Disabilita la porta WSD.
	Abilita*	Abilita la porta WSD.
Rete TWAIN	Disabilita	Disabilita la rete TWAIN.
	Abilita*	Abilita la rete TWAIN.
SNMP UDP	Disabilita	Disabilita la porta SNMP UDP.
	Abilita*	Abilita la porta SNMP UDP.
Avviso e-Mail	Disabilita	Disabilita la funzione Avviso e-Mail.
	Abilita*	Abilita la funzione Avviso e-mail.
EWS	Disabilita	Disabilita l'accesso allo strumento Dell Printer Configuration Web Tool integrato nella stampante.
	Abilita*	Abilita l'accesso allo strumento Dell Printer Configuration Web Tool integrato nella stampante.
Bonjour (mDNS)	Disabilita	Disabilita Bonjour (mDNS).
	Abilita*	Abilita Bonjour (mDNS).

Telnet	Disabilita	Disabilita Telnet.
	Abilita*	Abilita Telnet.
Aggiorna rubrica indirizzi	Disabilita	Disabilita Aggiorna rubrica indirizzi
	Abilita*	Abilita Aggiorna rubrica indirizzi
LLTD	Disabilita	Disabilita LLTD.
	Abilita*	Abilita LLTD.
HTTP-SSL/TLS	Disabilita	Disabilita HTTP-SSL/TLS.
	Abilita*	Abilita HTTP-SSL/TLS.

Filtro IP



NOTA: La funzionalità Filtro IP è disponibile solo per LPD o Porta9100.

Funzione:

Consente di bloccare i dati ricevuti da determinati indirizzi IP sulla rete cablata o wireless. È possibile impostare fino a cinque indirizzi IP. La modifica diventa attiva dopo aver spento e riaccessato la stampante.

Valori:

N. n / Indirizzo (n va da 1 a 5).		Imposta l'indirizzo IP del filtro <i>n</i> .
N. n / Mask (n va da 1 a 5).		Imposta la mask di indirizzo per il filtro <i>n</i> .
N. n / Modalità (n va da 1 a 5).	No*	Disabilita la funzione Filtro IP per il filtro <i>n</i> .
	Accetta	Accetta un accesso dall'indirizzo IP specificato.
	Rigetta	Rifiuta un accesso dall'indirizzo IP specificato.

IEEE 802.1x



NOTA: La funzionalità IEEE 802.1x è disponibile solo quando la stampante viene connessa tramite cavo LAN e solo se è abilitata l'autenticazione IEEE 802.1.

Funzione:

Consente di disabilitare l'autenticazione IEEE 802.1x. La modifica diventa attiva dopo aver spento e riaccessato la stampante.

Valori:

Disabilit Disabilita IEEE 802.1x
a

Ripristina LAN

Funzione:

Consente di azzerare i dati di rete wireless immagazzinati nella memoria non volatile (NVM). Dopo aver eseguito questa funzione e riavviato la stampante, tutte le impostazioni della rete cablata vengono reimpostate sui valori predefiniti.

Valori:

Si Azzerare i dati della rete cablata memorizzati in NVM.

No* Non azzerare i dati della rete cablata memorizzati in NVM.

Imp. Fax

Utilizzare il menu Imp. Fax per configurare le impostazioni fax di base.



NOTA: I valori contrassegnati da un asterisco (*) sono le impostazioni di menu predefinite.

Modo ricezione

Funzione:

Consente di selezionare la modalità di ricezione fax predefinita.

Valori:

Telefono	La ricezione automatica dei fax è disattivata. È possibile ricevere un fax sollevando il ricevitore del telefono esterno e premendo il codice di ricezione remota oppure impostando Al riaggancio su Si (è possibile sentire il rumore dei toni del fax dal dispositivo remoto) e premendo ▶ .
----------	---------------------------------------------------------------------------------------------------------------------------------------------------------------------------------------------------------------------------------------------------------------------------------------------------------------------

Fax*	Riceve automaticamente i fax.
------	-------------------------------

Tel/fax	Quando la stampante riceve un fax in entrata, il telefono esterno squilla per il tempo specificato in <i>Ricezione automatica tel/fax</i> , quindi la stampante riceve automaticamente il fax. Se la chiamata in arrivo non è un fax, la stampante emette un segnale acustico dall'altoparlante interno per indicare che si tratta di una chiamata telefonica.
Segret./fax	La stampante può condividere una linea telefonica con una segreteria telefonica. In questa modalità, la stampante monitora il segnale fax e risponde se rileva segnali fax. Se la comunicazione telefonica nel proprio paese è seriale, questa modalità non è supportata.
DRPD	Prima di utilizzare la funzionalità di riconoscimento dello squillo (DRPD), la società telefonica deve aver installato sulla linea telefonica tale servizio di riconoscimento. Una volta che la società telefonica ha fornito un numero distinto per i fax con uno squillo caratteristico, configurare il fax per il monitoraggio di tale squillo.

Ricez. Autom. Fax

Funzione:

Consente di impostare l'intervallo dopo il quale si attiva la modalità di ricezione fax della stampante quando si riceve una chiamata in entrata.

Valori:

0*	Imposta il valore per incrementi di 1
0-255	secondo.

Ricezione automatica Tel/Fax

Funzione:

Consente di impostare l'intervallo dopo il quale si attiva la modalità di ricezione fax della stampante quando il telefono esterno riceve una chiamata in entrata.

Valori:

6*	Imposta l'intervallo per incrementi di 1
0-255	secondo.

Ricezione autom. ris/fax

Funzione:

Consente di impostare l'intervallo dopo il quale si attiva la modalità di ricezione fax della stampante quando la segreteria telefonica esterna riceve una chiamata in entrata.

Valori:

21*	Imposta l'intervallo per incrementi di 1
0-255	secondo.

Linea Monitor

Funzione:

Consente di impostare il volume della linea monitor, che monitora in modo udibile una trasmissione attraverso l'altoparlante interno fino a quando non viene eseguita la connessione.

Valori:

No	Disattiva il volume della linea monitor.
Basso	Imposta il volume della linea monitor su Basso.
Medio*	Imposta il volume della linea monitor su Medio.
Alto	Imposta il volume della linea monitor su Alto.

Vol. tono Ring

Funzione:

Consente di impostare il volume del tono ring, che indica che una chiamata in ingresso è una chiamata telefonica tramite l'altoparlante interno quando **Modo ricezione** è impostato su **Tel/fax**.

Valori:

No	Disattiva il volume del tono ring.
Basso	Imposta il volume del tono ring su Basso.
Medio	Imposta il volume del tono ring su Medio.
Alto*	Imposta il volume del tono ring su Alto.

Tipo linea

Funzione:

Consente di selezionare il tipo di linea predefinito.

Valori:

PSTN*	Utilizza PSTN.
PBX	Utilizza PBX.

Toni/Impulsi

Funzione:

Consente di selezionare il tipo di composizione.

Valori:

Toni*	Utilizza la composizione a toni.
Impulsi (10PPS)	Imposta "DP (10PPS)" (impulso di composizione, 10 impulsi al secondo) come tipo di composizione.
Impulsi (20PPS)	Imposta "DP (20PPS)" (impulso di composizione, 20 impulsi al secondo) come tipo di composizione.

Ritardo rinvio

Funzione:

Consente di specificare l'intervallo tra due tentativi di invio.

Valori:

8*	Imposta l'intervallo per incrementi di 1 secondo.
3-255	

Tent. Ricon.

Funzione:

Consente di specificare il numero di tentativi di composizione nel caso il numero di fax di destinazione sia occupato, nell'intervallo da 0 a 13. Se si specifica 0, la stampante non effettuerà alcun tentativo di riconnessione.

Valori:

3*	Imposta il numero di tentativi di ricomposizione per incrementi di 1.
0-13	

Rit. Ricon.

Funzione:

Consente di specificare l'intervallo tra due tentativi di ricomposizione nell'intervallo tra 1 e 15 minuti.

Valori:

1*	Imposta l'intervallo per incrementi di 1 minuto.
1-15	

Config. Junk fax

Funzione:

Consente di rifiutare i fax indesiderati e di accettare solo i fax da numeri di fax registrati nella Rubrica.

Valori:

No*	Non rifiuta i fax inviati da numeri indesiderati.
Si	Rifiuta i fax inviati da numeri indesiderati.

Ricez. Remota

Funzione:

Consente di ricevere un fax premendo un codice di ricezione remota sul telefono esterno dopo aver sollevato il ricevitore del telefono.

Valori:

No*	Non riceve un fax premendo un codice di ricezione remota sul telefono esterno.
Si	Riceve un fax premendo un codice di ricezione remota sul telefono esterno.

TonoRicez.Remota

Funzione:

Consente di specificare il tono in due cifre per avviare Ricez. Remota.

Intest. Fax

Funzione:

Consente di stampare le informazioni del mittente sull'intestazione dei fax.

Valori:

No	Non stampa le informazioni del mittente sull'intestazione dei fax.
----	--------------------------------------------------------------------

Si*	Stampa le informazioni del mittente sull'intestazione dei fax.
-----	----------------------------------------------------------------



NOTA: Se per Paese viene selezionato Stati Uniti, questa opzione non viene visualizzata nel menu. L'impostazione predefinita è Si e non può essere modificata. Per informazioni sull'impostazione del paese, vedere "Impostazione del paese".

Nome intest. Fax

Funzione:

Consente di impostare il nome del mittente che deve essere stampato sull'intestazione dei fax.

Numero fax

Funzione:

Consente di impostare il numero di fax della stampante che verrà stampato sull'intestazione di un messaggio fax.



NOTA: Assicurarsi di specificare Numero fax prima di utilizzare Config. Junk fax.

Pag. cop. Fax.

Funzione:

Consente di impostare se allegare una pagina di copertina ai fax.

Valori:

No*	Non allega una pagina di copertina ai fax.
-----	--------------------------------------------

Si Allega una pagina di copertina ai fax.

Percorso DRPD

Funzione:

Consente di fornire un numero a parte per inviare fax con un percorso di ring distintivo.

Valori:

Percorso da 1 a 7 DRPD è un servizio fornito da alcune società telefoniche. I percorsi DRPD vengono specificati dalla società telefonica utilizzata. Di seguito vengono mostrati i percorsi forniti per la stampante in uso:

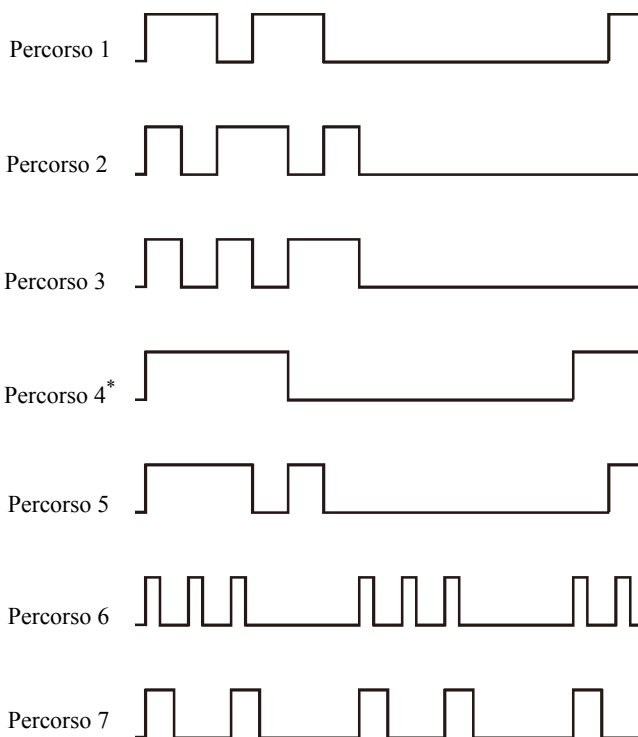

Chiedere alla propria società telefonica il percorso necessario per selezionare e utilizzare questo servizio. Ad esempio, Percorso 7 è il percorso di ring distintivo della Capacità fax della Nuova Zelanda: squilla per 400 ms, si interrompe per 800 ms, squilla per 400 ms e si interrompe per 1400 ms. Questo percorso viene ripetuto continuamente. Questa stampante risponde solo alle Cadenze di avviso distintive DA4 in Nuova Zelanda.

Stampa Duplex



NOTA: La funzionalità Stampa Duplex è disponibile solo per la stampante Dell 2155cdn Multifunction Color Printer.

Consente di impostare la stampa duplex per il fax.

Valori:

No*	Non esegue la stampa fronte/retro.
Sì	Esegue la stampa fronte/retro.

Fax inv. inolt.

Funzione:

Consente di impostare se inoltrare i fax in ingresso a una destinazione specificata.

Valori:

No*	Non inoltra i fax in ingresso.
Inoltra	Inoltra i fax in ingresso a una destinazione specificata. Stampa i fax in ingresso se si verifica un errore durante il trasferimento.
Stampa e inoltra	Stampa i fax in ingresso e li inoltra a una destinazione specificata.

N. fax inolt.

Funzione:

Consente di inserire il numero di fax della destinazione cui saranno inoltrati i fax in ingresso.

Comp. Prefisso

Funzione:

Consente di selezionare se impostare un prefisso numero connessione.

Valori:

No*	Non imposta un prefisso numero connessione.
-----	---------------------------------------------

Si	Imposta un prefisso numero connessione.
----	-----------------------------------------

Num.Comp.Prefisso

Funzione:

Consente di impostare un prefisso numero connessione fino a cinque cifre. Questo numero viene composto prima dell'avvio di qualsiasi numero di composizione automatica. È utile per l'accesso a Private Automatic Branch Exchange (PABX).

Rifiuta dim.

Funzione:

Consente di impostare la stampante in modo da rifiutare qualsiasi immagine o testo sul fondo di una pagina di fax quando l'intera pagina non rientra nel foglio di uscita.

Valori:

No*	Stampa le immagini o il testo in eccesso sul fondo di una pagina di fax senza rifiutarlo.
Si	Rifiuta le immagini o il testo in eccesso.
Riduz. Autom.	Riduce automaticamente una pagina di fax adattandola al formato carta appropriato.

ECM

Funzione:

Consente di impostare se abilitare oppure disabilitare la modalità ECM (Error Correction Mode). Per utilizzare ECM, anche le macchine remote devono supportare ECM.

Valori:

No	Disabilita l'ECM.
Si*	Abilita l'ECM.

Velocità modem

Funzione:

Consente di regolare la velocità del modem fax quando si verifica un errore di trasmissione o ricezione fax.

Valori:

2,4 Kbps

4,8 Kbps

9,6 Kbps

14,4 Kbps

33,6 Kbps*

Paese

Funzione:

Consente di selezionare il paese in cui viene utilizzata la stampante.

Valori:

Algeria	Ungheria	Porto Rico
Australia	Islanda	Romania
Austria	Irlanda	Russia
Belgio	Italia	Arabia Saudita
Bulgaria	Giamaica	Slovacchia
Canada	Giordania	Slovenia
Colombia	Lettonia	Sud Africa
Costa Rica	Liechtenstein	Spagna
Cipro	Lituania	Svezia
Repubblica Ceca	Lussemburgo	Svizzera
Danimarca	Malta	Tunisia
Repubblica dominicana	Messico	Turchia
Egitto	Olanda	E.A.U.
Estonia	Nuova Zelanda	Regno Unito
Finlandia	Nicaragua	Stati Uniti
Francia	Norvegia	Sconosciuto*
Germania	Panama	

Grecia	Polonia
Guatemala	Portogallo

Attività fax

Funzione:

Consente di impostare se stampare automaticamente un report di attività fax dopo ogni 50 comunicazioni fax in ingresso e in uscita.

Valori:

Stampa autom.*	Stampa automaticamente un report di attività fax dopo ogni 50 comunicazioni fax in ingresso e in uscita.
No stampa autom.	Non stampa automaticamente un report di attività fax dopo ogni 50 comunicazioni fax in ingresso e in uscita.

Trasmetti fax

Funzione:

Consente di impostare se stampare un risultato della trasmissione dopo una trasmissione fax.

Valori:

Stampa sempre	Stampa un report di trasmissione dopo ogni trasmissione fax.
Stampa p.errore*	Stampa un report di trasmissione solo quando si verifica un errore.
Dis. Stampa	Non stampa un report di trasmissione dopo una trasmissione fax.

Trasmissione fax

Funzione:

Consente di impostare se stampare un risultato della trasmissione dopo una trasmissione fax a più destinazioni.

Valori:

Stampa sempre*	Stampa un report di trasmissione dopo ogni trasmissione fax.
Stampa p.errore	Stampa un report di trasmissione solo quando si verifica un errore.

Dis. Stampa	Non stampa un report di trasmissione dopo una trasmissione fax a più destinazioni.
-------------	------------------------------------------------------------------------------------

Prot. Fax

Funzione:

Consente di impostare se stampare il report di monitoraggio del protocollo, che consente di identificare la causa di un problema di comunicazione.

Valori:

Stampa sempre	Stampa un report di monitoraggio del protocollo dopo ogni trasmissione fax.
Stampa p.errore	Stampa un report di monitoraggio del protocollo solo quando si verifica un errore.
Dis. Stampa*	Non stampa il report di monitoraggio del protocollo.

Impostazioni di sistema

Utilizzare Impostazioni di sistema per configurare la modalità di risparmio energetico, i toni di avviso, la durata del timeout, la lingua di visualizzazione del dispositivo e le impostazioni di stampa automatica del registro degli errori.



NOTA: I valori contrassegnati da un asterisco (*) sono le impostazioni di menu predefinite.

Timer risparmio energetico

Funzione:

Consente di specificare il tempo per il passaggio in modalità risparmio energetico.

Valori:

Modalità 1	3 min*	Specifica il tempo impiegato dalla stampante per attivare la Modalità 1 al termine di un processo.
	Da 1 a 30 min.	

Modalità 2	10 min* Da 5 a 60 min.	Specifica il tempo impiegato dalla stampante per attivare la Modalità 2 una volta che è stata attivata la Modalità 1.
------------	---------------------------	-----------------------------------------------------------------------------------------------------------------------

Inserire 3 per attivare la modalità di risparmio energetico della stampante tre minuti dopo la fine di un processo. In questo modo si consuma molta meno corrente, ma serve più tempo di riscaldamento per la stampante. Inserire 3 se la stampante condivide lo stesso circuito elettrico dell'illuminazione della stanza e si nota un abbassamento dell'illuminazione.

Scegliere un valore alto se la stampante viene utilizzata costantemente. Nella maggior parte dei casi, un valore elevato comporta un tempo minimo di riscaldamento della stampante. Per ottimizzare il rapporto tra risparmio di energia e tempi di riscaldamento brevi, impostare un valore compreso tra 1 e 30 minuti.

La stampante torna automaticamente alla modalità standby dalla modalità di risparmio energetico quando riceve dati dal computer o dal dispositivo fax remoto. È possibile riportare la stampante in modalità standby anche premendo un qualsiasi pulsante sul pannello operatore.

Risparmio energetico - Riattivazione

Funzione:

Consente di specificare la modalità di riattivazione dalla Modalità 1 o dalla Modalità 2 quando Al riaggancio è impostato su No.

Valori:

Riattivazione sganc.	No*	Non esegue la riattivazione dalla Modalità 1 o dalla Modalità 2 quando Al riaggancio è impostato su No.
	Si	Esegue la riattivazione dalla Modalità 1 o dalla Modalità 2 quando Al riaggancio è impostato su No.

Ripr. Autom.

Funzione:

Consente di ripristinare automaticamente le impostazioni predefinite per COPIA, SCANSIONE o FAX e di ritornare alla modalità standby se non viene specificata alcuna impostazione per il tempo specificato.

Valori:

45 sec*
1 min
2 min
3 min
4 min

Time-out per guasto

Funzione:

Consente di specificare il tempo che la stampante attenderà prima di annullare un processo interrotto in modo anomalo. Il processo di stampa è annullato se il tempo di timeout è superato.

Valori:

No		Disabilita il timeout dei guasti.
Si*	60 sec*	Imposta il tempo che la stampante aspetterà prima di annullare un lavoro di stampa interrotto in modo anomalo.
	Da 3 a 300 sec.	

Timeout lavoro

Funzione:

Consente di specificare il tempo che la stampante attenderà la ricezione di dati dal computer. Il processo di stampa è annullato se il tempo di timeout è superato.

Valori:

No		Disabilita il timeout dei processi.
Si*	30 sec*	Imposta il tempo che la stampante attenderà per la ricezione di dati dal computer.
	Da 5 a 300 sec	

Data e ora

Funzione:

Consente di specificare i formati di data e ora.

Valori:

Imposta data e ora	Fuso orario	Imposta il fuso orario.
	Imp. Data	Imposta la data a seconda delle impostazioni Formato data.
	Imposta ora	Imposta l'ora.
Formato data		Imposta il formato della data.
Formato ora	12H	Imposta l'ora nel formato 12 ore.
	24H*	Imposta l'ora nel formato 24 ore.

Segnale acustico

Funzione:

Consente di configurare le impostazioni per i toni emessi dalla macchina durante il funzionamento o quando appare un messaggio di avviso.

Valori:

Pannello di comando	No*	Non emette un segnale acustico di avviso quando l'immissione del pannello operatore è corretta.
	Basso	Emette un segnale acustico di avviso quando l'immissione del pannello operatore è corretta.
	Normale	Emette un segnale acustico di avviso quando l'immissione del pannello operatore è corretta.
	Alto	Emette un segnale acustico di avviso quando l'immissione del pannello operatore è corretta.
Chiave non valida	No*	Non emette un segnale acustico di avviso quando l'immissione del pannello operatore è sbagliata.
	Basso	Emette un segnale acustico di avviso quando l'immissione del pannello operatore è sbagliata.
	Normale	Emette un segnale acustico di avviso quando l'immissione del pannello operatore è sbagliata.
	Alto	Emette un segnale acustico di avviso quando l'immissione del pannello operatore è sbagliata.
Macchina pronta	No	Non emette un segnale acustico quando la stampante è pronta per elaborare un processo.
	Basso	Emette un segnale acustico quando la stampante è pronta per elaborare un processo.
	Normale*	Emette un segnale acustico quando la stampante è pronta per elaborare un processo.
	Alto	Emette un segnale acustico quando la stampante è pronta per elaborare un processo.

Copia completata	No	Non emette un segnale acustico quando un processo di copia è completato.
	Basso	Emette un segnale acustico quando un processo di copia è completato.
	Normale*	
	Alto	
Lav. completo	No	Non emette un segnale acustico quando un processo diverso da un processo di copia è completato.
	Basso	Emette un segnale acustico quando un processo diverso da un processo di copia è completato.
	Normale*	
	Alto	
Segnale errore	No	Non emette un segnale acustico quando un processo termina in modo anomalo.
	Basso	Emette un segnale acustico quando un processo termina in modo anomalo.
	Normale*	
	Alto	
Segnale di avviso	No	Non emette un segnale acustico quando si verifica un problema.
	Basso	Emette un segnale acustico quando si verifica un problema.
	Normale*	
	Alto	
Carta esaurita	No	Non emette un segnale acustico quando la stampante ha esaurito la carta.
	Basso	Emette un segnale acustico quando la stampante ha esaurito la carta.
	Normale*	
	Alto	
Avviso basso livello toner	No	Non emette un segnale acustico quando il toner è insufficiente.
	Basso	Emette un tono quando il toner è insufficiente.
	Normale*	
	Alto	

Tono elim. Autom.	No*	Non emette un segnale acustico 5 secondi prima che la stampante esegua un'eliminazione automatica.
	Basso	Emette un segnale acustico 5 secondi prima che la stampante esegua un'eliminazione automatica.
	Normale	
	Alto	
Tono base	No*	Non emette un segnale acustico quando lo schermo del pannello operatore ritorna all'impostazione predefinita sfogliando il menu ciclico.
	Basso	Emette un segnale acustico quando lo schermo del pannello operatore ritorna all'impostazione predefinita sfogliando il menu ciclico.
	Normale	
	Alto	
Tutti i toni	Basso	Imposta il volume di tutti i segnali acustici di avviso di una sola volta.
	Normale*	
		Alto
	No	Disabilita tutti i segnali acustici di avviso.

mm/pollici

Funzione:

Consente di specificare l'unità di misura predefinita visualizzata dopo il valore numerico sul pannello operatore.

Valori:

mm (mm)*	Seleziona i millimetri come unità di misura predefinita.
Pollici (")	Seleziona i pollici come unità di misura predefinita.



NOTA: Il valore predefinito per mm/inch varia a seconda delle altre impostazioni, ad esempio Paese e Dimensioni documento.

Formato carta predefinito

Funzione:

Consente di specificare il formato carta predefinito.

Valori:

serie mm

A4^{*1}

Letter

^{*1} Denota valori predefiniti di fabbrica specifici per ciascun paese.

serie pollici

A4

Letter^{*1}

^{*1} Denota valori predefiniti di fabbrica specifici per ciascun paese.

Stampa Auto Log

Funzione:

Consente di stampare automaticamente un report di cronologia dei processi dopo ogni 20 processi.

Valori:

No^{*} Non stampa automaticamente un report di cronologia dei processi.

Sì Stampa automaticamente un report di cronologia dei processi.

I registri di stampa possono essere stampati anche tramite il menu Report ammin..

Stampa ID

Funzione:

Specifica la posizione dove viene stampato l'identificativo dell'utente.

Valori:

No^{*} Non stampa l'identificativo utente.

Alto Sinistra	Stampa l'ID utente in alto a sinistra sulla pagina.
Alto Destra	Stampa l'ID utente in alto a destra sulla pagina.
Fondo Sinistra	Stampa l'ID utente in basso a sinistra sulla pagina.
Fondo Destra	Stampa l'ID utente in basso a destra sulla pagina.

 **NOTA:** Quando si stampa su un foglio di formato DL, parte dell'ID utente potrebbe non venire stampata correttamente.

Stampa testo

Funzione:

Consente di specificare se i dati PDL che non sono supportati dalla stampante devono essere stampati come testo semplice quando vengono ricevuti dalla stampante. I dati di testo vengono stampati su carta di dimensioni A4 o Letter.

Valori:

No	Non stampa i dati ricevuti.
Si*	Stampa i dati ricevuti come dati di testo.

Foglio intestaz.

 **NOTA:** La funzionalità Foglio intestaz. è disponibile solo quando sulla stampante Dell 2155cdn Multifunction Color Printer è installato l'alimentatore a 250 fogli opzionale.

Funzione:

Consente di specificare la posizione del foglio banner e il cassetto il cui è caricato il foglio del banner.

Valori:

Inserire Posizione	No*	Non stampa il foglio banner.
	Anteriore	Inserito prima della prima pagina di ogni copia.
	Posteriore	Inserito dopo l'ultima pagina di ogni copia.
	Anteriore e posteriore	Inserito prima della prima pagina e dopo l'ultima pagina di ogni copia.

Specificare cassetto	Cassetto 1*	Il foglio del banner è caricato nel cassetto a 250 fogli standard.
	Cassetto 2	Il foglio del banner è caricato nell'alimentatore a 250 fogli opzionale.

Disco RAM



NOTA: La funzionalità Disco RAM è disponibile solo se sulla stampante è installato un modulo di memoria da 512 MB.

Funzione:

Consente di allocare memoria al file system del disco RAM per le funzioni Protezione Stampa, Stampa MailBox e Campione di stampa. La modifica diventa attiva dopo aver spento e riaccesso la stampante.

Valori:

Disabilita		Non alloca memoria al file system del disco RAM. I processi Protezione stampa e Campione di stampa verranno annullati e registrati nel registro errori.
Abilita*	300 MB* Da 50 a 500 MB	Imposta l'allocazione della memoria al file system del disco RAM per incrementi di 50 MB.



NOTA: Riavviare la stampante una volta modificata l'impostazione del menu Disco RAM.

Sost. cassetto

Funzione:

Specifica se utilizzare carta di altre dimensioni quando la carta caricata nel vassoio specificato non corrisponde alla dimensione di carta impostata per il lavoro attuale.

Valori:

No	Nessuna sostituzione dimensione cassetto accettata.
Formato più grande	Sostituisce la carta di formato immediatamente maggiore. In assenza di fogli di formato più grande, la stampante sostituisce il foglio dal formato più vicino.

Formato più vicino* Sostituisce la carta di formato più vicino.

Imposta intervallo di disponibilità

Funzione:

Imposta il tempo disponibile per i servizi Stampa, Copia, Scansione e Fax.

Valori:

No*	Non imposta il periodo di tempo in cui la stampante è disponibile.
Si	Imposta il periodo di tempo in cui la stampante è disponibile.
Ora iniziale	Imposta l'ora di inizio del tempo disponibile.
Ora finale	Imposta l'ora di fine del tempo disponibile.
Frequenza	Specifica il giorno della settimana in cui ripetere l'impostazione.



NOTA: La funzionalità *Imposta intervallo disponibilità* può essere configurata quando la funzionalità *Stampa, Copia, Scansione o Fax* è impostata su *Si*.

Scadenza stampa protetta



NOTA: La funzionalità *Scadenza stampa protetta* è disponibile solo quando la voce *Disco RAM* è impostata su *Abilita*.

Funzione:

Consente di specificare la data e ora di eliminazione dei file memorizzati come *Protezione Stampa nel disco RAM*.

Valori:

Modalità scadenza	No*	Non imposta la data e ora di eliminazione dei file memorizzati come <i>Protezione Stampa nel disco RAM</i> .
	Si	Imposta la data e ora di eliminazione dei file memorizzati come <i>Protezione Stampa nel disco RAM</i> .

Ora di scadenza	Imposta l'ora di eliminazione dei file memorizzati come Protezione Stampa nel disco RAM.	
Frequenza	Giornaliera	Imposta l'eliminazione giornaliera dei file memorizzati come Protezione Stampa nel disco RAM.
	Ogni settimana*	Imposta l'eliminazione settimanale dei file memorizzati come Protezione Stampa nel disco RAM.
	Ogni mese	Imposta l'eliminazione mensile dei file memorizzati come Protezione Stampa.
Impostazioni settimanali	Lunedì	Imposta il giorno della settimana per l'eliminazione dei file memorizzati come Protezione Stampa.
	Martedì	
	Mercoledì	
	Giovedì	
	Venerdì	
	Sabato	
	Domenica*	
Impostazioni mensili	Giorno 1*	Imposta il giorno del mese per l'eliminazione dei file memorizzati come Protezione Stampa nel disco RAM.
	Giorno 2-28	

Modalità ColorTrack

Funzione:

Consente di specificare gli utenti che hanno accesso alla stampa a colori.

Valori:

No*	Non limita l'accesso alla stampa a colori.
Sì	Limita l'accesso alla stampa a colori.

Stampa senza account utente

Funzione:

Consente di specificare se consentire la stampa dei dati senza informazioni di autenticazione.

Valori:

No*	Non consente all'utente senza account di stampare i dati.
Si* ¹	Consente all'utente senza account di stampare i dati.

*¹ Impostare Password senza account utente utilizzando Dell Printer Configuration Web Tool.

Report errori Color Track

Funzione:

Consente di specificare se stampare automaticamente le informazioni sugli errori in caso di errori durante la stampa con ColorTrack.

Valori:

No*	Non stampa il report degli errori in caso di errori durante la stampa con Color Track.
Si	Stampa il report degli errori in caso di errori durante la stampa con Color Track.

Modalità duplex carta intestata



NOTA: La funzionalità Modalità duplex carta intestata è disponibile solo per la stampante Dell 2155cdn Multifunction Color Printer.

Funzione:

Consente di specificare se stampare su entrambi i lati quando si utilizza la carta intestata.

Valori:

Disabilita*	Non stampa su entrambi i lati della carta intestata.
Abilita	Stampa su entrambi i lati della carta intestata.

Messaggio toner basso

Funzione:

Consente di specificare se mostrare il messaggio di avviso quando il toner è insufficiente.

Valori:

No	Non mostra il messaggio di avviso quando il toner è insufficiente.
Si*	Mostra il messaggio di avviso quando il toner è insufficiente.

Campo Da e-mail

Funzione:

Consente di specificare se abilitare la modifica dell'origine della trasmissione quando si utilizza la funzionalità Scan a e-mail.

Valori:

Disabilita	Disabilita la modifica dell'origine della trasmissione.
Abilita*	Abilita la modifica dell'origine della trasmissione.

Rubrica indirizzi server

Funzione:

Consente di specificare se cercare gli indirizzi e-mail dalla Rubrica indirizzi del server LDAP.

Valori:

No*	Non cerca gli indirizzi e-mail dalla Rubrica indirizzi del server LDAP.
Si	Cerca gli indirizzi e-mail dalla Rubrica indirizzi del server LDAP.



NOTA: È possibile cercare gli indirizzi e-mail solo dalla Rubrica indirizzi locale se la funzionalità `Rubrica indirizzi server` è impostata su No.

Rubrica server

Funzione:

Consente di specificare se cercare i numeri di telefono dalla Rubrica del server LDAP.

Valori:

No*	Non cerca i numeri di telefono dalla Rubrica del server LDAP.
Si	Cerca i numeri di telefono dalla Rubrica del server LDAP.

 **NOTA:** È possibile cercare i numeri di telefono solo dalla Rubrica locale quando la funzionalità `Rubrica server` è impostata su No.

Guida rapida all'accensione

Funzione:

Consente di eseguire la configurazione iniziale della stampante.

Valori:

Si	Esegue la configurazione iniziale della stampante.
No*	Non esegue la configurazione iniziale della stampante.

Manutenzione

Usare il menu `Manutenzione` per inizializzare la memoria NV (non volatile), configurare le impostazioni di regolazione della qualità della carta semplice e configurare le impostazioni di sicurezza.

 **NOTA:** I valori contrassegnati da un asterisco (*) sono le impostazioni di menu predefinite.

Versione F/M

Funzione:

Consente di confermare la versione F/M attuale.

Codice Servizio

Funzione:

Consente di confermare il codice servizio.

Codice Express

Funzione:

Consente di confermare il codice servizio Express.

Densità carta

Funzione:

Consente di specificare le impostazioni della densità della carta.

Valori:

Liscio	Leggero
	Normale*
Etichett a	Leggero
	Normale*

Regola BTR



NOTA: Dal momento che la qualità di stampa varia in funzione dei valori di impostazione, è necessario selezionare questa voce.

Funzione:

Consente di specificare la regolazione della tensione del rullo di trasferimento per ciascun tipo di carta.

Valori:

Liscio	0* Da -6 a +6	Imposta la tensione del rullo di trasferimento per incrementi di 1. L'impostazione predefinita potrebbe non dare il risultato ottimale per tutti i tipi di carta. Se sono presenti delle chiazze sulle stampe, provare ad aumentare la tensione. Se sono presenti delle macchie bianche sulle stampe, provare a ridurre la tensione.
Liscio spesso	0* Da -6 a +6	
Copertine	0* Da -6 a +6	
Copertine spesse	0* Da -6 a +6	
Etichetta	0* Da -6 a +6	
Rivestito	0* Da -6 a +6	
Rivestito spesso	0* Da -6 a +6	
Busta	0* Da -6 a +6	
Riciclato	0* Da -6 a +6	

Regola Fuser



NOTA: Dal momento che la qualità di stampa varia in funzione dei valori di impostazione, è necessario selezionare questa voce.

Funzione:

Consente di regolare le impostazioni di temperatura per l'unità del fuser per ciascun tipo di carta.

Valori:

Liscio	0*	Imposta temperatura del fuser per incrementi di 1. L'impostazione predefinita potrebbe non dare il risultato ottimale per tutti i tipi di carta. Se le stampe risultano arricciate, provare a ridurre la temperatura. Quando il toner non si fissa correttamente sulla carta, provare ad aumentare la temperatura.
	Da -6 a +6	
Liscio spesso	0*	
	Da -6 a +6	
Copertine	0*	
	Da -6 a +6	
Copertine spesse	0*	
	Da -6 a +6	
Etichetta	0*	
	Da -6 a +6	
Rivestito	0*	
	Da -6 a +6	
Rivestito spesso	0*	
	Da -6 a +6	
Busta	0*	
	Da -6 a +6	
Riciclato	0*	
	Da -6 a +6	

Agg.Reg.Auto

Funzione:

Consente di specificare se effettuare o meno la regolazione automatica della registrazione del colore.

Valori:

No	Non esegue automaticamente la registrazione del colore.
Si*	Esegue automaticamente la regolazione della registrazione del colore.

Reg. Reg. Col.

Funzione:

Consente di eseguire manualmente la regolazione della registrazione del colore.

Le regolazioni manuali della registrazione del colore sono necessarie se la stampante viene installata inizialmente e successivamente viene spostata.



NOTA: La funzionalità Reg. Reg. Col. può essere configurata quando Agg. Reg. Auto è impostata su No.

Valori:

Correzione Automatica	Si	Esegue automaticamente la correzione della registrazione del colore.
	No*	Non esegue la correzione della registrazione del colore.
Diagr. reg. col.	Si	Stampa la tabella di registrazione colore. La tabella di registrazione del colore stampa uno schema di linee giallo, magenta e ciano. Sul diagramma trovare i valori sul lato destro vicino alla linea perfettamente dritta per ciascuno dei tre colori. Se il valore per tale linea è uguale a 0, non è necessario effettuare la registrazione del colore. Se il valore per la linea più dritta è diverso da 0, specificare i valori di regolazione in Regolazione laterale e Regolazione di elaborazione.
	No*	Non stampa il diagramma di registrazione colore.

Inserire Numero	LY	Da -9 a	Imposta i valori di regolazione del colore laterali (perpendicolari alla direzione di alimentazione della carta) e di elaborazione (direzione di alimentazione della carta) individualmente per Giallo, Magenta e Ciano. Inserire un numero per la regolazione laterale (sinistra), la regolazione laterale (destra) e la regolazione di elaborazione. Premere il pulsante ✓ (Imposta) per salvare tutte le impostazioni.
	LM	+9	
	LC		
	RY	Da -9 a	
	RM	+9	
	RC		
	PY	Da -9 a	
	PM	+9	
PC			

 **NOTA:** Assicurarsi di rimuovere la carta dall'alimentatori a foglio singolo prima di eseguire la funzionalità **Correzione Automatica**.

Pulisci sviluppatore

Funzione:

Consente di versare il toner in una nuova cartuccia del toner.

Valori:

Si	Versa il toner in una nuova cartuccia del toner.
No*	Non versa il toner in una nuova cartuccia del toner.

Agg. toner

Funzione:

Consente di pulire il toner rimanente in ciascuna cartuccia del toner.

Valori:

Giallo, Magenta, Ciano, Nero	Si	Pulisce il toner nella cartuccia del toner selezionato.
	No*	Non pulisce il toner rimanente in ciascuna cartuccia del toner.

Aggiorn. tamburo

Funzione:

Consente di pulire la superficie dell'unità PHD.

Valori:

Si	Pulisce la superficie dell'unità PHD.
No*	Non pulisce la superficie dell'unità PHD.

Ripristina predefiniti

Funzione:

Consente di inizializzare la memoria non-volatile (NV). Dopo aver eseguito questa funzione e riavviato la stampante, tutti i parametri dei menu vengono reimpostati sui valori predefiniti.

Valori:

Sezione fax utente	Si	Inizializza le voci del numero di fax della Rubrica indirizzi.
	No*	Non inizializza le voci del numero di fax della Rubrica indirizzi.
Sezione scansione utente	Si	Inizializza le voci e-mail e indirizzo server della Rubrica indirizzi.
	No*	Non inizializza le voci e-mail e indirizzo server della Rubrica indirizzi.
Sezione sistema	Si	Inizializza i parametri di sistema.
	No*	Non inizializza i parametri di sistema.

Iniz.Met. stampa

Funzione:

Consente di inizializzare il contatore di pagine stampate. Quando il contatore di pagine viene azzerato, il conteggio è riportato a zero.

Libera Memoria



NOTA: La funzionalità Libera Memoria è disponibile solo se è installato il modulo di memoria aggiuntivo da 512 MB.

Funzione:

Consente di eliminare tutti i file memorizzati nel disco RAM come Protezione Stampa, Stampa MailBox, Campione di stampa e Stampa memoriz.

Valori:

Cancella tutto	Elimina tutti i file memorizzati nel disco RAM come Protezione Stampa, Stampa MailBox e Campione di stampa.
Documento protetto	Elimina tutti i file memorizzati nel disco RAM come Protezione Stampa e Stampa MailBox.
Doc salvato	Elimina tutti i file memorizzati nel disco RAM come Stampa memoriz.

Toner non-Dell

Funzione:

Consente di utilizzare una cartuccia toner di un altro produttore.



AVVISO: L'utilizzo di una cartuccia toner non-Dell può danneggiare seriamente la stampante. I danni causati dall'utilizzo di una cartuccia toner non-Dell non sono coperti dalla garanzia.

Valori:

No*	Non utilizza la cartuccia del toner di un altro produttore.
Sì	Utilizza la cartuccia del toner di un altro produttore.

Regola altezza

Funzione:

Consente di impostare l'altitudine del luogo in cui è stata installata la stampante.

Il sistema di scaricamento/caricamento del conduttore fotografico varia in funzione della pressione barometrica. Le regolazioni vengono eseguite specificano l'altitudine della località in cui viene utilizzata la stampante.



NOTA: Un'impostazione di regolazione dell'altezza sbagliata comporta scarsa qualità di stampa, indicazioni sbagliate del toner rimanente, ecc.

Valori:

0 m*	Imposta l'altitudine del luogo di installazione della stampante.
1.000 m	
2.000 m	
3.000 m	

Imp. Protezione

Usare il menu **Imp. Protezione** per impostare una password e limitare l'accesso ai menu. Ciò impedisce che vengano accidentalmente modificate delle voci.



NOTA: I valori contrassegnati da un asterisco (*) sono le impostazioni di menu predefinite.

Vedere anche:

"Protezione Pannello"

Protezione Pannello

Funzione:

Consente di impostare un accesso limitato al Menu **Ammin.** con una password e di impostare o modificare la password.

Valori:

Imp.BloccoPannello	Disabilita*	Disabilita la protezione password per il Menu Ammin.
	Abilita	Abilita la protezione password per il Menu Ammin.
Cambia password* ¹	0000–9999	Imposta o modifica la password richiesta per accedere al Menu Ammin.

¹ Questa voce è disponibile solo quando la funzionalità **Imp.BloccoPannello** è impostata su **Abilita**.

Funzione abilitata



NOTA: La funzionalità **Funzione abilitata** è disponibile solo quando la funzionalità **Imp.BloccoPannello** è impostata su **Abilita**.

Funzione:

Consente di specificare se abilitare o meno ciascuno dei servizi della stampante oppure richiedere una password per utilizzare i servizi.

Valori:

Copia	Si*	Abilita il servizio Copia.
	Si (Password)	Abilita il servizio Copia ma richiede una password per utilizzare il servizio.
	Si (password colore)	Abilita il servizio Copia con una modalità colore, ma richiede una password.
	No	Disabilita il servizio Copia.
Fax	Si*	Abilita il servizio Fax.
	Si (Password)	Abilita i servizi Fax, ma richiede una password per l'invio di fax (non richiede una password per ricevere i fax in ingresso).
	No	Disabilita il servizio Fax (la stampante non invia né riceve fax).
Scansione	Si*	Abilita il servizio Scansione.
	Si (Password)	Abilita il servizio Scansione ma richiede una password per utilizzare il servizio.
	No	Disabilita il servizio Scansione.
Stampa da USB	Si*	Abilita il servizio Stampa da USB.
	Si (Password)	Abilita il servizio Stampa da USB ma richiede una password.
	Si (password colore)	Abilita il servizio Stampa da USB con una modalità colore, ma richiede una password.
	No	Disabilita il servizio Stampa da USB.
Cambia password* ¹		Modifica la password impostata nel menu Funzione abilitata.

*¹ Questa voce è disponibile solo quando è abilitata la funzionalità Si (Password) oppure Si (password colore).

Ricezione sicura



NOTA: La funzionalità Ricezione sicura è disponibile solo quando la funzionalità Imp. BloccoPannello è impostata su Abilita.

Funzione:

Consente di specificare se richiedere una password per ricevere i fax e di impostare o modificare la password.

Valori:

Imp.Ricez.Sicura	Disabilita*	Non richiede una password per ricevere i fax.
	Abilita	Richiede una password per ricevere i fax.
Cambia password* ¹	0000–9999	Imposta o modifica la password richiesta per ricevere i fax.

*¹ Questa voce è disponibile solo quando la funzionalità Imp.Ricez.Sicura è impostata su Abilita.

Errore di login



NOTA: La funzionalità Errore di login è disponibile solo quando la funzionalità Imp.BloccoPannello è impostata su Abilita.

Funzione:

Consente di specificare il numero di tentativi errati di accesso come amministratore nel Menu Ammin. e Report/elenco.

Valori:

No*	Non consente all'amministratore di accedere dopo un tentativo errato.	
Si	5 1-10	Imposta il numero di tentativi errati consentiti quando un amministratore esegue l'accesso.

Impost. USB

Utilizzare il menu Impost. USB per cambiare le impostazioni della stampante che influenzano una porta USB.

Porta USB

Funzione:

Consente di specificare se abilitare la porta USB. La modifica diventa attiva dopo aver spento e riaccesso la stampante.

Valori:

Disabilita Disabilita l'interfaccia USB.

Abilita* Abilita l'interfaccia USB.

Imp. Predefinite

Utilizzare **Imp. Predefinite** per modificare le impostazioni predefinite dei menu **COPIA**, **SCANSIONE** o **FAX**.

Copia pred.

Funzione:

Consente di modificare le impostazioni predefinite del menu **COPIA**.

Copia pred. consente di configurare le seguenti voci in aggiunta alle voci del menu **COPIA**.

Colore

Funzione:

Consente di selezionare la copia a colori oppure in bianco e nero.

Valori:

Bianco & Nero Stampa in modalità bianco e nero.

Colore* Stampa in modalità a colori.

LivelloEsp. Autom

Funzione:

Consente di specificare il livello di soppressione sfondo predefinito.

Valori:

Normale* Imposta il livello di soppressione sfondo su Normale.

Superiore(1) Imposta il livello di soppressione sfondo su Superiore (1).

Superiore(2) Imposta il livello di soppressione sfondo su Superiore (2).

Bilanciamento colore

Funzione:

Consente di specificare il livello di bilanciamento colore predefinito in un intervallo da -3 a +3.

Valori:

Densità bassa giallo	0^* Da -3 a +3	Imposta il livello di bilanciamento del colore per il giallo a densità bassa.
Densità media giallo	0^* Da -3 a +3	Imposta il livello di bilanciamento del colore per il giallo a densità media.
Densità alta giallo	0^* Da -3 a +3	Imposta il livello di bilanciamento del colore per il giallo a densità alta.
Densità bassa magenta	0^* Da -3 a +3	Imposta il livello di bilanciamento del colore per il magenta a densità bassa.
Densità media magenta	0^* Da -3 a +3	Imposta il livello di bilanciamento del colore per il magenta a densità media.
Densità alta magenta	0^* Da -3 a +3	Imposta il livello di bilanciamento del colore per il magenta a densità alta.
Densità bassa ciano	0^* Da -3 a +3	Imposta il livello di bilanciamento del colore per il ciano a densità bassa.
Densità media ciano	0^* Da -3 a +3	Imposta il livello di bilanciamento del colore per il ciano a densità media.
Densità alta ciano	0^* Da -3 a +3	Imposta il livello di bilanciamento del colore per il ciano a densità alta.
Densità bassa nero	0^* Da -3 a +3	Imposta il livello di bilanciamento del colore per il nero a densità bassa.

Densità media nero	0* Da -3 a +3	Imposta il livello di bilanciamento del colore per il nero a densità media.
Densità alta nero	0* Da -3 a +3	Imposta il livello di bilanciamento del colore per il nero a densità alta.

Scan predefiniti

Consente di modificare le impostazioni predefinite del menu SCANSIONE.

Scan predefiniti consente di configurare le seguenti voci in aggiunta alle voci del menu SCANSIONE.

Colore

Funzione:

Consente di specificare se stampare a colori oppure in bianco e nero.

Valori:

Colore	Bianco & Nero*	Stampa in bianco e nero.
	Colore	Stampa a colori.

Imp. puls. colore

Funzione:

Consente di specificare il livello di soppressione sfondo predefinito.

Valori:

Pulsante B&N	Bianco & Nero*	Imposta se eseguire la scansione in bianco e nero quando come modalità di colore è selezionata l'impostazione Bianco & Nero.
	Scala di grigi	Imposta se eseguire la scansione in scala di grigi quando come modalità di colore è selezionata l'impostazione Bianco & Nero.

Pulsante Colore	Colore*	Imposta se eseguire la scansione a colori quando come modalità di colore è selezionata l'impostazione Colore.
	Colore(Foto)	Imposta se eseguire la scansione a colori (Foto) quando come modalità di colore è selezionata l'impostazione Colore. Tale impostazione è indicata per le immagini fotografiche.

LivelloEsp. Autom

Funzione:

Consente di specificare il livello di soppressione sfondo predefinito.

Valori:

Normale*	Imposta il livello di soppressione sfondo su Normale.
Superiore(1)	Imposta il livello di soppressione sfondo su Superiore (1).
Superiore(2)	Imposta il livello di soppressione sfondo su Superiore (2).

Formato file TIFF

Funzione:

Consente di specificare il formato file TIFF predefinito.

Valori:

TIFF V6*	Imposta il formato file TIFF predefinito su TIFF V6.
TTN2	Imposta il formato file TIFF predefinito su TTN2.

Compres. Immagine

Funzione:

Consente di specificare il livello di compressione dell'immagine.

Valori:

Alto	Imposta il livello di compressione dell'immagine su Alto.
------	-----------------------------------------------------------

Medio*	Imposta il livello di compressione dell'immagine su Medio.
--------	------------------------------------------------------------

Basso	Imposta il livello di compressione dell'immagine su Basso.
-------	------------------------------------------------------------

Dimensione max e-mail

Funzione:

Consente di specificare la dimensione massima e-mail che è possibile inviare.

Valori:

2048 KB*	Imposta la dimensione massima e-mail che è possibile inviare per incrementi di 1.
50-16384	

Fax predef.

Funzione:

Consente di modificare le impostazioni predefinite del menu Fax. Per ulteriori informazioni, vedere "Menu Fax".

Valori predefiniti di Stampa da USB

Consente di modificare i valori predefiniti per il menu Valori predefiniti di Stampa da USB.

Valori predefiniti di Stampa da USB consente di configurare le seguenti voci in aggiunta alle voci del menu Stampa da USB.

Colore

Funzione:

Consente di specificare se stampare in bianco e nero oppure a colori.

Valori:

Bianco & Nero	Stampa in bianco e nero.
---------------	--------------------------

Colore*	Stampa a colori.
---------	------------------

Impostazioni cassetto

Usare il menu `Impostazioni cassetto` per definire il supporto di stampa caricato nel cassetto a 250 fogli standard o nell'alimentatore a 250 fogli opzionale.



NOTA: I valori contrassegnati da un asterisco (*) sono le impostazioni di menu predefinite.

Cassetto 1

Funzione:

Consente di specificare la carta caricata nel cassetto a 250 fogli standard.

Valori:

Formato carta	A4* ¹
serie mm	A5
	B5
	Letter
	Folio
	Legal
	Executive
	Busta n. 10
	Busta Monarch
	Busta Monarch L
	Busta DL
	Busta DL L
	Busta C5
	Dim. person.
	serie pollici
Folio	
Legal	
A4	
A5	
B5	
Executive	
Busta n. 10	
Busta Monarch	
Busta Monarch L	
Busta DL	
Busta DL L	
Busta C5	
Dim. person.	

Tipo di Foglio	Liscio*	
	Liscio spesso	
	Copertine	
	Copertine spesse	
	Etichetta	
	Busta	
	Riciclato	
	Carta intestata	
	Prestampata	
	Preforata	
	Colore	
	Normale L2	
	Normale spessa L2	
	Riciclato Lato2	
	Colore L2	
Visualizzazione finestra Popup	No	Non visualizza un messaggio popup nel quale si richiede di impostare Tipo Foglio e Formato carta quando viene caricata la carta nel cassetto a 250 fogli standard.
	Sì*	Visualizza un messaggio popup nel quale si richiede di impostare Tipo Foglio e Formato carta quando viene caricata la carta nel cassetto a 250 fogli standard.

*1 Denota valori predefiniti di fabbrica specifici per ciascun paese.



NOTA: Per ulteriori informazioni sui formati di carta supportati, vedere "Dimensioni carta supportate."

Cassetto 2



NOTA: La funzionalità Cassetto 2 è disponibile solo quando è installato l'alimentatore a 250 fogli opzionale.

Funzione:

Consente di specificare la carta caricata nell'alimentatore da 250 fogli opzionale.

Valori:

Formato carta	A4* ¹
serie mm	A5
	B5
	Letter
	Folio
	Legal
	Executive
	Letter* ¹
serie pollici	Folio
	Legal
	A4
	A5
	B5
	Executive
Tipo di Foglio	Liscio*
	Liscio spesso
	Riciclato
	Carta intestata
	Prestampata
	Preforata
	Colore
	Normale L2
	Normale spessa L2
	Riciclato Lato2
	Colore L2

Visualizzazione finestra Popup	No	Non visualizza un messaggio popup nel quale si richiede di impostare Tipo Foglio e Formato carta quando viene caricata la carta nell'alimentatore a 250 fogli standard.
	Sì*	Visualizza un messaggio popup nel quale si richiede di impostare Tipo Foglio e Formato carta quando viene caricata la carta nell'alimentatore a 250 fogli standard.

*1 Denota valori predefiniti di fabbrica specifici per ciascun paese.

Lingua Pannello

Funzione:

Consente di determinare la lingua del testo sullo schermo del pannello operatore.

Valori:

English*
Français
Italiano
Deutsch
Español
Dansk
Nederlands
Norsk
Svenska

Menu Stampa

Utilizzare la funzionalità Menu Stampa per stampare un processo utilizzando le funzionalità Protezione Stampa, Mail Box privata, Mail Box pubblica e Campione di stampa.



NOTA: I valori contrassegnati da un asterisco (*) sono le impostazioni di menu predefinite.

Protezione Stampa



NOTA: La funzionalità Protezione Stampa è disponibile solo quando la voce Disco RAM è impostata su *Abilita*.

Funzione:

Consente di stampare processi riservati. La stampante può trattenere il lavoro di stampa in memoria finché non ci si reca presso la stampante e si immette la password sul pannello operatore.

Valori:

Selez. ID Ut.	Inserire la password specificata nel driver stampante.	
	Tutti i doc. * ¹	Stampa e canc. Cancella tutti i documenti dalla memoria dopo la stampa.
		Elimina Cancella tutti i documenti dalla memoria della stampante.
	N. documento * ²	Stampa e canc. Cancella il documento specificato dalla memoria dopo la stampa.
		Elimina Cancella il documento specificato dalla memoria della stampante.

*¹ Questa voce è disponibile solo quando sono memorizzati più processi di stampa.
*² Viene visualizzato il nome del documento. Se non è specificato il nome del documento, vengono visualizzate la data e l'ora di salvataggio.

MailBox privata



NOTA: La funzionalità MailBox privata è disponibile solo quando la voce Disco RAM è impostata su *Abilita*.

Funzione:

Consente di specificare se e come stampare il processo memorizzato nella Mail Box privata.

Valori:

Selez. ID Ut.	Inserire la password specificata nel driver stampante.		
Tutti i doc. ^{*1}	Stampa e canc.	Cancella tutti i documenti dalla memoria dopo la stampa.	
	Stampante	Stampa tutti i documenti e li salva in memoria.	
	Elimina	Cancella tutti i documenti dalla memoria della stampante.	
N. documento ^{*2}	Stampa e canc.	Cancella il documento specificato dalla memoria dopo la stampa.	
	Stampante	Stampa il documento specificato e lo salva in memoria.	
	Elimina	Cancella il documento specificato dalla memoria della stampante.	

*1 Questa voce è disponibile solo quando sono memorizzati più processi di stampa.

*2 Viene visualizzato il nome del documento. Se non è specificato il nome del documento, vengono visualizzate la data e l'ora di salvataggio.

MailBox pubblica



NOTA: La funzionalità MailBox pubblica è disponibile solo quando la voce Disco RAM è impostata su Abilita.

Funzione:

Consente di specificare se e come stampare il processo memorizzato nella Mail Box pubblica.

Valori:

Selez. ID Ut.	Tutti i doc. ^{*1}	Stampa e canc.	Cancella tutti i documenti dalla memoria dopo la stampa.
		Stampante	Stampa tutti i documenti e li salva in memoria.
		Elimina	Cancella tutti i documenti dalla memoria della stampante.
	N. documento ^{*2}	Stampa e canc.	Cancella il documento specificato dalla memoria dopo la stampa.
		Stampante	Stampa il documento specificato e lo salva in memoria.
		Elimina	Cancella il documento specificato dalla memoria della stampante.

^{*1} Questa voce è disponibile solo quando sono memorizzati più processi di stampa.

^{*2} Viene visualizzato il nome del documento. Se non è specificato il nome del documento, vengono visualizzate la data e l'ora di salvataggio.

Campione di stampa



NOTA: La funzionalità Campione di stampa è disponibile solo quando la voce Disco RAM è impostata su *Abilita*.

Funzione:

Stampa una singola copia e permette di verificare il risultato di stampa prima di stampare tutte le copie. Questo impedisce che venga stampato un gran numero di copie sbagliate in una volta sola.

Valori:

Selez. ID Ut.	Tutti i doc.* ¹	Stampa e canc.	Cancella tutti i documenti dalla memoria dopo la stampa.
		Stampante	Stampa tutti i documenti e li salva in memoria.
		Elimina	Cancella tutti i documenti dalla memoria della stampante.
	N. documento* ²	Stampa e canc.	Cancella il documento specificato dalla memoria dopo la stampa.
		Stampante	Stampa il documento specificato e lo salva in memoria.
		Elimina	Cancella il documento specificato dalla memoria della stampante.

*¹ Questa voce è disponibile solo quando sono memorizzati più processi di stampa.

*² Viene visualizzato il nome del documento. Se non è specificato il nome del documento, vengono visualizzate la data e l'ora di salvataggio.

Ricezione sicura



NOTA: Prima di abilitare la funzionalità **Ricezione sicura**, assicurarsi che la funzionalità **Imp. BloccoPannello** sia abilitata.

Funzione:

Consente di specificare se richiedere una password per ricevere i fax e di impostare o modificare la password.

Valori:

Password	Inserisce la password per accedere al processo riservato.
----------	-----------------------------------------------------------

Menu Copia

Usare il menu **COPIA** per configurare una serie di funzioni di copia.



NOTA: I valori contrassegnati da un asterisco (*) sono le impostazioni di menu predefinite.

Selezione Cassetto

Funzione:

Consente di specificare il cassetto di ingresso.

Valori:

Cassetto1* Il foglio viene preso dal cassetto a 250 fogli standard.

Cassetto2* Il foglio viene preso dall'alimentatore a 250 fogli opzionale.
1

SSF La carta viene prelevata dall'alimentatore a foglio singolo.

*1 Questa voce è disponibile solo se è installato l'alimentatore a 250 fogli opzionale.

Formato foglio SSF



NOTA: La funzionalità Formato foglio SSF è disponibile solo se il supporto di stampa è inserito nell'alimentatore a foglio singolo.

Funzione:

Consente di selezionare la dimensione carta predefinita dell'alimentatore foglio singolo.

Valori:

serie mm

A4*1

A5

B5

Letter

Folio

Legal

Executive

Busta n. 10

Busta Monarch

Busta DL

Busta C5

*1 Denota valori predefiniti di fabbrica specifici per ciascun paese.

serie pollici

Letter*¹

Folio

Legal

A4

A5

B5

Executive

Busta n. 10

Busta Monarch

Busta DL

Busta C5

*1 Denota valori predefiniti di fabbrica specifici per ciascun paese.

SSF Tipo Foglio



NOTA: La funzionalità Tipo Foglio SSF è disponibile solo se il supporto di stampa è inserito nell'alimentatore a foglio singolo.

Funzione:

Consente di specificare il tipo di foglio predefinito dell'alimentatore foglio singolo.

Valori:

Liscio*

Liscio spesso

Copertine

Copertine spesse

Rivestito

Rivestito spesso
Busta
Riciclato
Carta intestata
Prestampata
Preforata
Colore
Normale L2
Normale spessa L2
Riciclato Lato2
Colore L2

Collazionato

Funzione:

Consente di ordinare i processi di copia: Se, ad esempio, si eseguono due copie di documenti di tre pagine, viene stampata una serie completa di documenti di tre pagine per volta.

Valori:

No	Non ordina un processo di copia.
Si	Ordina un processo di copia.
Automat ico*	Ordina automaticamente un processo di copia solo quando si utilizza l'ADF.

Riduci/Allarga

Funzione:

Consente di ridurre o allargare le dimensioni di un'immagine copiata.

Valori:

serie mm

Personalizza 100%
50%

A4→A5 (70%)
B5→A5 (81%)
100%*
A5→B5 (122%)
A5→A4 (141%)
200%

serie pollici

Personalizza 100%
50%
Registro→Lettera (64%)
Legale→Lettera (78%)
100%*
Dichiarazione→Lettera (129%)
Dichiarazione→Legal e (154%)
200%



NOTA: È possibile impostare il valore in percentuale per Personalizza.

Dim. Documento

Funzione:

Consente di specificare le dimensioni predefinite del documento.

Valori:

serie mm

Automatico* ¹
A4
A5

B5
Letter
Folio
Legal
Executive

serie pollici

Automatico* ¹
Letter
Folio
Legal
A4
A5
B5
Executive

*¹ Denota valori predefiniti di fabbrica specifici per ciascun paese.



NOTA: Quando si seleziona **Automatico**, la stampante presuppone che la dimensione del documento corrisponda alla dimensione del supporto di stampa caricato nel cassetto a 250 fogli standard o nell'alimentatore foglio singolo.

Tipo originale

Funzione:

Consente di migliorare la qualità dell'immagine selezionando il tipo di documento originale.

Valori:

Testo	Utilizzata per documenti con testo.
Testo & Foto*	Utilizzata per documenti con testo e foto.
Foto	Utilizzata per documenti con foto.

PiùChiaro/PiùScuro

Funzione:

Consente rendere la copia più chiara o più scura rispetto all'originale.

Valori:

Piùchiaro3	Funziona bene con la stampa scura.
Piùchiaro2	
Piùchiaro1	
Normale*	Funziona bene con i documenti digitati normalmente o stampati.
Più scuro1	Funziona bene con la stampa chiara oppure con le
Più scuro2	sottolineature a matita.
Più scuro3	

Nitidezza

Funzione:

Consente di regolare la nitidezza in modo da eseguire la copia più intensa o più tenue rispetto all'originale.

Valori:

Più intensa	Rende la stampa più nitida rispetto all'originale.
Normale*	Non esegue la copia più nitida o più tenue rispetto all'originale.
Più tenue	Rende la copia più tenue rispetto all'originale.

Saturazione colore

Funzione:

Consente di regolare la quantità di colori per rendere i colori più scuri o più chiari rispetto all'originale.

Valori:

Alto	Aumenta la saturazione del colore per ravvivare il colore della copia.
Normale*	La saturazione del colore è identica all'originale.
Basso	Riduce la saturazione del colore per schiarire il colore della copia.

Esposizione autom.

Funzione:

Consente di eliminare lo sfondo dell'originale e migliorare il testo sulla copia.

Valori:

No	Non elimina lo sfondo.
Si*	Elimina lo sfondo per migliorare il testo.

Fronte retro

Funzione:

Consente di specificare se eseguire la copia fronte retro e selezionare la posizione della rilegatura.

Valori:

1 -> 1*	Stampa su un solo lato di un foglio di carta.
Rilegatura lato lungo	Stampa su entrambi i lati di un foglio di carta da rilegare mediante il bordo lungo.
Rilegatura lato corto	Stampa su entrambi i lati di un foglio di carta da rilegare mediante il bordo corto.

Up Multiplo

Funzione:

Consente di stampare due immagini originali su un unico foglio di carta.

Valori:

No*	Non esegue la stampa di più pagine in un solo foglio.
-----	-------------------------------------------------------

Menu Scansione

Usare il menu **SCANSIONE** per configurare una serie di funzioni di scansione.



NOTA: I valori contrassegnati da un asterisco (*) sono le impostazioni di menu predefinite.

Scansione a memoria USB

Salva in

Funzione:

Consente di salvare le immagine digitalizzate su una memoria USB collegata alla stampante.

Valori:

Salva in Salva l'immagine digitalizzata nella cartella principale o nelle cartelle di una memoria USB.

Scansione a e-Mail

Invia e-mail a

Funzione:

Consente di specificare il destinatario dell'e-mail alla quale allegare l'immagine digitalizzata.

Valori:

Destinatari o	Tastierino	Inserisce un indirizzo e-mail mediante un tastierino.
	Rubrica indirizzi	Cerca un indirizzo e-mail nella Rubrica indirizzi.
	Gruppo e-mail	Cerca un indirizzo e-mail nel Gruppo e-mail della Rubrica indirizzi.
	Cerca nella Rubrica indirizzi locale	Cerca un indirizzo e-mail nella Rubrica indirizzi locale.
	Cerca nella Rubrica indirizzi server	Cerca un indirizzo e-mail nella Rubrica indirizzi server.

Impostazione Da

Funzione:

Consente di specificare il mittente dell'e-mail.

Valori:

Tastierino	Inserisce un indirizzo e-mail mediante un tastierino.
Rubrica indirizzi locale	Cerca un indirizzo e-mail nella Rubrica indirizzi locale.
Rubrica indirizzi server	Cerca un indirizzo e-mail nella Rubrica indirizzi server.

Scan a rete

Scan a

Funzione:

Consente di memorizzare l'immagine digitalizzata su un server di rete o su un computer.

Valori:

Rete (computer)	Memorizza l'immagine digitalizzata su un computer utilizzando il protocollo SMB.
Rete (server)	Memorizza l'immagine digitalizzata su un server mediante il protocollo FTP.

Cerca nella Rubrica indirizzi	Cerca l'indirizzo di un server e lo specifica come destinazione del trasferimento.
-------------------------------	------------------------------------------------------------------------------------

Scan ad Applicaz.

Funzione:

Consente di salvare su un computer i dati digitalizzati.

La funzionalità Scan ad Applicaz. consente di importare i dati digitalizzati dalla stampante a un computer collegato tramite cavo USB. Per ricevere i dati, sul computer dovrà essere installato ScanButton Manager.

Formato file

Funzione:

Consente di specificare il formato file per salvare l'immagine digitalizzata.

Valori:

PDF*

MultiPageTIFF

TIFF

JPEG

Modalità Colore

Funzione:

Consente di selezionare la scansione a colori oppure in bianco e nero.

Valori:

Bianco & Nero	Esegue la scansione in modalità bianco e nero. Funziona bene con i testi.
---------------	---------------------------------------------------------------------------

Scala di grigi	Esegue la scansione in modalità scala di grigi. Funziona bene con i testi e le foto.
----------------	--------------------------------------------------------------------------------------

Colore*	Esegue la scansione in modalità a colori. Funziona bene con i testi e le foto.
---------	--------------------------------------------------------------------------------

Colore(Foto)	Esegue la scansione in modalità a colori. Funziona bene con le foto.
--------------	----------------------------------------------------------------------

Risoluzione

Funzione:

Consente di specificare la risoluzione dell'immagine digitalizzata.

Valori:

200 x 200 dpi*

300 x 300 dpi

400 x 400 dpi

600 x 600 dpi

Dim. Documento

Funzione:

Consente di specificare il formato carta predefinito.

Valori:

serie mm

A4*

A5

B5

Letter

Folio

Legal

Executive

*1 Denota valori predefiniti di
fabbrica specifici per ciascun
paese.

serie pollici

Letter*

Folio

Legal

A4
A5
B5
Executive

^{*1} Denota valori predefiniti di fabbrica specifici per ciascun paese.

PiùChiaro/PiùScuro

Funzione:

Consente di regolare la densità in modo da rendere l'immagine digitalizzata più chiara o più scura rispetto all'originale.

Valori:

Piùchiaro3	Funziona bene con la stampa scura.
Piùchiaro2	
Piùchiaro1	
Normale*	Funziona bene con i documenti digitati normalmente o stampati.
Più scuro1	Funziona bene con la stampa chiara oppure con le sottolineature a matita.
Più scuro2	
Più scuro3	

Nitidezza

Funzione:

Consente di regolare la nitidezza in modo da rendere l'immagine digitalizzata più intensa o più tenue rispetto all'originale.

Valori:

Più intensa	Rende l'immagine digitalizzata più nitida rispetto all'originale.
Normale*	Non rende l'immagine digitalizzata più nitida o più tenue rispetto all'originale.
Più tenue	Rende l'immagine digitalizzata più tenue rispetto all'originale.

Contrasto [-100 to 100]

Funzione:

Consente di regolare la quantità di colori per rendere il contrasto dei colori più scuro o più chiaro rispetto all'originale.

Valori:

Alto	Regola la quantità di colori per rendere il contrasto dei colori più scuro rispetto all'originale.
Medio*	Non regola la quantità di colori per rendere il contrasto dei colori più scuro o più chiaro rispetto all'originale.
Basso	Regola la quantità di colori per rendere il contrasto dei colori più chiaro rispetto all'originale.

Esposizione autom.

Funzione:

Consente di eliminare lo sfondo dell'originale e migliorare il testo sulla copia.

Valori:

No	Non elimina lo sfondo.
Sì*	Elimina lo sfondo per migliorare il testo.

Margine sup./inf.

Funzione:

Consente di specificare i margini superiore e inferiore dell'immagine digitalizzata.

Valori:

* 2 mm*	Imposta i valori per incrementi di 0,1 mm.
Da 0 a 50 mm	

Margine ds./sin.

Funzione:

Consente di specificare i margini sinistro e destro dell'immagine digitalizzata.

Valori:

Destinatari o	Tastierino*	Inserisce il numero di fax mediante un tastierino.
	Velocità di connessione	Inserisce il numero a composizione rapida memorizzato.
	Rubrica	Cerca il numero di fax nella Rubrica.
	Gruppo connessione	Cerca il numero di fax nel Gruppo connessione della Rubrica.
	Cerca nella Rubrica locale	Cerca il numero di fax nella Rubrica locale.
	Cerca Rubrica server	Cerca il numero di fax nella Rubrica server.

Risoluzione

Funzione:

Consente di specificare la risoluzione della scansione per migliorare la qualità del risultato.

Valori:

Standard*	Adatta per i documenti con caratteri di dimensioni normali.
Fino	Adatta per i documenti che contengono caratteri di piccole dimensioni o linee sottili oppure per i documenti stampati tramite una stampante ad aghi.
Super fino	Adatta per i documenti che contengono numerosi dettagli. La modalità <i>Super fino</i> è abilitata solo se anche il dispositivo remoto supporta la modalità <i>Super fino</i> . Vedere le seguenti note.
Foto	Adatta per i documenti che contengono immagini fotografiche.



NOTA: I fax digitalizzati in modalità *Super fino* vengono trasmessi alla risoluzione più elevata supportata dal dispositivo di ricezione.

PiùChiaro/PiùScuro

Funzione:

Consente di regolare la densità in modo da eseguire la copia più chiara o più scura rispetto all'originale.

Valori:

Piùchiaro3	Funziona bene con la stampa scura.
Piùchiaro2	
Piùchiaro1	
Normale*	Funziona bene con i documenti digitati normalmente o stampati.
Più scuro1	Funziona bene con la stampa chiara oppure con le
Più scuro2	sottolineature a matita.
Più scuro3	

Al riaggancio

Funzione:

Consente di inviare o ricevere fax manualmente.

Valori:

No*	Non invia né riceve fax manualmente.
Si	Invia o riceve fax manualmente.

Invio ritardato

Funzione:

Consente di inviare fax in un momento successivo.

Valori:

No*	Non invia fax in un momento successivo.
Si	Invia fax in un momento successivo.



NOTA: Nella stampante Dell 2155cdn Multifunction Color Printer è possibile memorizzare un massimo di 19 processi fax ritardati.

Polling ricezione

Funzione:

Consente di ricevere fax da un dispositivo fax remoto quando si desidera riceverlo.

Valori:

No* Non riceve i fax mediante Polling ricezione.

Si Riceve i fax mediante Polling ricezione.

Pag. cop. Fax

Funzione:

Consente di impostare se allegare una pagina di copertina ai fax.

Valori:

No* Non allega una pagina di copertina ai fax.

Si Allega una pagina di copertina ai fax.

Menu Stampa da USB



NOTA: La funzionalità Menu Stampa da USB è disponibile solo se nella porta USB è inserita una memoria USB.

Documento

Funzione:

Consente di specificare il documento memorizzato nella cartella principale, nel file o nella cartella in una memoria USB.

Selezione Cassetto

Funzione:

Valori:

Cassetto 1*

Cassetto 2*¹

SSF

*¹ Questa voce è presente solo quando è installato l'alimentatore da 250 fogli opzionale.

Formato foglio SSF

Funzione:

Valori:

serie mm

A4^{*1}

A5

B5

Letter

Folio

Legal

^{*1} Denota valori predefiniti di fabbrica specifici per ciascun paese.

serie pollici

Letter^{*1}

Folio

Legal

A4

A5

B5

^{*1} Denota valori predefiniti di fabbrica specifici per ciascun paese.

SSF Tipo Foglio

Funzione:

Valori:

Liscio^{*}

Liscio spesso

Copertine
Copertine spesse
Rivestito
Rivestito spesso
Busta
Riciclato
Carta intestata
Prestampata
Preforata
Colore
Normale L2
Normale spessa L2
Riciclato Lato2
Colore L2

Fronte retro



NOTA: La funzionalità Fronte retro è disponibile solo per la stampante Dell 2155cdn Multifunction Color Printer.

Funzione:

Consente di stampare su entrambi i lati di un foglio di carta.

Valori:

1 -> 1*	Stampa su un solo lato di un foglio di carta.
Rilegatura lato lungo	Stampa su entrambi i lati di un foglio di carta da rilegare mediante il bordo lungo.
Rilegatura lato corto	Stampa su entrambi i lati di un foglio di carta da rilegare mediante il bordo corto.

Layout

Funzione:

Consente di specificare il layout di uscita.

Valori:

1 in 1*	Stampa una pagina su un solo lato di un foglio di carta.
2 in 1	Stampa due pagine su un solo lato di un foglio di carta.
4 in 1	Stampa quattro pagine su un solo lato di un foglio di carta.

Password PDF

Funzione:

Consente di inserire la password quando si stampa il processo PDF protetto.

Valori:

Inserisci password PDF Inserire la password per stampare il processo PDF protetto.







Blocca Pannello

Questa funzione impedisce che il personale non autorizzato modifichi le impostazioni fatte dall'amministratore della stampante. Per la stampa normale, si possono selezionare voci di menu e le impostazioni della stampante rimarranno intatte. Tuttavia, le impostazioni della stampante possono essere modificate usando il driver della stampante su ciascun computer.





NOTA: La disattivazione dei menu del pannello operatore non impedisce l'accesso ai menu Stampa memoriz. e Impostazioni Cassette.

Attivazione di Blocca Pannello

- 1 Premere il pulsante  (Menu).
- 2 Premere il pulsante  fino a quando non viene evidenziata la voce Configurazione sistema, quindi premere il pulsante  (Imposta).
- 3 Premere il pulsante  fino a quando non viene evidenziata la voce Menu Ammin., quindi premere  (Imposta).
- 4 Premere il pulsante  fino a quando non viene evidenziata la voce Imp. Protezione, quindi premere il pulsante  (Imposta).



- 5 Assicurarsi che sia evidenziata la voce **Blocca Pannello**, quindi premere il pulsante ✓ (Imposta).
- 6 Assicurarsi che sia evidenziata la voce **Imp. BloccoPannello**, quindi premere il pulsante ✓ (Imposta).
- 7 Premere il pulsante  fino a quando non viene evidenziata la voce **Abilita**, quindi premere il pulsante ✓ (Imposta).
- 8 Inserire la nuova password e premere il pulsante ✓ (Imposta).

 **AVVISO:** Accertarsi di ricordare la password. La procedura descritta di seguito consente di ripristinare la password, tuttavia le impostazioni per Rubrica indirizzi e Rubrica vengono cancellate.





- Spegnere la stampante. Tenendo quindi premuto il pulsante  (Menu), accendere la stampante. Eseguire i passi 8 e 9.

- 9 Inserire di nuovo la password per confermare la password immessa, quindi premere il pulsante ✓ (Imposta).

La password è stata modificata.

 **NOTA:** Se si modifica la password mentre **Blocca pannello** è **Abilita**, eseguire i passi da 1 a 5 illustrati in precedenza. Premere il pulsante  fino a quando non viene evidenziata la voce **Cambia Password**, quindi premere il pulsante ✓ (Imposta). Eseguire i passi 8 e 9 per modificare la password. La password sarà modificata.

Disabilitazione di Blocca Pannello







- 1 Premere il pulsante  (Menu).
- 2 Premere il pulsante  fino a quando non viene evidenziata la voce **Configurazione sistema**, quindi premere il pulsante ✓ (Imposta).
- 3 Premere il pulsante  fino a quando non viene evidenziata la voce **Menu Ammin.**, quindi premere il pulsante ✓ (Imposta).
- 4 Premere il pulsante  fino a quando non viene evidenziata la voce **Imp. Protezione**, quindi premere il pulsante ✓ (Imposta).
- 5 Assicurarsi che sia evidenziata la voce **Blocca Pannello**, quindi premere il pulsante ✓ (Imposta).
- 6 Assicurarsi che sia evidenziata la voce **Imp. BloccoPannello**, quindi premere il pulsante ✓ (Imposta).

- 7 Assicurarsi che sia evidenziata la voce **Disabilita**, quindi premere il pulsante ✓ (Imposta).
- 8 Inserire la password corrente e premere il pulsante ✓ (Imposta).
L'impostazione è stata modificata.

Ripristina predefiniti

Dopo aver eseguito questa funzione e riavviato la stampante, tutti i parametri dei menu, ad eccezione di quelli relativi alla rete, vengono reimpostati sui valori predefiniti.

Se si utilizza il pannello operatore

- 1 Premere il pulsante  (Menu).
- 2 Premere il pulsante  fino a quando non viene evidenziata la voce **Configurazione sistema**, quindi premere ✓ (Imposta).
- 3 Premere il pulsante  fino a quando non viene evidenziata la voce **Menu Ammin.**, quindi premere ✓ (Imposta).
- 4 Premere il pulsante  fino a quando non viene evidenziata la voce **Manutenzione**, quindi premere il pulsante ✓ (Imposta).
- 5 Premere il pulsante  fino a evidenziare **Ripr. Predef.**, quindi premere il pulsante ✓ (Imposta).
- 6 Premere il pulsante  fino a quando non viene evidenziata l'impostazione desiderata, quindi premere il pulsante ✓ (Imposta).
- 7 Premere il pulsante  fino a quando non viene evidenziata la voce **SÍ**, quindi premere il pulsante ✓ (Imposta).

La stampante viene riavviata automaticamente.

Informazioni sul software della stampante

Usare il CD *Driver e programmi di utilità* fornito con la stampante per installare una combinazione di software, a seconda del sistema operativo.

Finestra Stato della Stampante

La finestra Stato della Stampante avvisa quando si verifica un errore o un messaggio di allarme, quando si verifica un inceppamento o quando il toner si sta esaurendo.

Per impostazione predefinita la finestra Stato della Stampante si apre solo quando si verifica un errore. Quando si verifica un errore, il messaggio d'errore viene visualizzato nella finestra Stato della Stampante. È possibile configurare la finestra Stato della Stampante in modo che si avvii sempre quando si stampa in Proprietà finestra stato stampante.

È inoltre possibile verificare il livello del toner, la quantità di fogli rimanenti e la configurazione delle opzioni per la stampante locale.

Comando Monitor Stato

Usare Comando Monitor Stato per gestire istanze multiple della Finestra di stato per una stampante specifica.

Selezionare una stampante dall'elenco (o da Selezionare la stampante) facendo clic sul suo nome per aprire la Finestra di stato di una specifica stampante.

Sistema di Gestione Forniture Dell™

È possibile accedere alla finestra di dialogo Sistema di Gestione Forniture Dell (Dell Supplies Management System) dal menu Tutti i programmi o dall'icona sul desktop.

È possibile ordinare altri materiali di consumo telefonicamente o via Web.

- 1 Fare clic su Start→ Tutti i programmi→ Stampanti Dell→ Software della stampante→ Sistema di Gestione Forniture Dell.

Verrà visualizzata la finestra Sistema di Gestione Forniture Dell.

- 2 Selezionare la stampante nell'elenco Seleziona modello stampante.
- 3 Se si ordina da Web:
 - a Se non si ottengono informazioni automaticamente dalla stampante tramite una comunicazione a due vie, viene visualizzata una finestra che chiede di digitare il codice del servizio assistenza. Immettere il numero di codice del servizio della stampante Dell nel campo apposito.

Il codice del servizio Dell si trova all'interno del coperchio di accesso al toner della stampante.
 - b Selezionare un URL nell'elenco Seleziona riordina URL.
 - c Fare clic su Visita il sito web per le ordinazioni di fornitura di materiale per stampanti Dell.
- 4 Se si ordina al telefono, chiamare il numero visualizzato nella sezione Ordine telefonico.

User Setup Disk Creating Tool

Il programma Tool per la creazione del disco di configurazione utente presente nella sottocartella Produci disco della cartella Utilità nel CD *Driver e programmi di utilità* e i driver della stampante presenti nel CD *Driver e programmi di utilità* vengono utilizzati per la creazione di pacchetti d'installazione del driver contenenti impostazioni personalizzate. Un pacchetto di installazione driver può contenere un gruppo di impostazioni memorizzate e altri dati relativi ai seguenti elementi:

- Orientamento di stampa e Up Multiplo (impostazioni documento)
- Filigrana
- Riferimenti ai font

Se si desidera installare il driver della stampante con le stesse impostazioni su più computer con lo stesso sistema operativo, creare un disco di installazione su un floppy o su un server in rete. Con il disco di installazione così creato sarà possibile ridurre il carico di lavoro necessario per l'installazione del driver della stampante.

- Installare il driver della stampante Dell™ 2155cdn Multifunction Color Printer sul computer su cui si intende creare il disco di installazione.

- Il disco di installazione può essere utilizzato soltanto sotto il sistema operativo in cui è stato creato il disco o su computer con lo stesso sistema operativo. Creare un disco di installazione separato per ogni sistema operativo.

Aggiornamento del software

Gli aggiornamenti del firmware e/o del driver possono essere scaricati dal sito dell'assistenza Dell support.dell.com.

Programmi di utilità per l'impostazione della stampante

È possibile aprire Finestra di stato, Strumenti, Aggiornatore, Risoluzione dei problemi, Editor rubrica indirizzi, ScanButton Manager e Centro Dell Scan tramite la finestra Utility di lancio rapido.



NOTA: L'Utility di lancio rapido è supportata solo su Windows.

Per utilizzare l'Utility di lancio rapido, durante l'installazione del software Dell selezionare l'opzione di installazione di Utility di lancio rapido.

Per informazioni su come installare il software, vedere “Configurazione della stampa condivisa.”

Per aprire la finestra Utility di lancio rapido:

- 1 Scegliere Start → Tutti i programmi → Stampanti Dell → Software della stampante → Utility di lancio rapido.



La finestra Utility di lancio rapido include sette pulsanti: Finestra di stato, Strumenti, Aggiornatore, Risoluzione dei problemi, Editor rubrica indirizzi, ScanButton Manager e Centro Dell Scan.

Per uscire dalla finestra Utility di lancio rapido:

- 1 Fare clic sul pulsante X in alto a destra della finestra.

Per ulteriori dettagli, fare clic sul pulsante Guida di ciascuna applicazione.

Finestra di stato

Il pulsante Finestra di stato apre la finestra Stato della Stampante. Per ulteriori informazioni sull'utilizzo della finestra di stato, vedere "Finestra Stato della Stampante".

Strumenti

Il pulsante Strumenti permette di aprire gli Strumenti. Per ulteriori informazioni sull'utilizzo degli Strumenti, vedere "Funzionamento dei menu del programma Strumenti".

Aggiornatore

Il pulsante Aggiornatore permette di aggiornare il software Dell e il firmware della stampante.

Risoluzione dei problemi

Il pulsante Risoluzione dei problemi apre la Guida alla risoluzione di problemi che permette di risolvere da soli eventuali problemi della stampante.

Editor rubrica indirizzi

Il pulsante Editor rubrica indirizzi permette di aprire l'Editor rubrica indirizzi, per registrare le informazioni di contatto, ad esempio numeri di telefono e indirizzi e-mail. Per ulteriori informazioni sull'utilizzo dell'Editor rubrica indirizzi, vedere "Uso dell'Editor rubrica indirizzi".

ScanButton Manager

Il pulsante ScanButton Manager permette di aprire ScanButton Manager, per specificare il funzionamento di ScanButton Manager per gli eventi di scansione generati dal dispositivo (solo connessione USB). Per ulteriori informazioni sull'utilizzo di ScanButton Manager, vedere "Scansione dal pannello operatore".

Centro Dell Scan

Il pulsante Centro Dell Scan permette di aprire il Centro Dell Scan, un'applicazione di PaperPort per la scansione e l'invio degli elementi direttamente a PaperPort o ad altri programmi del computer, senza dover eseguire prima PaperPort. Per ulteriori informazioni sull'utilizzo di Centro Dell Scan, vedere "Centro Dell Scan" o il menu della Guida di PaperPort.

Rubriche indirizzi

Sono disponibili varie rubriche indirizzi per i servizi di scansione e di fax. Le rubriche degli indirizzi permettono di organizzare le informazioni sui contatti, come indirizzi e-mail, numeri di fax e informazioni sui server, per selezionare rapidamente il destinatario o individuarne l'indirizzo. I dati della rubrica indirizzi possono essere ottenuti dalla stampante o da un server LDAP remoto.



NOTA: La Rubrica è descritta come una delle rubriche indirizzi di questa sezione.



NOTA: Per informazioni su come impostare il server LDAP, vedere "Server LDAP" e "Mappatura utente LDAP". Per informazioni sulle rubriche indirizzi LDAP, vedere "Rubrica indirizzi server" e "Rubrica server".

Tipi di rubriche indirizzi

- Rubrica indirizzi e-mail (per Scan a E-Mail)
Indirizzi e-mail registrati per l'invio del documento scansionato tramite posta elettronica
- Gruppo e-mail (per Scan a E-Mail)
Gruppi di indirizzi e-mail registrati per l'invio dei documenti scansionati tramite e-mail
- Rubrica indirizzi server LDAP (per Scan a E-Mail)
Indirizzi e-mail registrati nei dati della rubrica indirizzi tramite il server LDAP, per l'invio dei documenti scansionati tramite e-mail
- Rubrica indirizzi di rete (per Scan a rete)
Informazioni sul computer e sul server FTP registrate per l'invio del documento scansionato a un computer o a un server ftp
- Rubrica (per Fax)
Numeri di fax registrati per l'invio di documenti dalla stampante
- Gruppo connessione (per Fax)
Gruppi di numeri di fax registrati per l'invio di documenti dalla stampante
- Rubrica server LDAP (per Fax)
Numeri di fax registrati nei dati della rubrica dal server LDAP per l'invio di documenti dalla stampante
- Rubrica indirizzi Fax PC (per Direct Fax)
Numeri di fax registrati per l'invio di documenti dal computer
- Rubrica indirizzi Fax PC per gruppo (per Direct Fax)
Gruppi di numeri di fax registrati per l'invio di documenti dal computer

Aggiunta e modifica di voci delle rubriche indirizzi

Per aggiungere o modificare le voci delle rubriche indirizzi, è possibile procedere in tre modi:

- Pannello operatore della stampante
- Editor rubrica indirizzi
- Dell Printer Configuration Web Tool

Servizi	Funzioni	Tipi di rubriche indirizzi	Registrazione voce		
			Pannello operatore sulla stampante	Editor rubrica indirizzi	Dell Printer Configuration Web Tool
Scansione	E-Mail	Rubrica indirizzi	-	●	●
		Gruppo e-mail	-	●	●
		Rubrica indirizzi server (server LDAP)	-	-	-
	Rete	Rubrica indirizzi	-	●	●
Fax	Fax	Rubrica	●	●	●
		Gruppo connessione	●	●	●
		Rubrica server (server LDAP)	-	-	-
	Direct Fax	Rubrica indirizzi Fax PC	-	●	-
		Rubrica indirizzi Fax PC - gruppo	-	●	-

Uso del pannello operatore della stampante

È possibile immettere direttamente i numeri di fax dal pannello operatore.



NOTA: Per informazioni su come aggiungere una nuova voce, vedere "Impostazione di composizione rapida".

Uso dell'Editor rubrica indirizzi

È possibile utilizzare l'Editor rubrica indirizzi installato sul computer per aggiungere o modificare le voci. L'Editor rubrica indirizzi è sincronizzato con le rubriche della stampante e aggiornato immediatamente con il salvataggio delle modifiche apportate alle voci in Editor rubrica indirizzi.



NOTA: Questo strumento è supportato su Microsoft Windows e su Apple Macintosh.



NOTA: Quando la stampante e il computer sono connessi tramite USB, è necessario installare il driver dello scanner.

Con l'Editor rubrica indirizzi è possibile:

- Richiamare automaticamente i dati dalle rubriche indirizzi della stampante all'avvio
- Eseguire la sincronizzazione con la stampante
- Importare i dati nella rubrica indirizzi da file in formato CSV e WAB e da server MAPI e LDAP
- Esportare i dati della rubrica indirizzi in un file CSV

Pannello della rubrica indirizzi

In Editor rubrica indirizzi è possibile gestire due rubriche di indirizzi: la rubrica indirizzi per fax, e-mail e server e la rubrica indirizzi Fax PC per Direct Fax.

Per Microsoft Windows:

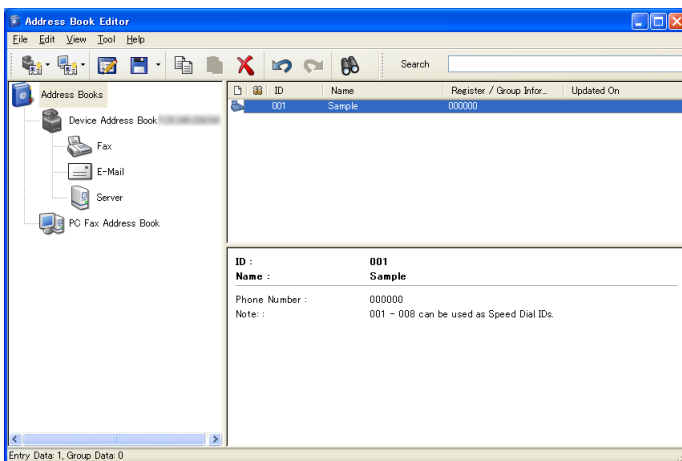

Per Apple Macintosh:

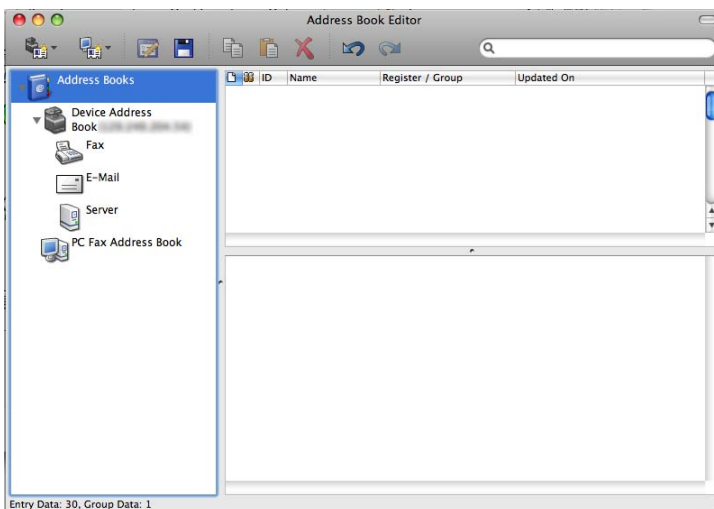

- Rubrica indirizzi dispositivi
 - Fax

Si collega alla funzione della rubrica indirizzi per fax della stampante. È possibile registrare fino a 200 numeri di fax e 6 gruppi con 200 numeri di fax.

- E-Mail

Si collega alla funzione della rubrica indirizzi per Scan a E-Mail della stampante. È possibile registrare fino a 100 indirizzi di e-mail e 10 gruppi con 10 indirizzi e-mail.

- Server

Si collega alla funzione della rubrica indirizzi per Scan a rete della stampante. È possibile registrare fino a 32 informazioni server.

- Rubrica indirizzi Fax PC

È possibile gestire la rubrica indirizzi Fax PC per utilizzare la funzione Direct Fax sul computer. È possibile registrare fino a 500 numeri di fax e 500 gruppi con 500 numeri di fax.

Modifica di una voce:

- 1 Selezionare la rubrica indirizzi in cui è memorizzata la voce da modificare.
- 2 Selezionare una voce da modificare.
- 3 Fare clic sul pulsante Modifica e immettere le nuove informazioni?.
- 4 Fare clic su Salva per salvare le modifiche.



NOTA: Una volta aggiornate le voci che vi sono contenute, la rubrica indirizzi si sincronizza con la stampante e aggiorna contemporaneamente anche le rubriche indirizzi che sono contenute su quest'ultima.

Utilizzo di Dell Printer Configuration Web Tool

È possibile utilizzare il Dell Printer Configuration Web Tool con un browser generico.



NOTA: Per informazioni su come aggiungere una nuova voce, vedere "Rubrica indirizzi".



NOTA: Una volta aggiornate le voci che vi sono contenute, la rubrica indirizzi si sincronizza con la stampante e aggiorna contemporaneamente anche le rubriche indirizzi che sono contenute su quest'ultima.

Widget Monitor Stato per Macintosh

Il Widget Monitor Stato è un programma di utilità che favorisce un utilizzo efficiente della stampante, grazie allo scambio di informazioni tra essa e il computer Macintosh.

Funzionalità Widget Monitor Stato

- Monitoraggio delle stampanti Dell
Permette di verificare lo stato delle stampanti Dell attualmente connesse al computer Macintosh
- Ricezione delle segnalazioni
Avverte di eventuali problemi, come inceppamento della carta o livello toner basso
- Ordinare i materiali di consumo
Permette di accedere al sito Web per ordinare i materiali di consumo

Prima di installare il Widget Monitor Stato

Sistemi operativi

- Mac OS X 10.4.11
- Mac OS X 10.5
- Mac OS X 10.6

Protocolli di rete e interfacce

- LPR
- Socket 9100
- Bonjour
- USB 2.0 e 1.1. In caso di connessione a più stampanti dello stesso modello tramite cavi USB, è possibile eseguire il monitoraggio solo della stampante riconosciuta per prima nel Widget Monitor Stato.

Installazione del Widget Monitor Stato

- 1 Fare doppio clic sull'icona del Programma di installazione di Monitor Stato nella finestra Trova.

- 2 Seguire le istruzioni visualizzate a schermo.

Quando viene visualizzata la schermata Installazione riuscita, l'installazione è completa.

 **NOTA:** Durante la procedura di installazione è necessario immettere il nome di accesso e la password.

Apertura e chiusura del Widget Monitor Stato

Apertura del Widget Monitor Stato

- 1 Fare clic sull'icona Dashboard nel Dock per avviare il Dashboard.



- 2 Fare clic su (+) per visualizzare la barra dei Widget.

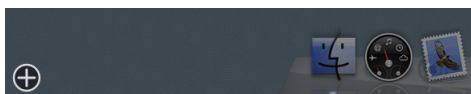

- 3 Fare clic sull'icona di Monitor Stato nella barra dei Widget. Viene visualizzata la finestra Stato della Stampante.

 **NOTA:** Se viene visualizzato il messaggio Seleziona una stampante, selezionare la stampante in Preferenze. Per ulteriori informazioni sulle preferenze, vedere "Preferenze".



Chiusura del Widget Monitor Stato

- 1 Fare clic sul pulsante Chiudi (x) nell'angolo in alto a sinistra della finestra Stato della Stampante.

Finestra Stato delle Stampante

Quando si attiva il Widget Monitor Stato, sul Dashboard viene visualizzata la finestra Stato della Stampante.

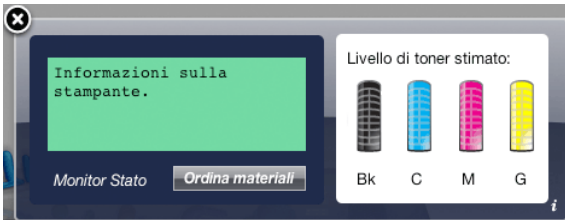

Area dei messaggi sullo stato della stampante

Visualizza un messaggio sullo stato corrente della stampante.



NOTA: Il Widget Monitor Stato riceve automaticamente le informazioni sulla stampante all'intervallo di aggiornamento che è possibile specificare in Preferenze. Lo stato della stampante viene aggiornato inoltre quando si lancia il Dashboard o quando si chiudono le Preferenze.



NOTA: Se il Widget Monitor Stato non riceve risposta dalla stampante, viene visualizzato il messaggio Impossibile ottenere informazioni dalla stampante.



NOTA: Quando la stampante è collegata tramite un cavo USB, non è possibile verificarne lo stato durante un processo di stampa o di scansione.

Area dell'immagine sullo stato della stampante

Visualizza l'immagine della condizione della stampante.

- Immagine del Livello di toner stimato

Visualizza il livello di toner stimato per ogni colore se la stampante funziona correttamente.



NOTA: Se il programma di utilità non riceve risposta dalla stampante, viene visualizzata l'immagine del toner Sconosciuto.

- Immagine dell'errore della stampante

Visualizza un'immagine indicativa nel caso si verifichi un errore.



Si è verificato un errore e la stampante richiede un intervento per risolvere un problema.



Si è verificato un errore e la stampante non può essere utilizzata.



Si è verificato sconosciuto un errore e la stampante non può essere utilizzata.

Pulsante Ordinare le forniture di stampa

Fare clic su questo pulsante per visualizzare la finestra Ordine.

Per nascondere la finestra Ordine, fare nuovamente clic su Ordinare le forniture di stampa.

Pulsante Info (i)

Fare clic su questo pulsante per aprire le Preferenze.



NOTA: Il pulsante info (i) viene visualizzato nell'angolo in basso a destra della finestra, quando il cursore si trova sopra la finestra Stato della Stampante. Il pulsante info (i) è uno standard utilizzato in tutti i widget.

Finestra Ordine

Questa finestra fornisce le informazioni per ordinare le forniture di stampa telefonicamente o dal sito Web.

Per aprire la finestra Ordine:

- 1 Fare clic su Ordinare le forniture di stampa nella finestra Stato della Stampante.

Verrà visualizzata la finestra Ordine.

 **NOTA:** La finestra Ordine viene visualizzata quando il toner rilevato è scarso.

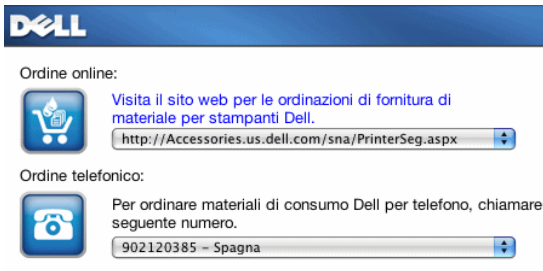

Ordine online

- Collegamento ipertestuale **Visita il sito web per le ordinazioni di fornitura di materiale per stampanti Dell.**

Fare clic sul collegamento ipertestuale **Visita il sito web per le ordinazioni di fornitura di materiale per stampanti Dell** per accedere al sito Web per ordinare le forniture per stampanti Dell.

- Elenco URL

Visualizza un elenco di URL disponibili presso i quali è possibile ordinare le forniture per stampanti Dell.

Selezionare un indirizzo URL da utilizzare quando si fa clic sul collegamento ipertestuale **Visita il sito web per le ordinazioni di fornitura di materiale per stampanti Dell.**

Ordine telefonico

- Elenco di numeri telefonici

Visualizza un elenco di numeri telefonici che è possibile chiamare per ordinare le forniture per stampanti Dell.

Preferenze

Per aprire le Preferenze:

- 1 Fare clic sul pulsante info (i) nella finestra Stato della Stampante.

Le Preferenze vengono visualizzate.



NOTA: Il pulsante info (i) viene visualizzato nell'angolo in basso a destra della finestra, quando il cursore si trova sopra la finestra Stato della Stampante. Il pulsante info (i) è uno standard utilizzato in tutti i widget.

Stampante

Visualizza un elenco di nomi di stampanti disponibili nel menu a discesa. La prima stampante visualizzata nell'elenco è impostata come predefinita.

Intervallo aggiornamento stato

È possibile specificare l'intervallo di aggiornamento dello stato della stampante. Per impostazione predefinita, è impostato in modo da ottenere informazioni sulla stampante ogni 10 secondi. Può essere impostato da 0 a 600 secondi.

Nome comunità SNMP

È possibile modificare il nome di comunità SNMP (Simple Network Management Protocol) se si utilizza un nome di comunità predefinito (pubblico). È possibile inserire fino a 31 caratteri.

Pulsante Codice Servizio

Fare clic su questo pulsante per ottenere il codice servizio.

 **NOTA:** Non è possibile richiamare il codice servizio quando la stampante è collegata tramite cavo USB.

Pulsante Eseguito

Fare clic su questo pulsante per tornare alla finestra Stato della Stampante.

Comando Monitor Stato per Linux

Il Comando Monitor Stato è un programma di utilità che favorisce un utilizzo efficiente della stampante, grazie allo scambio di informazioni tra essa e Linux.

Funzionalità Comando Monitor Stato

- Monitoraggio delle stampanti Dell
Permette di verificare lo stato delle stampanti Dell attualmente connesse a Linux.
- Ricezione delle segnalazioni
Avverte di eventuali problemi, come inceppamento della carta o livello toner basso.
- Ordinare i materiali di consumo
Permette di accedere al sito Web per ordinare i materiali di consumo.

Prima di installare Comando Monitor Stato

 **NOTA:** Comando Monitor Stato richiede l'installazione dei seguenti moduli.
- Python, PyGTK, Net-SNMP, cups-libs e xog-open

Prima di installare Comando Monitor Stato verificare che tali moduli siano installati.

 **NOTA:** Comando Monitor Stato è disponibile quando la stampante è connessa a una rete (LPR o Socket 9100). La connessione USB non è supportata.

Distribuzioni

- Red Hat[®] Enterprise Linux[®] WS 4
- Red Hat Enterprise Linux 5 Desktop
- SUSE[®] Linux Enterprise Desktop 10
- SUSE Linux Enterprise Desktop 11

Elenco stampanti

L'elenco visualizza tutte le stampanti registrate nel sistema CUPS (Common UNIX Printing System).

- Icone di stato:

 Pronto

 Sconosciuto/Non in linea/Toner basso/Carta in esaurimento

 Sportello aperto/Carta inceppata/Toner esaurito/Carta esaurita

Pulsante Impostazioni

Fare clic su questo pulsante per visualizzare la finestra Impostazioni.

Pulsante Dettagli

Fare clic su questo pulsante per visualizzare la finestra Stato della Stampante. Se si seleziona una stampante non supportata, si apre Dell Printer Configuration Web Tool. Per informazioni su Dell Printer Configuration Web Tool, vedere "Dell Printer Configuration Web Tool".

Pulsante Aggiorna

Fare clic su questo pulsante per aggiornare le informazioni sulle stampanti.

Pulsante Chiudi

Fare clic su questo pulsante per chiudere la finestra Scegliere la stampante.

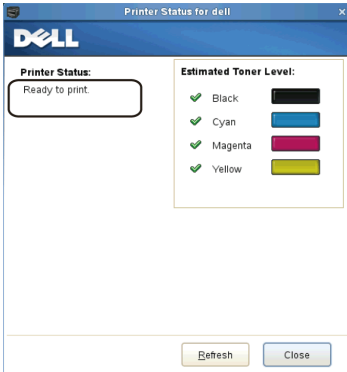

Finestra Stato della Stampante—

Quando si specifica la stampante nella finestra Scegliere la stampante, viene visualizzata la finestra Stato della Stampante.



Area dei messaggi sullo stato della stampante





Visualizza un messaggio sullo stato corrente della stampante.

- 
 NOTA: Il Comando Monitor Stato riceve automaticamente le informazioni sulla stampante all'intervallo di aggiornamento che è possibile specificare nella finestra Impostazioni. Lo stato della stampante viene aggiornato quando si fa clic su Aggiorna.
- 
 NOTA: Se il Comando Monitor Stato non riceve risposta dalla stampante, viene visualizzato il messaggio Impossibile ottenere informazioni dalla stampante.

Area dell'immagine sullo stato della stampante

- Icone sullo stato corrente del toner

Visualizza le icone sullo stato corrente di ogni toner.

-  Il livello del toner è superiore al 30%.
-  Il livello del toner è inferiore al 30%.
-  Il livello del toner è inferiore al 9%.
-  Il livello del toner è sconosciuto.
- Immagini del Livello di toner stimato

Fornisce informazioni sulla quantità di toner rimanente per ciascun colore.

Segnale Toner

Visualizza un messaggio di avviso quando il toner rimanente è basso, vuoto o sconosciuto.

Ordine online

- Pulsante Ordina forniture di materiale online
Fare clic su questo pulsante per accedere al sito Web e ordinare le forniture per la stampante Dell. Questo pulsante viene visualizzato quando il livello dei toner è inferiore al 30%.

Pulsante Aggiorna

Fare clic su questo pulsante per aggiornare lo stato della stampante.

Pulsante Chiudi

Fare clic su questo pulsante per chiudere la finestra Stato della Stampante.

Finestra Sistema di Gestione Forniture Dell

Questa finestra fornisce le informazioni per ordinare le forniture di stampa telefonicamente o dal sito Web.

Per aprire la finestra Sistema di Gestione Forniture Dell:

- 1 Fare clic su Ordina forniture di materiale online nella finestra Stato della Stampante.

O

Fare clic su Stampanti Dell→ Sistema di Gestione Forniture Dell.



Seleziona modello stampante

Selezionare il nome del modello di stampante in uso.

Ordine online

- Pulsante Ordina forniture di materiale online
 - Quando si seleziona l'URL regolare in Seleziona riordina URL:
Fare clic su questo pulsante per visualizzare la finestra Codice Servizio.
 - Quando si seleziona l'URL premier in Seleziona riordina URL:
Fare clic su questo pulsante per aprire il sito Web di procurement e supporto.

- Seleziona riordina URL

Visualizza un elenco di URL disponibili presso i quali è possibile ordinare le forniture per stampanti Dell. Selezionare un indirizzo URL da utilizzare quando si fa clic sul pulsante Ordina forniture di materiale online.

- URL regolare: <http://Accessories.us.dell.com/sna/PrinterSeg.aspx>
- URL premier: <http://premier.dell.com>

Ordine telefonico

- Per ordinare materiali di consumo Dell per telefono, chiamare il seguente numero
Selezionare il paese nell'elenco e chiamare il numero telefonico visualizzato per ordinare le forniture.

Pulsante Chiudi

Fare clic su questo pulsante per chiudere la finestra Sistema di Gestione Forniture Dell.

Finestra Codice Servizio

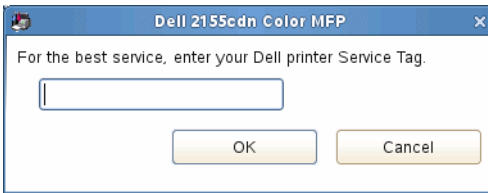

- 1 Immettere il codice di servizio della stampante Dell.



NOTA: Per informazioni sul codice di servizio, vedere "Codice di assistenza Express e codice di servizio".

Finestra Impostazioni

Per aprire la finestra Impostazioni:

- 1 Fare clic sul pulsante Impostazioni nella finestra Scegliere la stampante.
Verrà visualizzata la finestra Impostazioni.

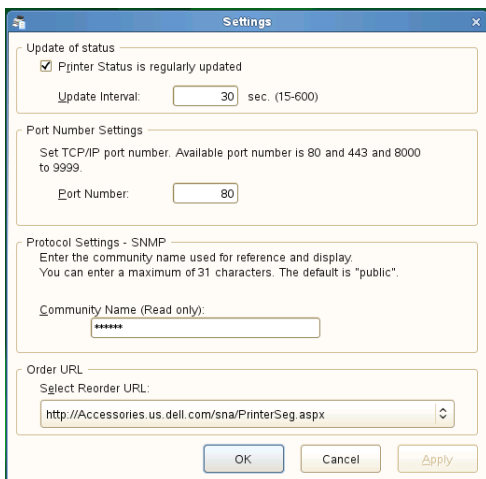

Aggiorna stato

- Casella di controllo Stato Stampante aggiornato regolarmente
Selezionare la casella di controllo per abilitare o disabilitare l'aggiornamento a un intervallo specificato dello stato della stampante.
- Casella di testo Aggiorna intervallo
Specificare l'intervallo di aggiornamento dello stato della stampante.

Impostazioni della porta

- Numero Porta
Specificare il numero della porta nella casella di testo Numero Porta per aprire la pagina delle impostazioni della stampante in un browser Web.

Impostazioni di protocollo - SNMP

- Nome comunità
Immettere il nome di comunità SNMP nella casella di testo Nome comunità.

Ordina URL

- Seleziona riordina URL

L'indirizzo dell'URL selezionato è impostato come sito Web predefinito per l'opzione Seleziona riordina URL della finestra Sistema di Gestione Forniture Dell.

Informazioni sui caratteri

Tipi di carattere e font

Un font è un insieme di caratteri e simboli creati in base a un particolare modello. Tale modello viene definito *tipo di carattere*. Tramite l'uso dei diversi tipi di carattere, è possibile personalizzare un documento. La scelta dei tipi di carattere più consoni alle varie parti di un documento facilita la lettura di quest'ultimo.

La stampante ha vari font residenti sia in PCL 5/PCL 6. Vedere "Font residenti" per l'elenco di tutti i font residenti.

Stile e intensità

I tipi di caratteri sono spesso disponibili in varie intensità e stili diversi. Tali variazioni consentono di modificare il tipo di carattere originale e di mettere in risalto, ad esempio, alcune parole importanti del testo o evidenziare i titoli. I diversi stili e le varie intensità costituiscono un'integrazione al tipo di carattere originario.

Per *intensità* si intende lo spessore delle linee che compongono il carattere. Linee più spesse danno come risultato caratteri più scuri. I termini più comunemente utilizzati per descrivere l'intensità di un tipo di carattere sono: grassetto, medio, chiaro, nero e scuro.

Per *stile* si intende una variazione del tipo di carattere, ad esempio l'inclinazione o la larghezza. Negli stili corsivo e obliquo i caratteri sono inclinati. Gli stili stretto, compresso ed esteso sono tre stili comunemente utilizzati per modificare la larghezza del carattere.

Alcuni font, ad esempio Helvetica BdoB, sono il risultato di più variazioni di stile e intensità del tipo di carattere. Un gruppo di più variazioni di stile e intensità per un singolo tipo di carattere viene chiamato *famiglia del tipo di carattere*. La maggior parte delle famiglie dei tipi di carattere consente quattro variazioni: normale, corsivo (obliquo), grassetto e grassetto corsivo (grassetto obliquo). Alcune famiglie consentono più variazioni, come illustrato nell'esempio seguente relativo alla famiglia del tipo di carattere Helvetica:

Helvetica	ABCDEFGHIJKLMNOPQRSTUVWXYZabcdefghijklmnopqrstuvwxyz1234567890
Helvetica Oblique	ABCDEFGHIJKLMNOPQRSTUVWXYZabcdefghijklmnopqrstuvwxyz1234567890
Helvetica Bold	ABCDEFGHIJKLMNOPQRSTUVWXYZabcdefghijklmnopqrstuvwxyz1234567890
Helvetica Bold Oblique	ABCDEFGHIJKLMNOPQRSTUVWXYZabcdefghijklmnopqrstuvwxyz1234567890
Helvetica Narrow	ABCDEFGHIJKLMNOPQRSTUVWXYZabcdefghijklmnopqrstuvwxyz1234567890
Helvetica Narrow Oblique	ABCDEFGHIJKLMNOPQRSTUVWXYZabcdefghijklmnopqrstuvwxyz1234567890
Helvetica Narrow Bold	ABCDEFGHIJKLMNOPQRSTUVWXYZabcdefghijklmnopqrstuvwxyz1234567890
Helvetica Narrow Bold Oblique	ABCDEFGHIJKLMNOPQRSTUVWXYZabcdefghijklmnopqrstuvwxyz1234567890

Passo e dimensione in punti

La dimensione di un font viene espressa in passi o punti, a seconda che il font sia a spaziatura fissa o proporzionale.

Nei font a *spaziatura fissa*, ogni carattere ha la stessa larghezza. Il *passo* specifica la dimensione dei font a spaziatura fissa. Corrisponde al numero di caratteri che verranno stampati nell'intervallo di un pollice lineare. Ad esempio, per tutti i font con passo 10 verranno stampati 10 caratteri per pollice (cpi) e per tutti i font con passo 12 verranno stampati 12 caratteri per pollice (cpi):

Courier	10 Pitch	1234567890
Courier-Bold	10 Pitch	1234567890
Courier	12 Pitch	123456789012
Courier-Bold	12 Pitch	123456789012



Nei font *proporzionali* (o *tipografici*), la larghezza di ogni carattere può variare. Dato che i font proporzionali possono avere caratteri di larghezza diversa, la dimensione del font viene espressa in punti e non in passi. Per *Dimensione in punti* si intende l'altezza dei caratteri di un font. Un *punto* equivale a 1/72 di pollice. I caratteri di un font stampati a 24 punti avranno dimensioni doppie rispetto ai caratteri dello stesso font stampati a 12 punti.

Nella figura seguente vengono riportati esempi di font stampati utilizzando diverse dimensioni in punti:

48 point 36 point

24 point 18 point 12 point 10 point

La dimensione in punti di un font è costituita dalla distanza tra il punto superiore del carattere più alto di un font e il punto inferiore del carattere più basso dello stesso font. Pertanto, è possibile che font diversi stampati con la stessa dimensione in punti presentino comunque una dimensione diversa. Ciò è dovuto al fatto che l'aspetto di un font dipende anche da altri parametri. La dimensione in punti di un font, tuttavia, è un ottimo criterio per specificare la dimensione relativa di un font. Nell'esempio seguente vengono riportati due font proporzionali a 14 punti molto diversi tra loro:

ITC Avant Garde
abcdefghijklmnopABCDEF GH
ITC Zapf Chancery
abcdefghijklmnopABCDEF GH

Font bitmap e font scalabili

La stampante utilizza sia font scalabili che font bitmap.

I font *bitmap* vengono memorizzati come modelli di bit predefiniti che rappresentano un tipo di carattere con dimensione, stile e risoluzione specifici. Nella figura seguente viene riportato un esempio di carattere di un font bitmap.

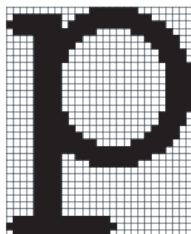

Sono disponibili diversi stili e dimensioni in punti per i font bitmap trasferibili.

I *font scalabili* (chiamati anche font *outline*) sono memorizzati come programmi che definiscono i profili dei caratteri di un font. Ogni volta che si stampano dei caratteri di un font scalabile, la stampante crea una bitmap dei caratteri con la dimensione in punti selezionata e la salva temporaneamente nella memoria.



I font bitmap temporanei vengono eliminati allo spegnimento o al ripristino della stampante. I font scalabili offrono una notevole flessibilità di stampa.

Per trasferire i font alla stampante, la stessa utilizza vari formati di font scalabili. PCL 5/PCL 6 utilizza i font scalabili Intellifont e TrueType. Sono disponibili migliaia di font scalabili nei vari formati presso diversi fornitori di font.

Se si intende utilizzare più font scalabili o font bitmap trasferibili o si desidera utilizzare dimensioni diverse di font scalabili, potrebbe essere necessario acquistare memoria aggiuntiva per la stampante.

Font residenti

La stampante è dotata di font residenti memorizzati in modo permanente nella propria memoria. In PCL5/PCL6 sono disponibili diversi tipi di font. Alcuni tra i più diffusi, come Courier e TimesNew sono disponibili per tutti i linguaggi di stampa.

La tabella riportata di seguito elenca tutti i font residenti nella stampante. Per istruzioni su come stampare esempi di font, vedere la sezione "Stampa di un elenco dei tipi di font". È possibile selezionare le font residenti dal proprio programma software o dal pannello operatore.

Font residenti bitmap e scalabili		
PCL 5/PCL 6		
CG Times	CG Omega BdlT	Coronet
CG Times It		
CG Times Bd	Garamond Antiqua	Marigold
CG Times BdlT	Garamond Krsv	
	Garamond Hlb	Arial
Univers Md	Garamond KrsvHlb	Arial It
Univers MdIt		Arial Bd
Univers Bd	Courier	Arial BdlT
Univers BdlT	Courier It	
Univers MdCd	Courier Bd	TimesNew
Univers MdCdIt	Courier BdlT	TimesNew It
Univers BdCd		TimesNew Bd
Univers BdCdIt	LetterGothic	TimesNew BdlT
	LetterGothic It	
AntiqueOlv	LetterGothic Bd	Symbol
AntiqueOlv It		
AntiqueOlv Bd	Albertus Md	Wingdings
	Albertus XBd	
CG Omega		
CG Omega It	Clarendon Cd	
CG Omega Bd		
Times Roman	Palatino Roman	N C Schbk Roman
Times It	Palatino It	N C Schbk It
Times Bd	Palatino Bd	N C Schbk Bd
Times BdlT	Palatino BdlT	N C Schbk BdlT

Font residenti bitmap e scalabili		
PCL 5/PCL 6		
Helvetica	ITCBookman Lt	ITC A G Go Bk
Helvetica Ob	ITCBookman LtIt	ITC A G Go BkOb
Helvetica Bd	ITCBookmanDm	ITC A G Go Dm
Helvetica BdOb	ITCBookmanDm It	ITC A G Go DmOb
CourierPS	HelveticaNr	ZapfC MdIt
CourierPS Ob	HelveticaNr Ob	
CourierPS Bd	HelveticaNr Bd	ZapfDingbats
CourierPS BdOb	HelveticaNr BdOb	
SymbolPS		

Set di simboli

Un set di simboli è un insieme di caratteri alfanumerici, segni di punteggiatura e caratteri speciali disponibili per il font selezionato. I set di simboli supportano requisiti per lingue diverse o usi specifici, ad esempio i simboli matematici per testi scientifici.

In PCL 5/PCL 6, un set di simboli definisce anche il carattere di stampa corrispondente a ciascun tasto della tastiera (o più specificamente, a ciascun *punto codice*). In alcune applicazioni, determinati punti codice richiedono caratteri diversi. Per supportare più applicazioni e lingue, la stampante è dotata di 36 set di simboli per i font PCL 5/PCL 6 residenti.

Set di simboli per PCL 5/PCL 6

Non tutti i nomi di font supportano tutti i set di simboli elencati.

Roman 8 (predefinito)	ISO 8859-1 Latin 1	ISO 8859-2 Latin 2
ISO 8859-9 Latin 5	ISO 8859-10 Latin 6	PC-8
PC-8 DN	PC-775 Baltic	PC-850 Multilingual

PC-852 Latin 2	PC-1004 OS/2	PC Turkish
Windows 3.1 Latin 1	Windows 3.1 Latin 2	Windows 3.1 Latin 5
DeskTop	PS Text	MC Text
Microsoft Publishing	Math 8	PS Math
Pi Font	Legal	ISO 4 United Kingdom
ISO 6 ASCII	ISO 11 Swedish:names	ISO 15 Italian
ISO 17 Spanish	ISO 21 German	ISO 60 Norwegian v1
ISO 69 French	Windows 3.0 Latin 1	Windows Baltic
Symbol	Wingdings	ITC ZapfDingbats MS

I messaggi della stampante

Il pannello operatore della stampante visualizza messaggi di errore che descrivono lo stato corrente della stampante e indicano eventuali problemi da risolvere. In questo capitolo viene presentato un elenco dei codici di errore, insieme alla soluzione del problema.

➔ **AVVISO:** Quando viene visualizzato un messaggio di errore, i dati di stampa restanti sulla stampante e le informazioni accumulate nella memoria non sono protetti.

✍ **NOTA:** Nei messaggi di errore è riportato un codice di errore.

✍ **NOTA:** Per i messaggi di errore non elencati in questo capitolo, fare riferimento alle istruzioni in ciascun messaggio di errore.

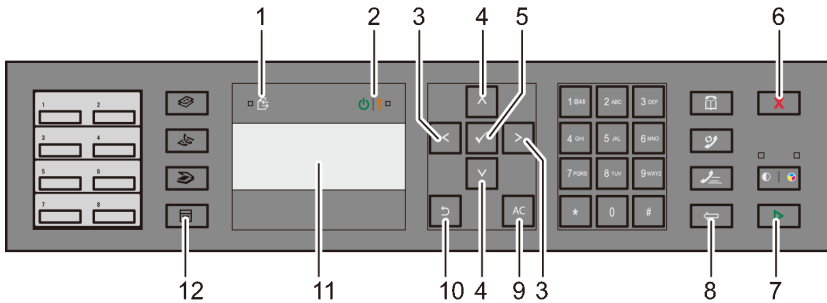

1	LED Dati	2	LED Pronto/Errore* ¹
3	Pulsanti	4	Pulsanti
5	Pulsante (Imposta)	6	Pulsante (Annulla)
7	Pulsante (Avvia)	8	Pulsante (Backspace)
9	Pulsante (Cancella tutto)	10	Pulsante (Indietro)
11	Pannello LCD* ²	12	Pulsante (Menu)

*¹ Il LED Errore è sulla destra e lampeggia quando si verifica un errore.

*² Visualizza messaggi fino a 4 righe di 16 caratteri quando si verifica un errore.

Codice di errore	Operazione da eseguire
004-310	Spegnere la stampante. Verificare che l'alimentatore a 250 fogli opzionale sia installato correttamente e accendere la stampante. Contattare il servizio Assistenza qualora l'errore dovesse ripetersi.
004-311	Spegnere la stampante. Verificare che il duplexer sia installato correttamente e accendere la stampante. Contattare il servizio Assistenza qualora l'errore dovesse ripetersi.
004-312	Spegnere e riaccendere la stampante. Contattare il servizio Assistenza qualora l'errore dovesse ripetersi.
005-110	Rimuovere il resto del documento dall'ADF.
005-121	
005-124	
009-360	Spegnere la stampante. Verificare che la cartuccia del giallo sia installata correttamente e accendere la stampante. Contattare il servizio Assistenza qualora l'errore dovesse ripetersi.
009-361	Spegnere la stampante. Verificare che la cartuccia del magenta sia installata correttamente e accendere la stampante. Contattare il servizio Assistenza qualora l'errore dovesse ripetersi.
009-362	Spegnere la stampante. Verificare che la cartuccia del ciano sia installata correttamente e accendere la stampante. Contattare il servizio Assistenza qualora l'errore dovesse ripetersi.
009-363	Spegnere la stampante. Verificare che la cartuccia del nero sia installata correttamente e accendere la stampante. Contattare il servizio Assistenza qualora l'errore dovesse ripetersi.
010-317	Spegnere la stampante e attendere 30 minuti. Aprire il coperchio anteriore e verificare che il fuser sia completamente installato.
010-377	Spegnere la stampante. Verificare che il fuser sia installato correttamente e accendere la stampante. Contattare il servizio Assistenza qualora l'errore dovesse ripetersi.
016-316	Spegnere la stampante. Rimuovere dallo slot il modulo di memoria opzionale da 521 MB e ricollegarlo saldamente. Accendere la stampante. Contattare il servizio Assistenza qualora l'errore dovesse ripetersi.
016-317	Spegnere e riaccendere la stampante. Contattare il servizio Assistenza qualora l'errore dovesse ripetersi.

016-318	Rimuovere il modulo di memoria aggiuntivo non compatibile. Contattare il servizio Assistenza qualora l'errore dovesse ripetersi.
016-386	Spegnere e riaccendere la stampante. Contattare il servizio Assistenza qualora l'errore dovesse ripetersi.
016-387	
016-388	
016-391	Spegnere e riaccendere la stampante. Contattare il servizio Assistenza qualora l'errore dovesse ripetersi.
016-392	
016-393	
016-394	
016-404	Contattare l'amministratore di sistema.
016-405	
016-503	Premere il pulsante ✓ (Imposta) o attendere 30 secondi per il ripristino della stampante. Verificare che il server SMTP e il server DNS siano impostati correttamente.
016-504	Premere il pulsante ✓ (Imposta) o attendere 30 secondi per il ripristino della stampante. Verificare che il nome utente e la password per il server POP3 e il server DNS siano impostati correttamente.
016-505	Premere il pulsante ✓ (Imposta) o attendere 30 secondi per il ripristino della stampante. Verificare che il nome utente e la password per il server POP3 siano impostati correttamente.
016-506	Premere il pulsante ✓ (Imposta) o attendere 30 secondi per il ripristino della stampante. Verificare che sia impostato il server SMTP o POP.
016-507	Premere il pulsante ✓ (Imposta) o attendere 30 secondi per il ripristino della stampante. Verificare che il nome utente e la password per il server SMTP siano impostati correttamente.
016-520	Contattare l'amministratore di sistema.
016-521	
016-522	
016-523	
016-524	
016-527	



016-531	L'account non è registrato. Contattare l'amministratore di sistema.
016-532	
016-533	
016-545	
016-535	
016-536	
016-541	Contattare l'amministratore di sistema.
016-542	
016-543	
016-700	La dimensione del file è superiore al limite massimo di elaborazione della stampante. Stampare il file dal computer.
016-720	Il formato di file non è supportato dalla memoria USB. Stampare il file dal computer.
016-750	Premere il pulsante ✓ (Imposta) o attendere 30 secondi per il ripristino della stampante.
016-753	
016-755	
016-756	Contattare l'amministratore di sistema.
016-757	L'account non è registrato. Contattare l'amministratore di sistema.
016-758	Impossibile utilizzare la funzione. Contattare l'amministratore di sistema.
016-759	Superato il limite di pagine stampabili. Contattare l'amministratore di sistema.
016-764	Premere il pulsante ✓ (Imposta) o attendere 30 secondi per il ripristino della stampante. Contattare l'amministratore del server SMTP.
016-765	
016-766	
016-767	Premere il pulsante ✓ (Imposta) o attendere 30 secondi per il ripristino della stampante. Verificare l'indirizzo e-mail, quindi riprovare a eseguire la scansione.
016-768	
016-786	Premere il pulsante ✓ (Imposta) o attendere 30 secondi per il ripristino della stampante. Verificare che il cavo di rete sia collegato correttamente.
016-790	Se il cavo di rete non presenta problemi, contattare l'amministratore del server.
016-791	Premere il pulsante ✓ (Imposta) o attendere 30 secondi per il ripristino della stampante.





016-799	Premere il pulsante ✓ (Imposta) per eliminare il messaggio e annullare il lavoro di stampa corrente. Verificare la configurazione della stampante nel driver della stampante.
016-920	Premere il pulsante ✓ (Imposta) e riprovare.
016-921	
016-922	
016-930	Il dispositivo non è supportato. Rimuoverlo dalla porta USB anteriore.
016-931	L'hub USB non è supportato. Rimuoverlo dalla porta USB anteriore.
016-985	Premere il pulsante ✓ (Imposta) o attendere 30 secondi per il ripristino della stampante. Riprovare a eseguire la scansione riducendo l'impostazione della risoluzione o modificando il formato di file dell'immagine digitalizzata.
016-986	
024-910	Ricaricare la carta specificata nel cassetto a 250 fogli standard.
024-911	Ricaricare la carta specificata nell'alimentatore a 250 fogli opzionale.
024-914	Ricaricare la carta specificata nell'SSF.
024-946	Inserire il cassetto a 250 fogli standard.
024-947	Inserire l'alimentatore a 250 fogli opzionale.
026-721	Verificare la memoria USB: <ul style="list-style-type: none"> • Se la dimensione del file o il numero di file supera il limite della memoria USB. • Se la memoria USB è protetta dalla scrittura.
027-452	Modificare l'indirizzo IP per evitare la duplicazione. Spegner e riaccendere la stampante.
027-446	
031-521	Premere il pulsante ✓ (Imposta) o attendere 30 secondi per il ripristino della stampante. Verificare che il computer sia accessibile con l'amministratore di sistema.
031-522	Premere il pulsante ✓ (Imposta) o attendere 30 secondi per il ripristino della stampante. Verificare che il nome di accesso (nome di dominio e nome utente) e la password siano corretti.
031-523	Premere il pulsante ✓ (Imposta) o attendere 30 secondi per il ripristino della stampante. Verificare il nome della condivisione specificato.
031-524	Premere il pulsante ✓ (Imposta) o attendere 30 secondi per il ripristino della stampante. Verificare che il numero di utenti simultanei del server non superi il limite.

031-525	Premere il pulsante ✓ (Imposta) o attendere 30 secondi per il ripristino della stampante. Verificare che l'utente specificato disponga di autorizzazioni per la lettura e la scrittura di file nella posizione di memorizzazione.
031-526	Premere il pulsante ✓ (Imposta) o attendere 30 secondi per il ripristino della stampante. Verificare la connessione DNS o che il server di destinazione per l'inoltro sia registrato in DNS.
031-527	Premere il pulsante ✓ (Imposta) o attendere 30 secondi per il ripristino della stampante. Impostare l'indirizzo DNS o l'indirizzo del server di destinazione per l'inoltro come indirizzo IP.
031-528	<p>Premere il pulsante ✓ (Imposta) o attendere 30 secondi per il ripristino della stampante. Verificare che la stampante sia in grado di comunicare tramite la rete con il server di destinazione SMB per l'inoltro. Ad esempio, verificare quanto segue:</p> <ul style="list-style-type: none"> • Connessione del cavo di rete • Impostazioni TCP/IP • Comunicazione con le porte 137 (UDP), 138 (UDP) e 139 (TCP). <p>Per la comunicazione oltre la sottorete, contattare l'amministratore di sistema.</p>
031-529	Premere il pulsante ✓ (Imposta) o attendere 30 secondi per il ripristino della stampante. Verificare che la password sia corretta.
031-530	Premere il pulsante ✓ (Imposta) o attendere 30 secondi per il ripristino della stampante. Verificare che la posizione di memorizzazione sia corretta. La posizione di memorizzazione specificata è DFS e verificare se è collegata a un altro server. Specificare il server collegato direttamente, il nome della condivisione e la posizione di memorizzazione.
031-531	Premere il pulsante ✓ (Imposta) o attendere 30 secondi per il ripristino della stampante. Verificare i diritti di accesso della cartella specificata.
031-532	Premere il pulsante ✓ (Imposta) o attendere 30 secondi per il ripristino della stampante. Modificare il nome file e la cartella della destinazione di inoltro oppure spostare o eliminare i file nella cartella di destinazione di inoltro.
031-533	Premere il pulsante ✓ (Imposta) o attendere 30 secondi per il ripristino della stampante. Verificare quanto segue:
031-534	<ul style="list-style-type: none"> • Se il nome file specificato è utilizzato da altri utenti. • Se esiste già un file o una cartella con il nome specificato.

031-535	Premere il pulsante ✓ (Imposta) o attendere 30 secondi per il ripristino della stampante. Verificare se un altro utente sta utilizzando il file nella posizione di memorizzazione specificata.
031-536	Premere il pulsante ✓ (Imposta) o attendere 30 secondi per il ripristino della stampante. Verificare che lo spazio disponibile nella posizione di memorizzazione sia sufficiente.
031-539	Premere il pulsante ✓ (Imposta) o attendere 30 secondi per il ripristino della stampante. Verificare che il nome del server sia corretto.
031-540	Premere il pulsante ✓ (Imposta) o attendere 30 secondi per il ripristino della stampante. Verificare che il nome di dominio sia corretto.
031-541	Premere il pulsante ✓ (Imposta) o attendere 30 secondi per il ripristino della stampante. Verificare che il nome di accesso (nome utente) sia corretto.
031-542	Premere il pulsante ✓ (Imposta) o attendere 30 secondi per il ripristino della stampante. Attendere qualche secondo e riprovare a eseguire l'operazione. Contattare il servizio Assistenza qualora l'errore dovesse ripetersi.
031-543	Premere il pulsante ✓ (Imposta) o attendere 30 secondi per il ripristino della stampante. Verificare il tempo di accesso consentito con l'amministratore di sistema.
031-544	Premere il pulsante ✓ (Imposta) o attendere 30 secondi per il ripristino della stampante. Verificare il periodo di validità della password con l'amministratore di sistema.
031-545	Premere il pulsante ✓ (Imposta) o attendere 30 secondi per il ripristino della stampante. Verificare la necessità di modificare la password con l'amministratore di sistema.
031-546	Premere il pulsante ✓ (Imposta) o attendere 30 secondi per il ripristino della stampante. Verificare le impostazioni del server di destinazione con l'amministratore di sistema.
031-547	Premere il pulsante ✓ (Imposta) o attendere 30 secondi per il ripristino della stampante. Verificare le impostazioni del server di destinazione con l'amministratore di sistema.
031-548	Premere il pulsante ✓ (Imposta) o attendere 30 secondi per il ripristino della stampante. Verificare le impostazioni del server di destinazione con l'amministratore di sistema.

031-549	Premere il pulsante ✓ (Imposta) o attendere 30 secondi per il ripristino della stampante. Nelle impostazioni di protezione del server verificare l'autorizzazione di accesso per gli utenti con password Null.
031-550	Premere il pulsante ✓ (Imposta) o attendere 30 secondi per il ripristino della stampante. Verificare i diritti di accesso di accodamento per il file.
031-551	Verificare se il server supporta il comando di accodamento SMB.
031-552	Premere il pulsante ✓ (Imposta) o attendere 30 secondi per il ripristino della stampante. Modificare il nome file già esistente sul server FTP.
031-574	Premere il pulsante ✓ (Imposta) o attendere 30 secondi per il ripristino della stampante. Verificare la connessione DNS o che il nome del server di destinazione per l'inoltro sia registrato in DNS.
031-575	Premere il pulsante ✓ (Imposta) o attendere 30 secondi per il ripristino della stampante. Impostare l'indirizzo DNS o l'indirizzo del server di destinazione per l'inoltro come indirizzo IP.
031-576	Premere il pulsante ✓ (Imposta) o attendere 30 secondi per il ripristino della stampante. Verificare la comunicazione tra la stampante e il server FTP di destinazione di inoltro. Ad esempio, verificare il collegamento del cavo di rete e che l'indirizzo IP sia corretto.
031-578	Premere il pulsante ✓ (Imposta) o attendere 30 secondi per il ripristino della stampante. Verificare che il nome di accesso (nome utente) e la password siano corretti.
031-579	Premere il pulsante ✓ (Imposta) o attendere 30 secondi per il ripristino della stampante. Verificare che la posizione di memorizzazione sia corretta.
031-580	Premere il pulsante ✓ (Imposta) o attendere 30 secondi per il ripristino della stampante. Verificare i diritti di accesso al server.
031-581	Premere il pulsante ✓ (Imposta) o attendere 30 secondi per il ripristino della stampante. Modificare il nome file e la cartella della destinazione di inoltro oppure spostare o eliminare i file nella cartella di destinazione di inoltro.
031-582	Premere il pulsante ✓ (Imposta) o attendere 30 secondi per il ripristino della stampante. Verificare che il nome file specificato possa essere creato nella posizione di memorizzazione specificata. Verificare che lo spazio disponibile nella posizione di memorizzazione sia sufficiente.
031-584	Premere il pulsante ✓ (Imposta) o attendere 30 secondi per il ripristino della stampante. Verificare che il nome della cartella specificato possa essere creato nella posizione di memorizzazione specificata. Verificare se esiste già una cartella con il nome specificato.

031-585	Premere il pulsante ✓ (Imposta) o attendere 30 secondi per il ripristino della stampante. Verificare i diritti di accesso al server.
031-587	
031-588	Premere il pulsante ✓ (Imposta) o attendere 30 secondi per il ripristino della stampante. Verificare che lo spazio disponibile nella posizione di memorizzazione sia sufficiente.
031-590	Premere il pulsante ✓ (Imposta) o attendere 30 secondi per il ripristino della stampante. Modificare il nome file già esistente sul server FTP.
031-594	Premere il pulsante ✓ (Imposta) o attendere 30 secondi per il ripristino della stampante. Riprovare a eseguire l'operazione. Contattare il servizio Assistenza qualora l'errore dovesse ripetersi.
031-595	
031-598	Premere il pulsante ✓ (Imposta) o attendere 30 secondi per il ripristino della stampante. Verificare i diritti di accesso di accodamento per il file e se il server supporta il comando di accodamento FTP.
031-599	Premere il pulsante ✓ (Imposta) o attendere 30 secondi per il ripristino della stampante. Verificare i diritti di accesso di ridenominazione per il file. Verificare se il server supporta il comando di ridenominazione FTP.
033-513	<p>Premere il pulsante ✓ (Imposta) o attendere 30 secondi per il ripristino della stampante. Provare a eseguire le seguenti operazioni:</p> <ul style="list-style-type: none"> • Stampare il fax ricevuto o attendere il completamento dell'invio di un fax. • Stampare il lavoro fax memorizzato utilizzando la funzionalità Ricezione sicura. <p> NOTA: Per ulteriori informazioni sulla funzionalità Ricezione sicura, vedere "Utilizzo della modalità di ricezione protetta".</p>
033-762	<p>Premere il pulsante ✓ (Imposta) o attendere 30 secondi per il ripristino della stampante. La stampante rifiuta i fax inviati da numeri indesiderati.</p> <p> NOTA: Per ulteriori informazioni, vedere "Config. Junk fax".</p>
033-788	<p>Premere il pulsante ✓ (Imposta) o attendere 30 secondi per il ripristino della stampante. Provare a eseguire le seguenti operazioni:</p> <ul style="list-style-type: none"> • Eliminare il fax ricevuto o attendere il completamento dell'invio di un fax. • Stampare il lavoro fax memorizzato utilizzando la funzionalità Ricezione sicura. <p> NOTA: Per ulteriori informazioni sulla funzionalità Ricezione sicura, vedere "Utilizzo della modalità di ricezione protetta".</p>

034-515	<p>Premere il pulsante ✓ (Imposta) o attendere 30 secondi per il ripristino della stampante. Provare a eseguire le seguenti operazioni:</p> <ul style="list-style-type: none"> • Riprovare a eseguire l'operazione. • Verificare se la memoria della stampante o della macchina remota è piena.
034-791	<p>Premere il pulsante ✓ (Imposta) o attendere 30 secondi per il ripristino della stampante. Verificare che il cavo della linea telefonica sia collegato correttamente. Se il collegamento della linea è corretto, verificare quanto segue:</p> <ul style="list-style-type: none"> • Se l'impostazione Toni/Impulsi è corretta. <p> NOTA: Per ulteriori informazioni sull'impostazione Toni/Impulsi, vedere "Toni/Impulsi".</p> <p>Se l'impostazione Toni/Impulsi è corretta, verificare quanto segue:</p> <ul style="list-style-type: none"> • Se la macchina remota è in grado di ricevere un fax.
035-701	<p>Premere il pulsante ✓ (Imposta) o attendere 30 secondi per il ripristino della stampante. Verificare quanto segue:</p> <ul style="list-style-type: none"> • Stato della macchina remota • Impostazione Toni/Impulsi <p> NOTA: Per ulteriori informazioni sull'impostazione Toni/Impulsi, vedere "Toni/Impulsi".</p>
035-702	<p>Premere il pulsante ✓ (Imposta) o attendere 30 secondi per il ripristino della stampante. Riprovare a eseguire l'operazione.</p>
035-708	<p>Premere il pulsante ✓ (Imposta) o attendere 30 secondi per il ripristino della stampante. Provare a eseguire le seguenti operazioni:</p> <ul style="list-style-type: none"> • Riprovare a eseguire l'operazione. • Ridurre la velocità del modem. <p> NOTA: Per ulteriori informazioni sulla velocità del modem, vedere "Velocità modem".</p>
035-717	<p>Premere il pulsante ✓ (Imposta) o attendere 30 secondi per il ripristino della stampante. Ridurre la velocità del modem.</p> <p> NOTA: Per ulteriori informazioni sulla velocità del modem, vedere "Velocità modem".</p>
035-718	<p>Premere il pulsante ✓ (Imposta) o attendere 30 secondi per il ripristino della stampante. Verificare lo stato della macchina remota.</p>

035-720	Premere il pulsante ✓ (Imposta) o attendere 30 secondi per il ripristino della stampante. Verificare le funzionalità della macchina remota.
035-781	Premere il pulsante ✓ (Imposta) o attendere 30 secondi per il ripristino della stampante. Verificare se la macchina remota è occupata.
042-700	Attendere il raffreddamento della stampante.
071-100	Rimuovere il cassetto a 250 fogli standard e la carta inceppata. Aprire e chiudere il coperchio anteriore.
071-920	Impostare il lato 2 del foglio sul cassetto a 250 fogli standard.
071-921	Premere il pulsante ✓ (Imposta).
072-100	Rimuovere l'alimentatore a 250 fogli opzionale e la carta inceppata. Aprire e chiudere il coperchio anteriore.
072-921	Premere il pulsante ✓ (Imposta).
072-920	Impostare il lato 2 del foglio sull'alimentatore a 250 fogli opzionale.
072-101	Rimuovere il cassetto a 250 fogli standard e l'alimentatore a 250 fogli opzionale e la carta inceppata. Aprire e chiudere il coperchio anteriore.
072-908	Rimuovere il cassetto a 250 fogli standard e l'alimentatore a 250 fogli opzionale e la carta inceppata. Aprire e chiudere il coperchio anteriore.
075-920	Impostare il lato 2 del foglio sull'SSF.
072-921	Premere il pulsante ✓ (Imposta).
075-101	Aprire il coperchio anteriore e rimuovere la carta inceppata, quindi aprire e chiudere il coperchio anteriore.
075-102	Estrarre la carta inceppata dall'SSF. Aprire e chiudere il coperchio anteriore.
075-922	Rimuovere la carta dall'SSF.
075-923	Estrarre la carta dall'SSF. Ricaricare la carta nell'SSF.
077-300	Chiudere il coperchio anteriore.
077-301	Chiudere il coperchio di accesso al toner.
091-912	Rimuovere il nastro dall'unità PHD. Contattare il servizio Assistenza qualora l'errore dovesse ripetersi.
091-972	Aprire il coperchio anteriore e verificare che l'unità PHD sia completamente installata.
092-310	Pulire il sensore CTD.
092-910	

093-919	Rimuovere e scuotere la cartuccia di toner giallo. Contattare il servizio Assistenza qualora l'errore dovesse ripetersi.
093-920	Rimuovere e scuotere la cartuccia di toner magenta. Contattare il servizio Assistenza qualora l'errore dovesse ripetersi.
093-921	Rimuovere e scuotere la cartuccia di toner ciano. Contattare il servizio Assistenza qualora l'errore dovesse ripetersi.
093-922	Rimuovere e scuotere la cartuccia di toner nero. Contattare il servizio Assistenza qualora l'errore dovesse ripetersi.
093-930	Aprire il coperchio di accesso al toner. Rimuovere la cartuccia del toner giallo usata e installarne una nuova.
093-931	Aprire il coperchio di accesso al toner. Rimuovere la cartuccia del toner magenta usata e installarne una nuova.
093-932	Aprire il coperchio di accesso al toner. Rimuovere la cartuccia del toner ciano usata e installarne una nuova.
093-933	Aprire il coperchio di accesso al toner. Rimuovere la cartuccia del toner nero usata e installarne una nuova.
093-934	Aprire il coperchio di accesso al toner. Rimuovere la cartuccia del toner giallo usata e installarne una nuova.
093-935	Aprire il coperchio di accesso al toner. Rimuovere la cartuccia del toner magenta usata e installarne una nuova.
093-936	Aprire il coperchio di accesso al toner. Rimuovere la cartuccia del toner ciano usata e installarne una nuova.
093-937	Aprire il coperchio di accesso al toner. Rimuovere la cartuccia del toner nero usata e installarne una nuova.
093-960	Aprire il coperchio di accesso al toner. Rimuovere la cartuccia del toner giallo non supportata e installarne una supportata.
093-961	Aprire il coperchio di accesso al toner. Rimuovere la cartuccia del toner magenta non supportata e installarne una supportata.
093-962	Aprire il coperchio di accesso al toner. Rimuovere la cartuccia del toner ciano non supportata e installarne una supportata.
093-963	Aprire il coperchio di accesso al toner. Rimuovere la cartuccia del toner nero non supportata e installarne una supportata.
093-965	Aprire il coperchio anteriore. Rimuovere l'unità PHD non supportata e installarne una supportata.

093-970	Aprire il coperchio di accesso al toner e verificare che la cartuccia del toner giallo sia completamente installata.
093-971	Aprire il coperchio di accesso al toner e verificare che la cartuccia del toner magenta sia completamente installata.
093-972	Aprire il coperchio di accesso al toner e verificare che la cartuccia del toner ciano sia completamente installata.
093-973	Aprire il coperchio di accesso al toner e verificare che la cartuccia del toner nero sia completamente installata.
116-752	Premere il pulsante ✓ (Imposta) o attendere 30 secondi per il ripristino della stampante.
117-361	Spegnere e riaccendere la stampante. Contattare il servizio Assistenza qualora l'errore dovesse ripetersi.

Stampa con il protocollo WSD (Web Services on Devices)

In questa sezione vengono fornite informazioni per la stampa di rete con WSD, il nuovo protocollo Microsoft® per Microsoft Windows® Vista®, Windows Server® 2008, Windows Server 2008 R2 e Windows 7.

Aggiunta di regole dei servizi di stampa

Quando si utilizza Windows Server 2008 o Windows Server 2008 R2, è necessario aggiungere regole dei servizi di stampa al client Windows Server 2008 o Windows Server 2008 R2.

Per Windows Server 2008:

- 1 Scegliere Start→ Strumenti di amministrazione→ Server Manager.
- 2 Selezionare Aggiungi regole dal menu Azione.
- 3 Selezionare la casella di controllo Servizi di stampa nella finestra Regole del server di Aggiunta guidata regole, quindi fare clic su Avanti.
- 4 Selezionare la casella di controllo Server di stampa e scegliere Avanti.
- 5 Fare clic su Installa.

Per Windows Server 2008 R2:

- 1 Scegliere Start→ Strumenti di amministrazione→ Server Manager.
- 2 Selezionare Aggiungi regole dal menu Azione.
- 3 Selezionare la casella di controllo Servizi di stampa nella finestra Regole del server di Aggiunta guidata regole e scegliere Avanti.
- 4 Fare clic su Avanti.
- 5 Selezionare la casella di controllo Server di stampa e scegliere Avanti.
- 6 Fare clic su Installa.

Configurazione della stampante

La nuova stampante può essere installata in rete utilizzando il CD *Driver e programmi di utilità* fornito con la stampante oppure mediante la procedura guidata di Microsoft Windows Aggiungi stampante.

Installazione del driver della stampante mediante Installazione guidata stampante

- 1 Scegliere Start→ Pannello di controllo→ Hardware e suoni→ Stampanti (Start→ Dispositivi e stampanti per Windows Server 2008 R2 e Windows 7).
- 2 Scegliere Aggiungi stampante per avviare la procedura guidata Aggiungi stampante.
- 3 Selezionare Aggiungi stampante, di rete, wireless o Bluetooth.
- 4 Nell'elenco di stampanti visualizzato, selezionare quella da utilizzare, quindi scegliere Avanti.



NOTA: Nell'elenco di stampanti disponibili, la stampante WSD viene mostrata nella forma <http://indirizzo IP/ws/>.



NOTA: Se nell'elenco non è visualizzata alcuna stampante WSD, inserire manualmente l'indirizzo IP della stampante per creare una stampante WSD. Per inserire manualmente l'indirizzo IP della stampante, attenersi alle istruzioni di seguito.

Per Windows Server 2008 R2, per creare una stampante WSD, è necessario essere membro del gruppo Administrators.

1. Fare clic su La stampante desiderata non è nell'elenco.
2. Selezionare Aggiungi stampante usando un indirizzo TCP/IP o nome host e scegliere Avanti.
3. Selezionare Web Services Device da Tipo dispositivo.
4. Inserire l'indirizzo IP della stampante nella casella di testo Nome host o indirizzo IP e scegliere Avanti.



NOTA: Prima di installare il driver mediante la procedura guidata Aggiungi stampante in Windows Server 2008 R2 o Windows 7, effettuare una delle operazioni indicate di seguito:

- Stabilire la connessione Internet in modo da consentire l'analisi del computer da parte di Windows Update.
- Aggiungere il driver della stampante al computer.

- 5 Se richiesto, installare il driver della stampante sul computer. Inserire la password di amministrazione o confermare l'operazione, se richiesto.
- 6 Completare i passi successivi operazioni della procedura guidata e scegliere Fine.
- 7 Stampare una pagina di prova per verificare la corretta installazione.
 - a Scegliere Start→ Pannello di controllo→ Hardware e suoni→ Stampanti (Start→ Dispositivi e stampanti per Windows Server 2008 R2 e Windows 7).
 - b Fare clic con il pulsante destro del mouse sulla stampante appena creata, quindi scegliere Proprietà (Proprietà stampante per Windows Server 2008 R2 e Windows 7).

Per il driver PCL:

Selezionare le impostazioni della scheda Opzioni e scegliere Applica.

Per il driver PS:

Selezionare le impostazioni della scheda Impostazioni dispositivo e scegliere Applica.

- c Nella scheda Generale, fare clic su Stampa pagina di prova. Quando la pagina di prova viene stampata correttamente, l'installazione è terminata.

Caratteristiche tecniche

Compatibilità con i sistemi operativi

La stampante Dell™ 2155cn/2155cdn Multifunction Color Printer è compatibile con Microsoft® Windows® XP, Windows XP 64-bit Edition, Windows Server® 2003, Windows Server 2003 x64 Edition, Windows Server 2008, Windows Server 2008 64-bit Edition, Windows Server 2008 R2 64-bit Edition, Windows Vista®, Windows Vista 64-bit Edition, Windows 7, Windows 7 64-bit Edition, Mac OS X 10.3.9, 10.4.11, 10.5, 10.6, Red Hat® Enterprise Linux® 4 WS/5 Client (x86) e SUSE® Linux Enterprise Desktop 10/11 (x86).

Alimentazione

Tensione nominale	220-240 Vc.a.	110-127 Vc.a.
Frequenza	50/60 Hz	50/60 Hz
Corrente	5 A o inferiore	9 A o inferiore

Dimensioni

Altezza: 413 mm (16,26 pollici), Larghezza: 436 mm (17,16 pollici),
Profondità: 451 mm (17,75 pollici)

Peso (cartuccia e unità PHD escluse): 15,0 kg (32,47 libbre)

Memoria

Memoria di base	256 MB
Memoria massima	768 MB (256 MB + 512 MB)
Connettore	SDRAM DDR2 EP2-2100 da 144 pin 32b-SO-DIMM
Dimensioni DIMM	512 MB
Velocità	EP2-2100

Emulazione/PDL (Page Description Language), sistema operativo e interfaccia

Emulazioni/PDL	PCL 6, PCL5e, HBPL, XPS (basato su host)	
Sistemi operativi	Microsoft Windows XP/XP x64/Server 2003/Server 2003 x64/Server 2008/Server 2008 x64/Server 2008 R2 x64/Vista/Vista x64/7/7 XPS, Mac OS X (10.3.9/10.4.11/10.5/10.6), Red Hat Enterprise Linux 4 WS/5 Client (x86) e SUSE Linux Enterprise Desktop 10/11 (x86)	
Interfacce	Locale standard:	USB 2.0
	Rete standard:	Ethernet 10Base-T/100Base-TX/1000Base-T
	Rete opzionale:	IEEE 802.11b/802.11g/802.11n (Wireless)

Compatibilità MIB

Una base di gestione informazioni (MIB) è un database contenente informazioni sui dispositivi di rete, quali adattatori, bridge, router o computer. Queste informazioni consentono agli amministratori di gestire la rete (analizzare le prestazioni, il traffico, gli errori e così via). La stampante Dell 2155cn/2155cdn Multifunction Color Printer è conforme agli standard industriali delle specifiche MIB; questa caratteristica permette alla macchina di essere riconosciuta e gestita da vari sistemi software per la gestione di stampanti e reti.

Ambiente

Funzionamento

Temperatura	10 °C - 32 °C
Umidità relativa	10-85% RH (nessuna condensa)

Garanzia della qualità di stampa

Temperatura	15 °C - 28 °C
Umidità relativa	20-70% RH (nessuna condensa)

Memorizzazione





Temperatura	-20 °C - 40 °C (0 °F - 104 °F)
Umidità di conservazione	5-85% RH (nessuna condensa)

Altitudine

Quota d'esercizio	Fino a 3.100 m (10.000 piedi)
Memorizzazione	70,9275 Kpa

Cavi

Il cavo di collegamento deve rispondere ai seguenti requisiti:

Tipo di collegamento	Specifiche e simboli di collegamento	
1 USB	USB 2.0	
2 Presa dell'adattatore senza fili	IEEE 802.11b/802.11g/802.11n	
3 Ethernet	10Base-T/100Base-TX/ 1000Base-T	
4 Connettore telefono		PHONE 
5 Connettore presa a muro		LINE 

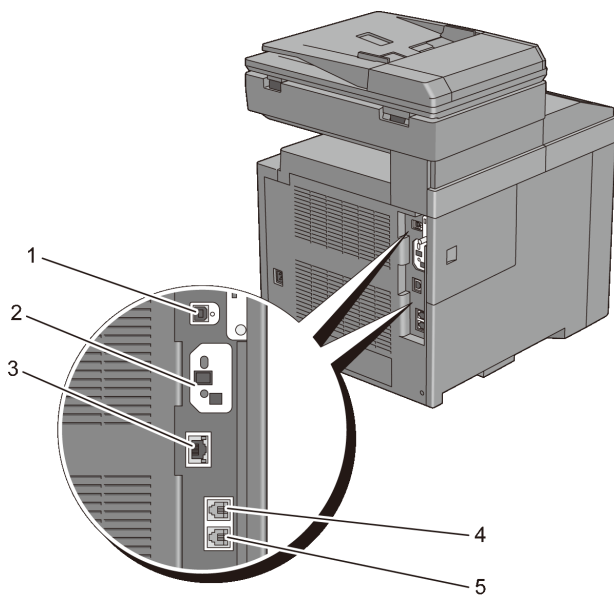

Caratteristiche tecniche della copiatrice

Voce	Descrizione
Risoluzione di copia	Ottica: 600 dpi x 600 dpi
Velocità di copia	<p>Colore: 23 cpm o più, Bianco e nero: 23 cpm o più (utilizzando la lastra di esposizione per creare copie in sequenza di un documento con pagine digitalizzate una alla volta)</p> <p>Colore: 8 cpm o più, Bianco e nero: 16 cpm o più (utilizzando l'ADF per creare copie in sequenza di più documenti)</p>
Formato Foglio	A4, A5, B5, Executive, Letter, Folio, Legal, Monarch, DL, C5, Busta #10
Zoom	Lastra di esposizione: 25-400%, ADF: 25-400%
Copie multiple	1-99 pagine

Voce	Descrizione
Modalità di copia (=tipo originale)	Testo, Testo & Foto, Foto
Metodo di scansione	Modulo CCD (Charge Coupled Device)

Caratteristiche tecniche dello scanner

Voce	Descrizione
Compatibilità	TWAIN, Windows Image Acquisition (WIA)
Risoluzione di scansione	Ottica: 600 dpi x 600 dpi, 1.200 dpi x 1.200 dpi Ottimizzata: 9.600 dpi x 9.600 dpi (solo grigio e colore in TWAIN)
Profondità in bit colore	24 bit (WIA, TWAIN)
Profondità in bit monocromatica	1 bit per bianco e nero, 8 bit per scala di grigi
Lunghezza effettiva di scansione	Lastra di esposizione: 297 mm, ADF: 355,6 mm
Larghezza effettiva di scansione	215,9 mm
Velocità di scansione (modalità testo)	Monocromatico: 665 µs/riga (600 dpi), 1330 µs/riga (1200 dpi) Colore: 1330 µs/riga (600 dpi), 2660 µs/riga (1200 dpi)

Caratteristiche tecniche del fax

Voce	Descrizione
Compatibilità	ITU-T Super G3, ITU-T G3 ECM, ITU-T G3
Linea applicabile	Public Switched Telephone Network (PSTN), dietro Private Automatic Branch Exchange (PBX) o linea dedicata (3,4 KHz/2 cavi)
Codifica dei dati	MH/MR/MMR/JBIG
Velocità massima modem	33,6 Kbps

Voce	Descrizione
Velocità di trasmissione	Circa 3 secondi/pagina *Il tempo di trasmissione si applica alla trasmissione della memoria di dati di testo digitalizzati in risoluzione standard con ECM utilizzando solo ITU-T No.1 Chart.
Velocità di scansione	Lastra di esposizione: circa 3 secondi/A4 (in modalità di risoluzione fax Standard), ADF: circa 5 secondi/Letter (in modalità di risoluzione fax Standard), 7,5 secondi/Letter (in modalità di risoluzione fax Fino)
Lunghezza massima documento	Lastra di esposizione: 297 mm, ADF: 355,6 mm
Dimensioni Foglio	Letter, A4 (a seconda del paese)
Risoluzione	Standard: R8 x 3,85 l/mm, Fino: R8 x 7,7 l/mm, Super fino: 400 dpi x 400 dpi, Foto: R8 x 7,7 l/mm
Memoria utente	4 MB (320 pagine)
Mezzitoni	256 livelli

Manutenzione della stampante

Manutenzione della stampante

Per mantenere una qualità di stampa ottimale, è necessario completare alcune operazioni.



NOTA: Le immagini utilizzate e le procedure descritte nel presente manuale si riferiscono alla stampante Dell™ 2155cdn Multifunction Color Printer.

Determinare lo stato dei materiali di consumo

Se la stampante è collegata alla rete, Dell™ Printer Configuration Web Tool è in grado di fornire immediatamente le informazioni relative alla quantità di toner rimanente. Per visualizzare queste informazioni, immettere l'indirizzo IP della stampante nel browser. Per utilizzare la funzionalità Impostazione Segnalazione E-Mail che invia una notifica quando la stampante richiede nuovi materiali di consumo, digitare l'indirizzo e-mail desiderato nella casella di riepilogo e-mail.

Sul pannello operatore, è inoltre possibile confermare quanto segue:

- Materiali di consumo o manutenzione che richiedano attenzione durante la sostituzione (sulla stampante tuttavia, vengono visualizzate informazioni di un solo componente per volta).
- Quantità di toner rimanente in ciascuna cartuccia di stampa.

Risparmiare materiali di consumo

È possibile modificare numerose impostazioni nel driver di stampa per risparmiare la cartuccia toner e la carta.

Materiali di consumo	Impostazione	Funzione
Cartuccia toner	Modalità di risparmio toner nella scheda Avanzate	Questa casella di controllo permette agli utenti di selezionare una modalità di stampa che usa una minore quantità di toner. Quando si utilizza questa funzione, la qualità dell'immagine sarà più bassa.
Supporti di stampa	Up Multiplo nella scheda Layout	La stampante consente di stampare due o più immagini di pagine su una facciata del foglio. I valori per Up Multiplo sono 2 Up, 4 Up, 8 Up, 16 Up e 32 Up. Se selezionata con l'impostazione fronte/retro, Up Multiplo consente di stampare fino a 64 pagine su un unico foglio (32 pagine su ciascuna facciata).

Ordinare i materiali di consumo

È possibile ordinare i materiali di consumo da Dell su Internet se si usa una stampante in rete. Immettere l'indirizzo IP della stampante nel browser Web, avviare Dell Printer Configuration Web Tool e fare clic su Ordinare i materiali consumabili a: per ordinare toner per la stampante.

È inoltre possibile ordinare cartucce toner nel modo seguente.

- 1 Scegliere Start→ Tutti i programmi→ Stampanti Dell→ Software della stampante→ Sistema di Gestione Forniture Dell.
Verrà visualizzata la finestra Sistema di Gestione Forniture Dell.
- 2 Selezionare la stampante dall'elenco Seleziona modello stampante.
- 3 Se si ordina da Web:
 - a Quando non è possibile ottenere informazioni dalla stampante automaticamente tramite comunicazione a due vie, viene visualizzata una finestra che chiede di digitare il codice del servizio assistenza. Immettere il codice del servizio assistenza Dell nel campo apposito.
Il numero del codice del servizio assistenza si trova all'interno del coperchio di accesso del toner della stampante.
 - b Selezionare un URL dall'elenco Seleziona riordina URL.

- c Fare clic su [Visita il sito Web](#) per le ordinazioni di fornitura di materiale per stampanti Dell.
- 4 Se si ordina per telefono, chiamare il numero visualizzato sotto la voce **Ordine telefonico**.

Conservazione dei supporti di stampa

Per evitare i problemi relativi all'alimentazione della carta e alla qualità di stampa, sono possibili diverse soluzioni.

- Per ottenere risultati di stampa ottimali, conservare i supporti di stampa in ambienti con temperatura di circa 21 °C e umidità relativa del 40 %.
- Conservare le confezioni dei supporti su un ripiano o uno scaffale anziché sul pavimento.
- Se si conservano le singole confezioni fuori dalle scatole originali, accertarsi che si trovino su una superficie piana onde evitare che i bordi si flettano o si ariccino.
- Non collocare oggetti sulle confezioni.

Conservazione dei materiali di consumo

Conservare i materiali di consumo nella confezione originale fino al momento dell'installazione. Non conservare i materiali di consumo:

- A temperature superiori ai 40 °C.
- In un ambiente con forti variazioni di temperatura e di umidità.
- Alla luce diretta del sole.
- In ambienti polverosi.
- Nell'automobile, per periodi prolungati.
- In un ambiente in cui siano presenti gas corrosivi.
- In un ambiente umido.

Sostituzione delle cartucce del toner

 **ATTENZIONE:** Prima di eseguire una delle procedure riportate di seguito, attenersi alle istruzioni di sicurezza contenute nella *Guida alle informazioni sul prodotto*.

Le cartucce toner Dell sono disponibili solo tramite Dell. È possibile ordinare le cartucce online all'indirizzo <http://www.dell.com/supplies> o per telefono. Per gli ordini telefonici vedere "Contattare Dell".

Si consiglia di utilizzare solo cartucce toner prodotte da Dell per la propria stampante. Dell non fornisce garanzie relativamente a problemi legati all'uso di accessori, pezzi o componenti non forniti da Dell.

 **ATTENZIONE:** Non gettare cartucce del toner usate nel fuoco. Il toner residuo potrebbe esplodere provocando bruciature e ferite.

 **ATTENZIONE:** Non scuotere la cartuccia del toner usata. Il toner potrebbe fuoriuscire.

Rimozione della cartuccia del toner

- 1 Aprire il coperchio di accesso al toner.

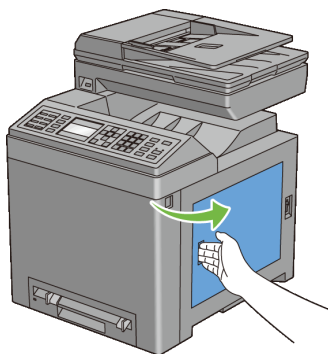

- 2 Spingere indietro i blocchi per liberare le cartucce del toner che si desidera sostituire.

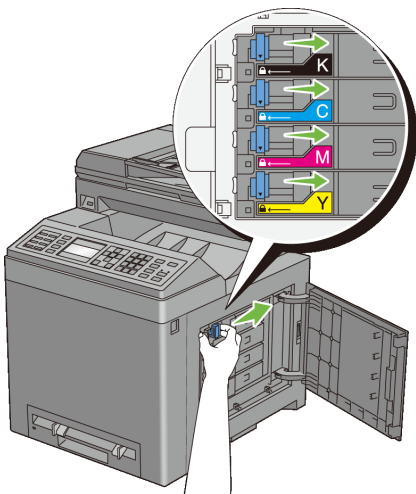

- 3 Tirare il supporto della cartuccia fino a sentire un clic, quindi estrarre la cartuccia del toner.

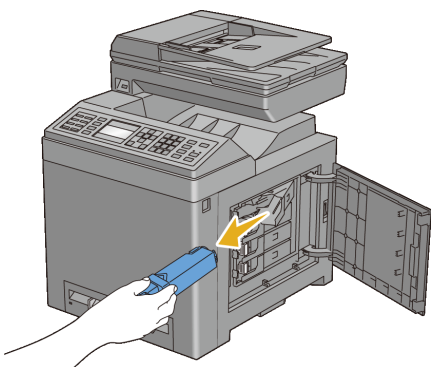

! ATTENZIONE: Non scuotere la cartuccia del toner in quanto il toner potrebbe fuoriuscire.

Installazione di una cartuccia del toner

- 1 Accertarsi che il colore della nuova cartuccia del toner corrisponda a quello sulla maniglia prima di sostituirla. Scuotere la cartuccia del toner nuova cinque o sei volte per distribuire il toner in modo uniforme.

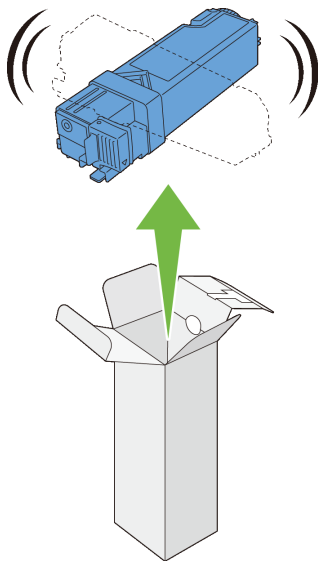

- 2 Inserire la cartuccia del toner nel supporto per la cartuccia associato e far scorrere i blocchi della cartuccia del toner.

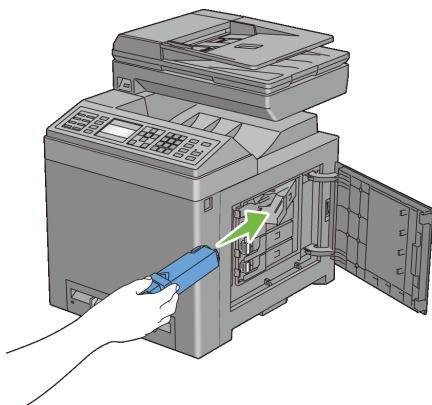

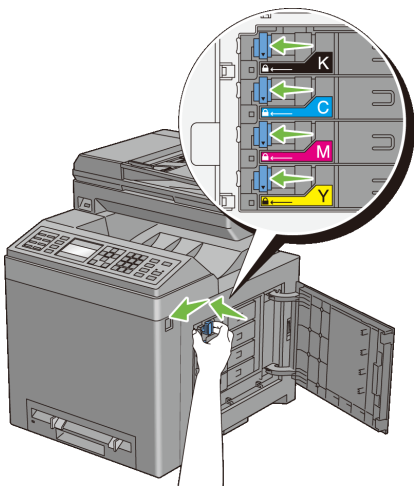

3 Chiudere il coperchio di accesso al toner.

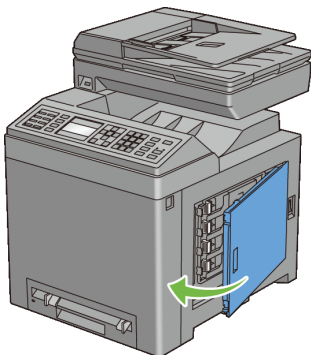

Sostituzione dell'unità PHD (Print Head Device)

⚠ **ATTENZIONE:** Prima di eseguire una delle procedure riportate di seguito, attenersi alle istruzioni di sicurezza contenute nella *Guida alle informazioni sul prodotto*.

➡ **AVVISO:** Proteggere i tamburi dell'unità PHD (Print Head Device) dalla luce. Se il coperchio anteriore resta aperto per oltre tre minuti, la qualità di stampa potrebbe risultare compromessa.

- ➔ **AVVISO:** Assicurarsi che nessun elemento entri in contatto o danneggi la superficie (pellicola nera) dell'unità cinghia. Graffi, sporczia o unto eventualmente trasferito dalle mani alla pellicola dell'unità cinghia potrebbero ridurre la qualità di stampa.

Rimozione dell'unità PHD

- 1 Verificare che la stampante sia spenta.
- 2 Estrarre il cassetto a 250 fogli standard dalla stampante di circa 200 mm. Afferrare il cassetto con entrambe le mani e rimuoverlo dalla stampante.

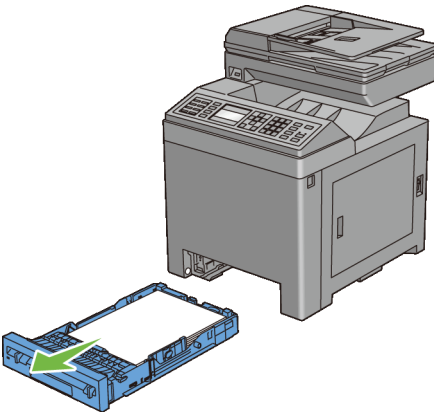

- 3 Premere il pulsante laterale per aprire il coperchio anteriore.

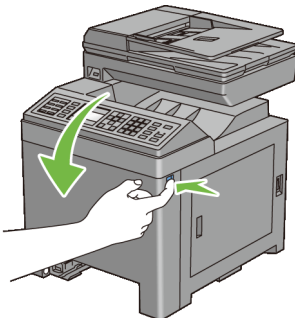

- 4 Aprire l'unità cinghia.

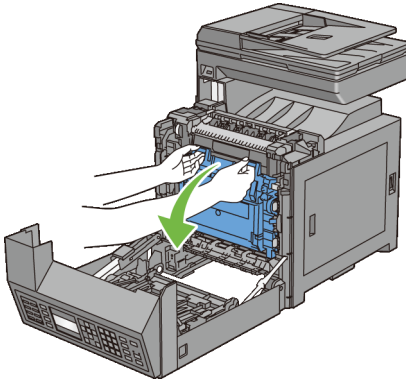

5 Ruotare di 90 gradi in senso antiorario le quattro leve PHD.

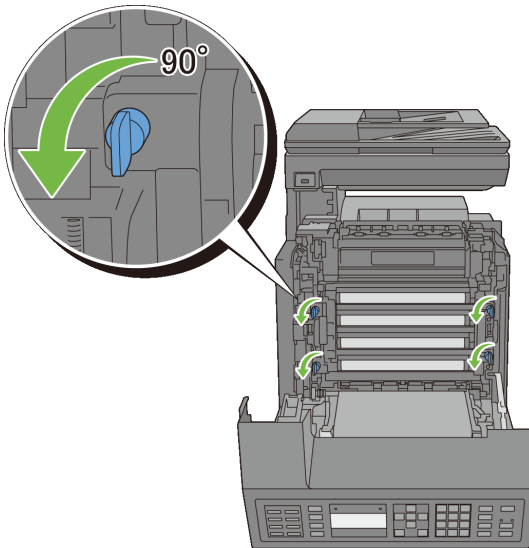

6 Afferrare le linguette grigie ed estrarre l'unità PHD dalla stampante.

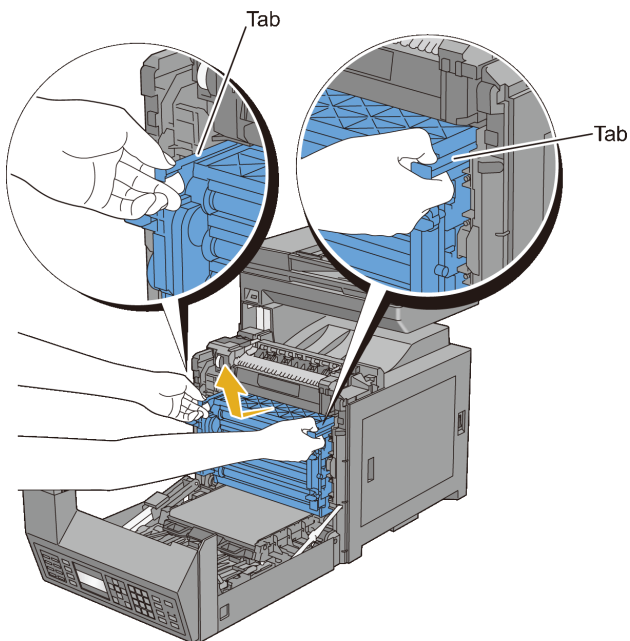

Installazione dell'unità PHD

- 1 Aprire la confezione dell'unità PHD.



- 2 Estrarre l'unità PHD dalla confezione.

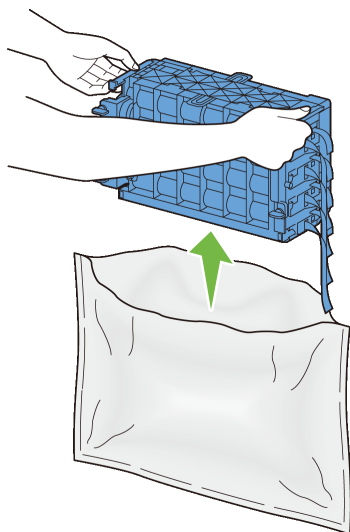

- 3 Estrarre completamente gli otto nastri gialli dall'unità PHD.

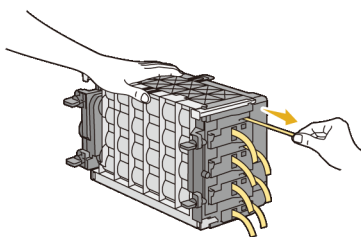

- 4 Rimuovere la copertura protettiva posteriore dall'unità PHD.



NOTA: Non rimuovere ora la copertura protettiva anteriore.

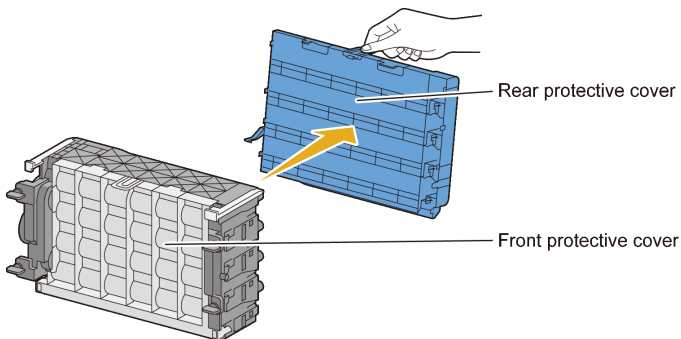

- 5 Inserire l'unità PHD fino ad allineare la linea sulla maniglia con la linea sulla stampante.

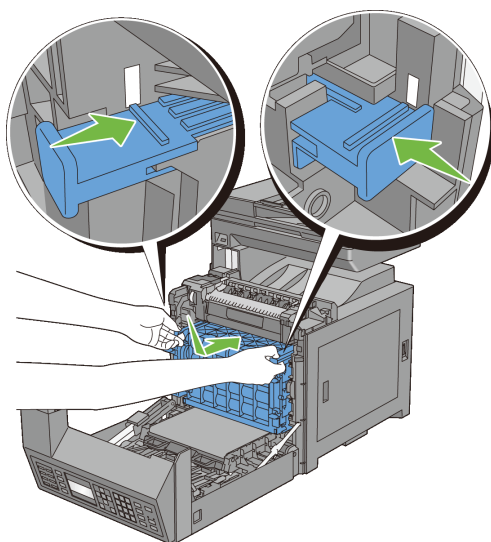

- 6 Ruotare in senso orario di 90 gradi le quattro leve PHD per bloccare l'unità PHD.

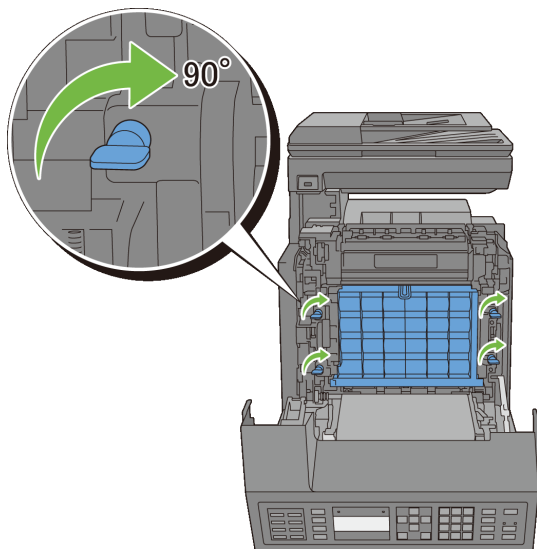

7 Rimuovere la copertura protettiva anteriore dall'unità PHD.

- ➡ **AVVISO:** Quando si rimuove la copertura protettiva anteriore fare attenzione a non urtare l'unità cinghia.

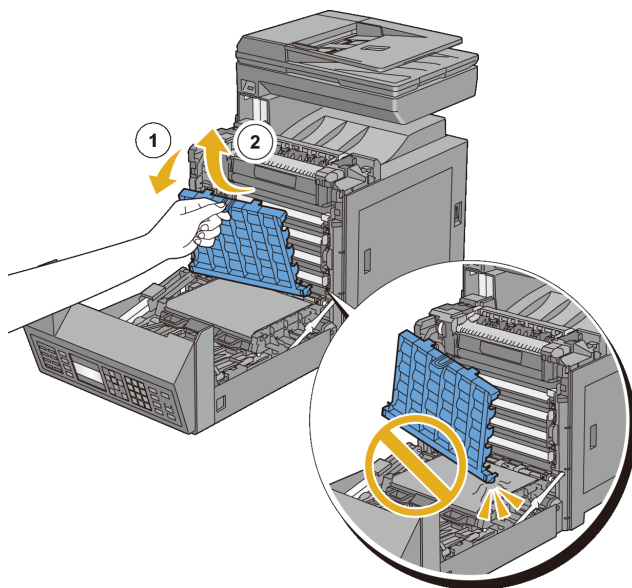

- 8 Chiudere l'unità cinghia e spingere la parte superiore dell'unità fino a sentire un clic.

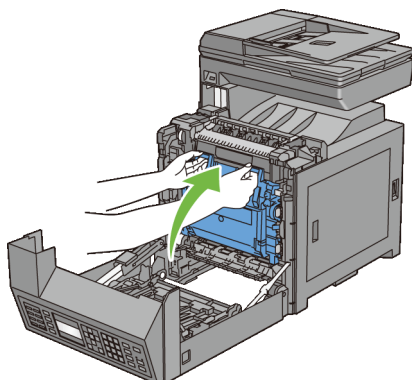

- 9 Chiudere il coperchio anteriore.

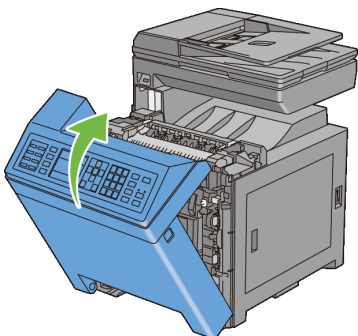

- 10 Inserire il cassetto a 250 fogli standard all'interno della stampante e premere fino a quando non si arresta.

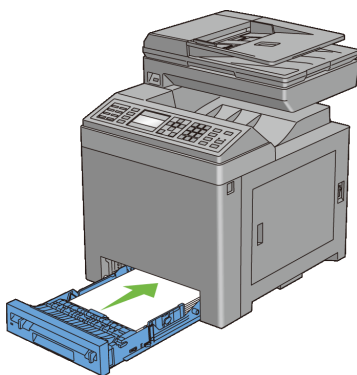

Sostituzione del rullo di ritardo

Se il rullo di ritardo nel cassetto della carta viene mantenuto pulito, è possibile ottenere copie di qualità ottimale. Si consiglia di pulire il rullo di ritardo a intervalli regolari.

- ⚠ **ATTENZIONE:** Per evitare il pericolo di scosse elettriche, spegnere sempre la stampante e scollegare il cavo di alimentazione dalla presa con la messa a terra prima di effettuare operazioni di manutenzione.
- ⚠ **ATTENZIONE:** Prima di eseguire una delle procedure riportate di seguito, attenersi alle istruzioni di sicurezza contenute nella *Guida alle informazioni sul prodotto*.

I rulli di ritardo Dell sono disponibili solo tramite Dell. Per gli ordini telefonici, vedere "Contattare Dell".

Si consiglia di utilizzare solo rulli di ritardo prodotti da Dell per la propria stampante. Dell non fornisce garanzie relativamente a problemi legati all'uso di accessori, pezzi o componenti non forniti da Dell.

Rimozione del rullo di ritardo nel cassetto a 250 fogli standard

- 1 Estrarre il cassetto a 250 fogli standard dalla stampante di circa 200 mm. Afferrare il cassetto con entrambe le mani e rimuoverlo dalla stampante.

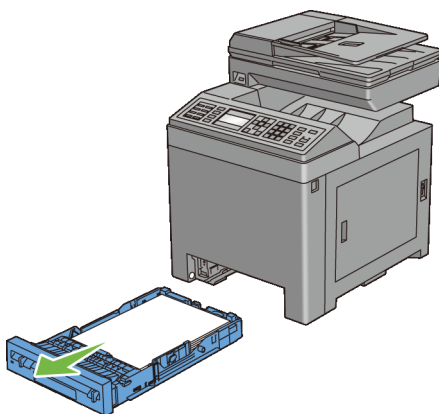

NOTA: Accertarsi di aver rimosso tutta la carta dal cassetto a 250 fogli standard prima di rimuovere il rullo di ritardo.

- 2 Afferrando le linguette del rullo di ritardo con le dita, estrarre il rullo dalla scanalatura nell'asse.

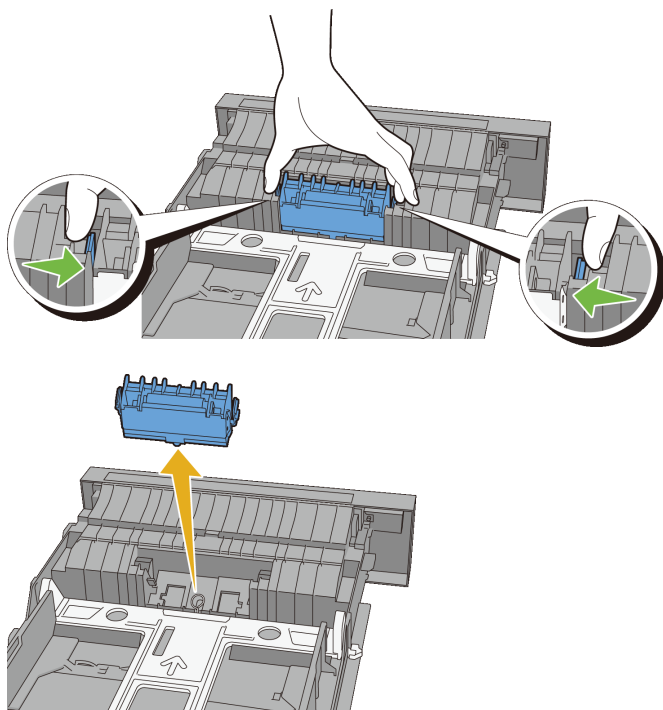

Installazione di un rullo di ritardo nel cassetto a 250 fogli standard

- 1 Allineare il nuovo rullo di ritardo con la scanalatura sull'asse.

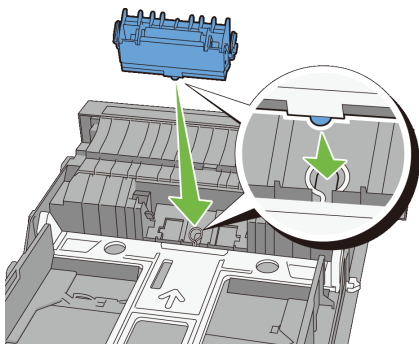

- 2 Inserire il rullo di ritardo nell'asse fino a quando non scatta, le sporgenze aderiscono completamente alle guide e il gancio viene posizionato nuovamente nella scanalatura dell'asse.

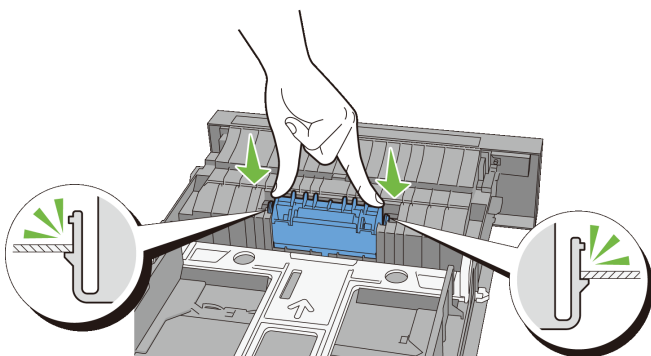

- 3 Caricare la carta nel cassetto a 250 fogli standard, quindi inserire il cassetto nella stampante e spingere fino a quando non si arresta.

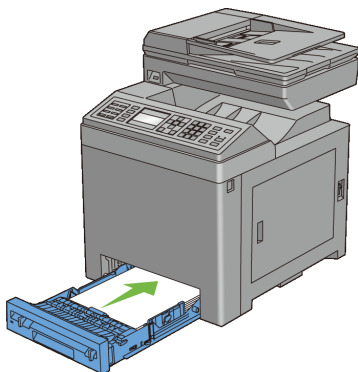

Pulizia dell'interno della stampante

Pulizia del rullo di alimentazione

Pulire il rullo di alimentazione all'interno della stampante se i supporti di stampa non vengono alimentati correttamente.

- 1 Verificare che la stampante sia spenta.
- 2 Estrarre il cassetto a 250 fogli standard dalla stampante di circa 200 mm. Afferrare il cassetto con entrambe le mani e rimuoverlo dalla stampante.

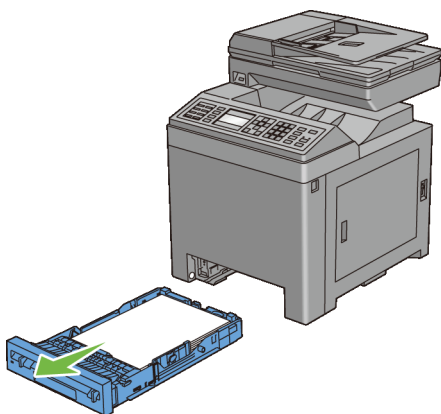

- 3 Premere il pulsante laterale per aprire il coperchio anteriore.

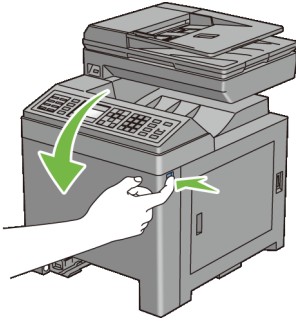

4 Aprire l'unità cinghia.

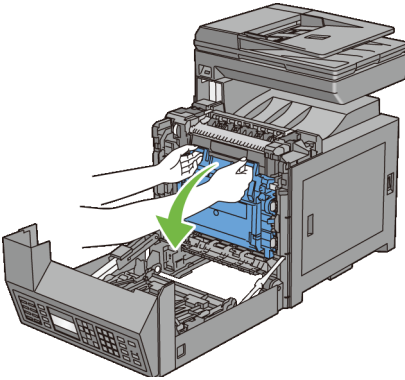

5 Ruotare di 90 gradi in senso antiorario le quattro leve PHD.

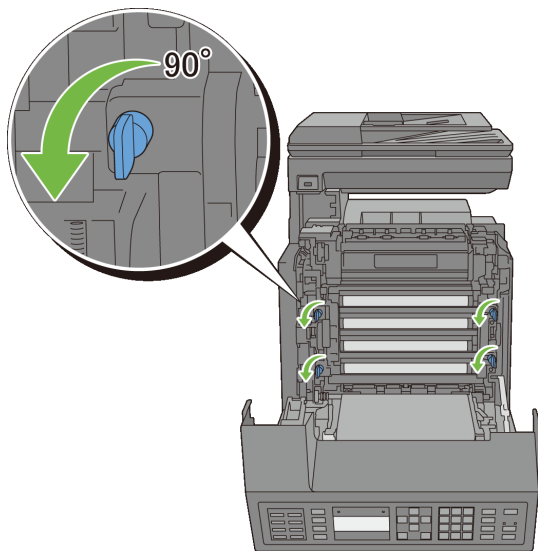

6 Afferrare le linguette grigie ed estrarre l'unità PHD.

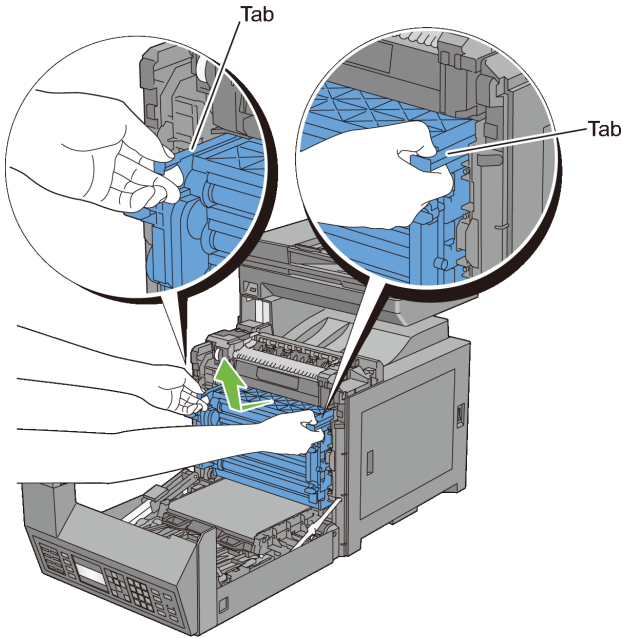

 **NOTA:** Mantenere l'unità PHD in un ambiente buio. Se il coperchio anteriore resta aperto per oltre tre minuti, la qualità di stampa potrebbe risultare compromessa.

- 7 Pulire il rullo di alimentazione all'interno della stampante con un panno di cotone asciutto.

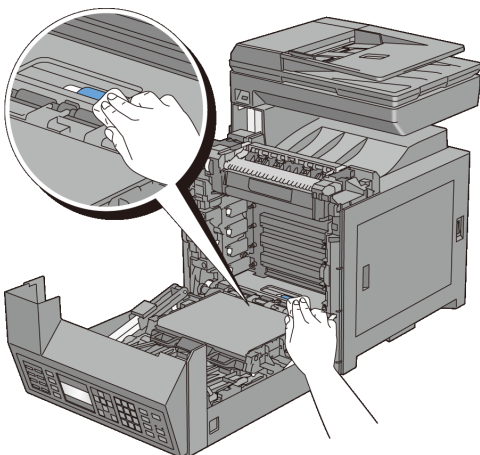

- 8 Inserire l'unità PHD fino all'arresto e ruotare le quattro leve di blocco PHD di 90 gradi in senso orario per bloccare l'unità PHD.

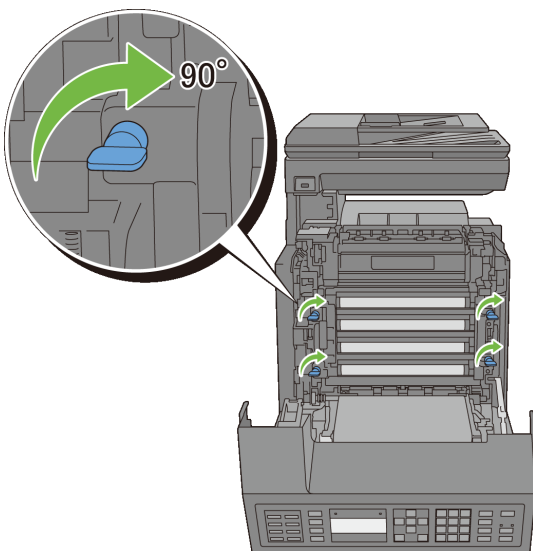

- 9 Chiudere l'unità cinghia e spingere la parte superiore dell'unità fino a sentire un clic.

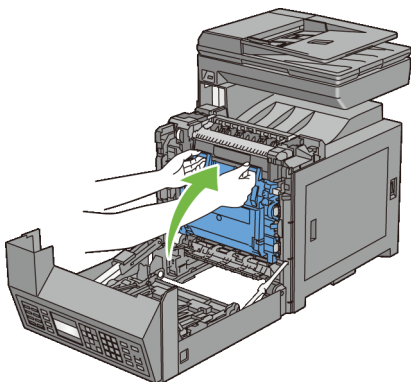

10 Chiudere il coperchio anteriore.

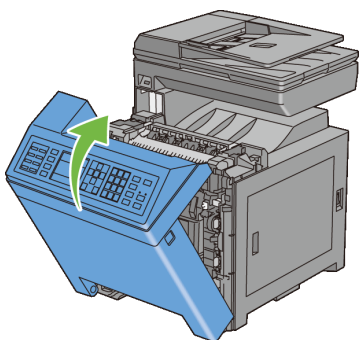

11 Inserire il cassetto a 250 fogli standard all'interno della stampante e premere fino a quando non si arresta.

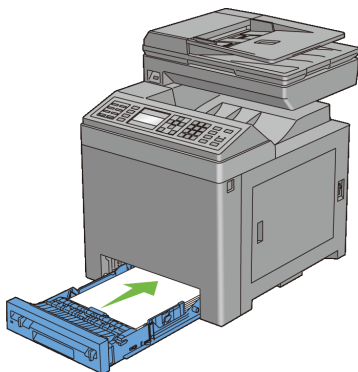

Pulizia del sensore CTD

Pulire il sensore CTD soltanto in presenza di un avviso relativo al sensore CTD sul monitor di stato o sul pannello operatore.

- 1 Verificare che la stampante sia spenta.
- 2 Estrarre il cassetto a 250 fogli standard dalla stampante di circa 200 mm. Afferrare il cassetto con entrambe le mani e rimuoverlo dalla stampante.

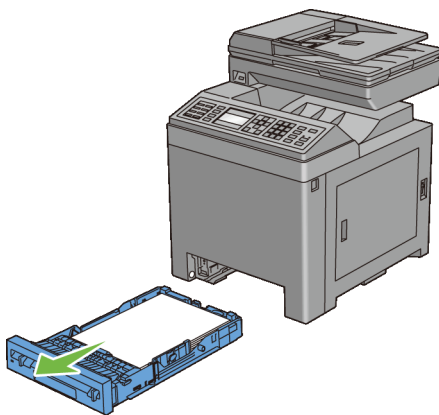

- 3 Premere il pulsante laterale per aprire il coperchio anteriore.

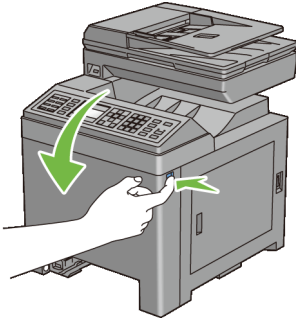

4 Aprire l'unità cinghia.

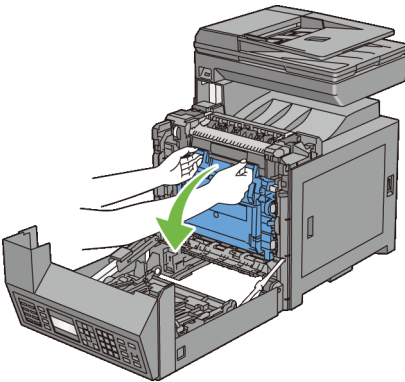

5 Pulire il rullo del sensore CTD all'interno della stampante con un panno di cotone pulito e asciutto.

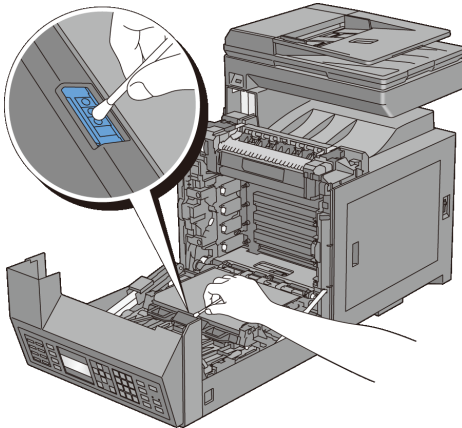

- 6 Chiudere l'unità cinghia e spingere la parte superiore dell'unità fino a sentire un clic.

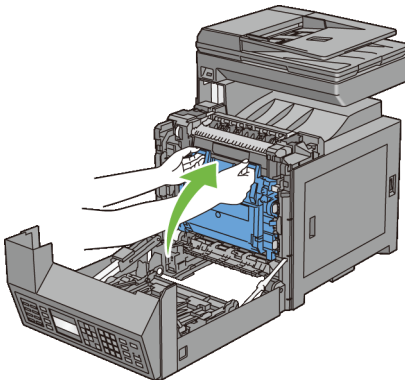

- 7 Chiudere il coperchio anteriore.

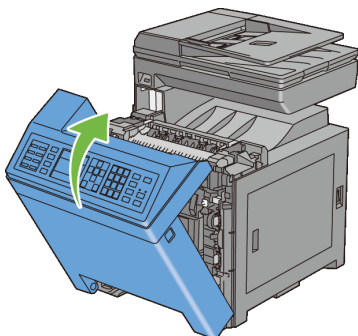

- 8 Inserire il cassetto a 250 fogli standard all'interno della stampante e premere fino a quando non si arresta.

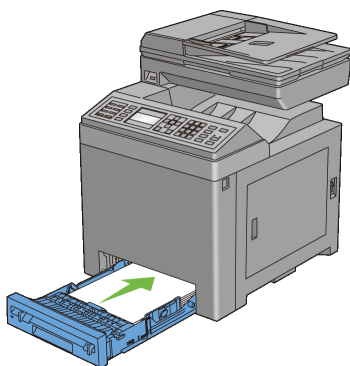

Pulizia dello scanner

Mantenere lo scanner pulito consente di assicurare delle copie ottimali. Si consiglia di pulire lo scanner all'inizio di ogni giorno e durante il giorno, se necessario.

- 1 Inumidire leggermente con acqua un panno morbido senza pelucchi oppure una salvietta di carta.
- 2 Aprire il coperchio dei documenti.

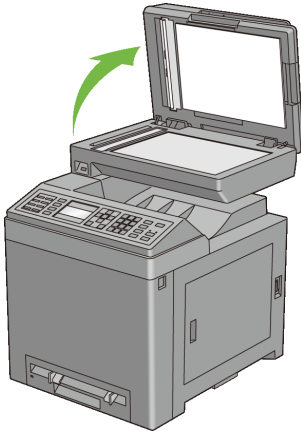

- 3 Strofinare la superficie del vetro documenti e del vetro ADF fino a quando non è pulita e asciutta.

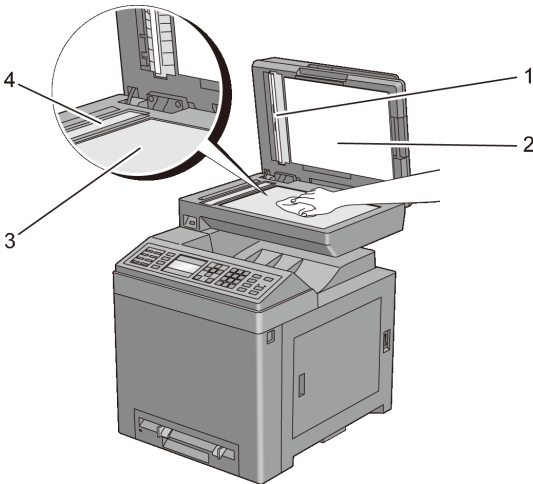

1 Superficie bianca

NOTA: Maneggiare con cura.

2 Coperchio documenti

3 Vetro documenti

- 4 Strofinare il lato inferiore del coperchio documenti bianco e la superficie bianca fino a quando non sono puliti e asciutti.
- 5 Chiudere il coperchio dei documenti.

Pulizia del rullo di alimentazione ADF

Mantenere il rullo di alimentazione ADF pulito consente di assicurare delle copie ottimali. Si consiglia di pulire il rullo di alimentazione ADF a intervalli regolari.

- 1 Aprire il coperchio dell'ADF.

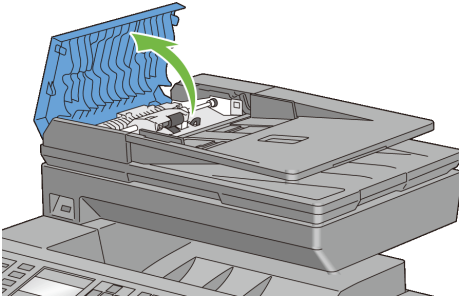

- 2 Strofinare il rullo di alimentazione ADF con un panno morbido asciutto senza pelucchi o con una salvietta di carta fino a quando non è pulito.

Se il rullo di alimentazione ADF si sporca di inchiostro, anche la carta dell'ADF potrebbe sporcarsi. In questo caso, inumidire leggermente un panno morbido senza pelucchi oppure una salvietta di carta con acqua o con un detergente neutro e rimuovere lo sporco dal rullo di alimentazione ADF fino a quando non è pulito e asciutto.

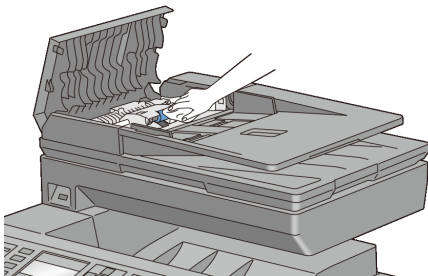













Regolazione della registrazione del colore

Per regolare la registrazione del colore alla prima installazione della stampante o dopo un trasloco, seguire la procedura riportata di seguito.

- Stampa del diagramma di registrazione del colore
- Determinazione dei valori
- Immissione dei valori

Stampa del diagramma di registrazione del colore

Se si utilizza il pannello operatore

- 1 Premere il pulsante  (Menu).
- 2 Premere il pulsante  fino a quando non viene evidenziata la voce Configurazione sistema, quindi premere  (Imposta).
- 3 Premere il pulsante  fino a quando non viene evidenziata la voce Menu Ammin., quindi premere il pulsante  (Imposta).
- 4 Premere il pulsante  fino a evidenziare Manutenzione, quindi premere il pulsante  (Imposta).
- 5 Premere il pulsante  fino a quando non viene evidenziata la voce Reg. Reg. Col., quindi premere il pulsante  (Imposta).
- 6 Premere il pulsante  fino a quando non viene evidenziata la voce Diag. reg. col., quindi premere il pulsante  (Imposta).
- 7 Premere il pulsante  per evidenziare Sì, quindi premere il pulsante  (Imposta).

Il diagramma di registrazione del colore viene stampato.

Se si utilizza il programma Strumenti



NOTA:

- 1 Scegliere Start→ Tutti i programmi→ Stampanti Dell→ Dell 2155 Multifunction Color Printer→ Strumenti.



NOTA: Se sul computer sono installate più driver stampante, in questo passaggio viene visualizzata la finestra Seleziona stampante. In questo caso, fare clic sul nome della stampante nell'elenco e scegliere OK.

Viene aperto il programma Strumenti.

- 2 Selezionare la scheda Manutenzione stampante.
- 3 Selezionare Reg. Reg. Col. dall'elenco a sinistra della pagina.
Viene visualizzata la pagina Reg. Reg. Col..
- 4 Fare clic sul pulsante Avvia accanto a Stampa diag. reg. col..

Il diagramma di registrazione del colore viene stampato.

Determinazione dei valori

Nel diagramma di registrazione dei colori sono presenti due tipi di diagrammi: Tabella stampa 1 (scansione rapida) e Tabella stampa 2 (scansione lenta).

La Tabella stampa 1 consente di regolare i colori per la direzione di scansione rapida, ovvero la direzione verticale rispetto all'alimentazione della carta. La Tabella stampa 2 consente di regolare i colori per la direzione di scansione lenta, ovvero la direzione orizzontale rispetto all'alimentazione della carta.

Nelle sezioni seguenti viene spiegato come determinare i valori di regolazione per le scansioni rapida e lenta utilizzando la Tabella stampa 1 e la Tabella stampa 2.

Scan. rapida

Nella Tabella stampa 1 del diagramma di registrazione dei colori, individuare le linee più dritte nelle quali la linea di ogni colore (G, M e C) è allineata meglio con le due linee nere. Una volta trovata la linea più dritta, annotare il valore (da -9 a +9) indicato in corrispondenza della linea più dritta di ciascun colore.

Quando il valore è pari a 0 per tutti i colori, non è necessario regolare la registrazione del colore per la scansione rapida.

Se il valore è diverso da 0, inserire il valore mediante la procedura descritta in "Immissione dei valori".

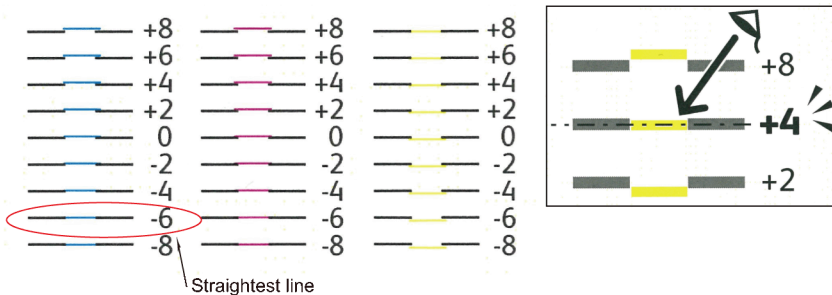

Scan. lenta

Nella Tabella stampa 2 del diagramma di registrazione dei colori, individuare la linea media nell'intervallo bianco di ciascun motivo di colore (G, M e C). Una volta trovata la linea media, annotare il valore (da -9 a +9) indicato in corrispondenza della linea media di ciascun colore.

Quando il valore è pari a 0 per tutti i colori, non è necessario regolare la registrazione del colore per la scansione lenta.



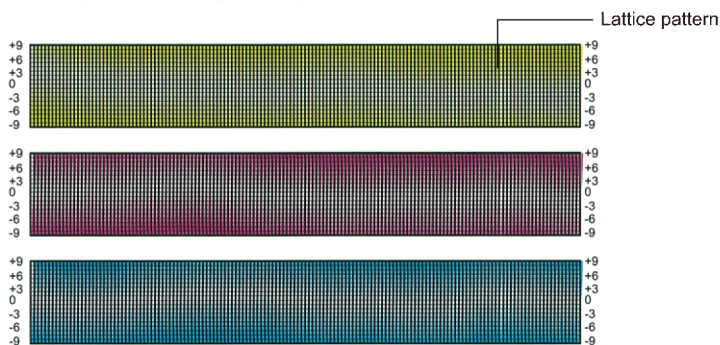
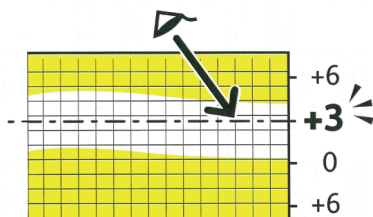







Se il valore è diverso da 0, inserire il valore mediante la procedura descritta in "Immissione dei valori".













Immissione dei valori

Se si utilizza il pannello operatore

Utilizzando il pannello operatore, inserire i valori trovati nel diagramma di registrazione del colore per effettuare le regolazioni.

- 1 Premere il pulsante  (Menu).
- 2 Premere il pulsante  fino a quando non viene evidenziata la voce Configurazione sistema, quindi premere il pulsante  (Imposta).
- 3 Premere il pulsante  fino a quando non viene evidenziata la voce Menu Ammin., quindi premere il pulsante  (Imposta).
- 4 Premere il pulsante  fino a quando non viene evidenziata la voce Manutenzione, quindi premere il pulsante  (Imposta).
- 5 Premere il pulsante  fino a quando non viene evidenziata la voce Reg. Reg. Col., quindi premere il pulsante  (Imposta).
- 6 Premere il pulsante  fino a quando non viene evidenziata la voce Inserire numero, quindi premere il pulsante  (Imposta).

- 7 Verificare che LY sia evidenziato e premere il pulsante  o  per specificare i valori.
- 8 Premere il pulsante  per evidenziare il valore successivo.
- 9 Premere il pulsante  (Imposta). Viene evidenziata la voce RY.
- 10 Ripetere i passi da 7 a 9 per immettere i valori desiderati, quindi premere  (Imposta).

 **NOTA:** È possibile specificare ciascun valore per i colori processo, destra e sinistra (LY, LM, LC, RY, RM, RC, PY, PM e PC) ripetendo i passi da 7 a 9.
- 11 Premere  per evidenziare **Diagr. reg. col.**, quindi premere il pulsante  (Imposta).
- 12 Premere il pulsante  per evidenziare **Sì**, quindi premere il pulsante  (Imposta).

Viene stampato il diagramma di registrazione dei colori con i nuovi valori.

Se la linea più dritta non si trova al valore 0, regolare nuovamente i valori. Il controllo dei diagrammi prima e dopo le regolazioni consente di stabilire i valori da inserire.

Se si utilizza il programma Strumenti

 **NOTA:**

Mediante il programma Strumenti, inserire i valori trovati nel diagramma di registrazione dei colori per effettuare le regolazioni.

- 1 Scegliere Start→ Tutti i programmi→ Stampanti Dell→ Dell 2155 Multifunction Color Printer→ Strumenti.

 **NOTA:** Se sul computer sono installate più driver stampante, in questo passaggio viene visualizzata la finestra Seleziona stampante. In questo caso, fare clic sul nome della stampante nell'elenco e scegliere OK.

Viene aperto il programma Strumenti.

- 2 Selezionare la scheda Manutenzione stampante.
- 3 Selezionare Reg. Reg. Col. dall'elenco a sinistra della pagina.
Viene visualizzata la pagina Reg. Reg. Col..
- 4 Selezionare il valore desiderato con la linea dritta, quindi fare clic sul pulsante Applicare Nuove Impostazioni.

- 5 Fare clic sul pulsante Avvia accanto a Stampa diag. reg. col..
Il diagramma di registrazione dei colori verrà stampato con i nuovi valori.
- 6 Effettuare la regolazione fino a quando tutte le linee diritte si trovano sul valore 0. L'immagine prima e dopo la regolazione può essere d'aiuto.

Dopo la stampa del diagramma di registrazione dei colori, non spegnere la stampante prima che il motore abbia smesso di girare.



NOTA: Se 0 non si trova in corrispondenza delle righe più rettilinee, determinare i valori e regolare nuovamente la stampante.

Rimozione di opzioni

Se occorre spostare la stampante in un altro luogo oppure se occorre trasportare la stampante e le relative opzioni di gestione dei supporti, è necessario rimuovere dalla stampante tutte le opzioni. Per il trasloco, imballare la stampante e le opzioni di gestione dei supporti in modo appropriato e sicuro per evitare danni.

Rimozione della scheda di memoria opzionale

! **ATTENZIONE:** Quando si rimuove la scheda di memoria opzionale, spegnere la stampante, staccare il cavo di alimentazione e tutti i cavi sul retro della stampante prima di iniziare con le operazioni seguenti.

- 1 Accertarsi che la stampante sia spenta e staccare tutti i cavi, incluso il cavo di alimentazione sul retro della stampante.
- 2 Ruotare la vite del coperchio della scheda di controllo in senso antiorario.

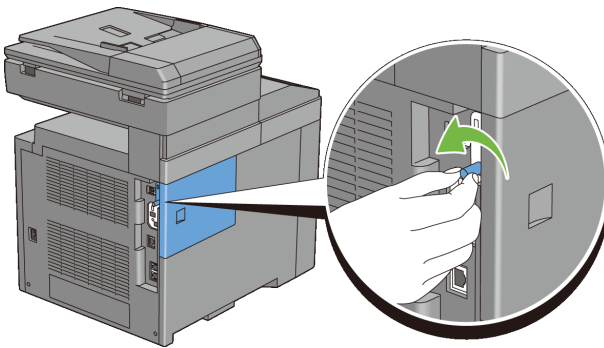

- 3 Far scorrere il coperchio della scheda di controllo verso la parte posteriore della stampante.

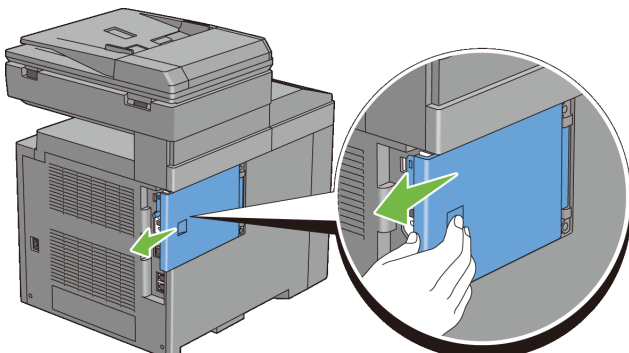

4 Aprire completamente il coperchio della scheda di controllo.

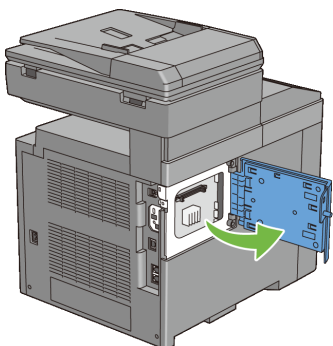

5 Fare pressione sui fermi su entrambi i lati dello slot per fare uscire il modulo della memoria.

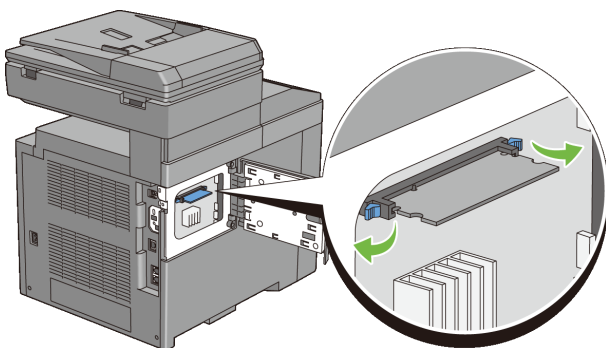

6 Estrarre la scheda di memoria.

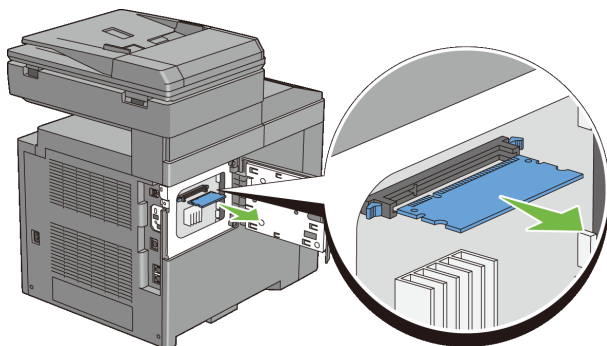

7 Chiudere la copertura della scheda di controllo e farla scorrere verso la parte anteriore della stampante.

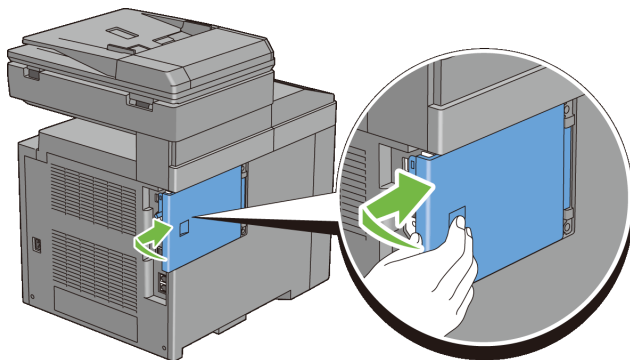
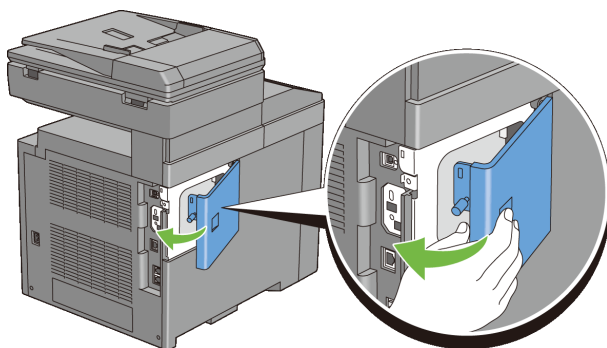

- 8 Ruotare la vite in senso orario.

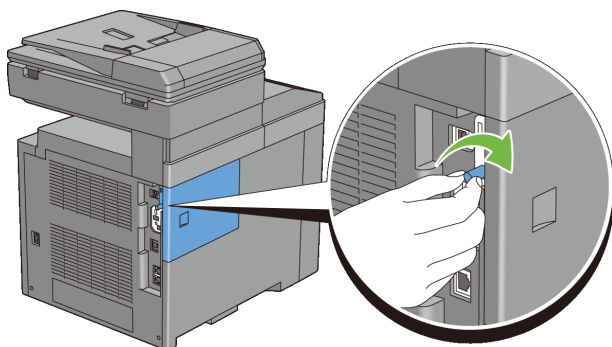

- 9 Accendere la stampante.

Rimozione dell'alimentatore da 250 fogli opzionale

! **ATTENZIONE:** Quando si rimuove l'alimentatore da 250 fogli opzionale, spegnere la stampante, staccare il cavo di alimentazione e tutti i cavi sul retro della stampante prima di iniziare con le operazioni seguenti.

- 1 Spegnere la stampante e staccare il cavo di alimentazione. Staccare quindi tutti i cavi che sono collegati dietro la stampante.
- 2 Tirare il cassetto da 250 fogli standard fuori dalla stampante di circa 20 cm. Tenere il cassetto con entrambe le mani ed estrarlo.

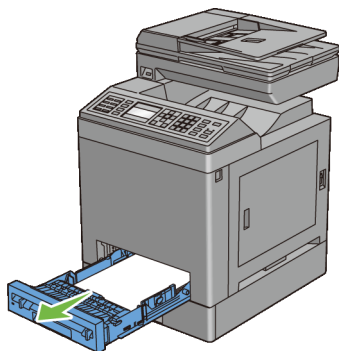

- 3 Con una moneta o un oggetto simile svitare le due viti che collegano la stampante e l'alimentatore da 250 fogli opzionale.

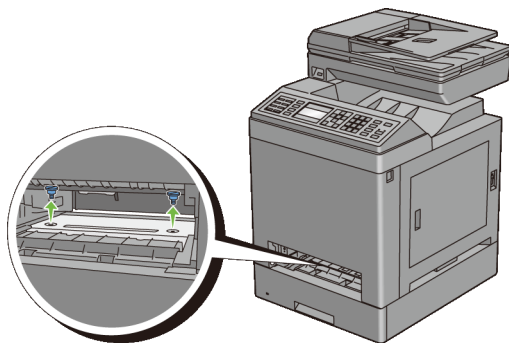

 **NOTA:** Il foro per la vite si trova nella scanalatura a 216 mm dalla parte anteriore della stampante.

- 4 Sollevare con cura la stampante per staccarla dall'alimentatore e appoggiarla su una superficie piana.

 **ATTENZIONE:** Per sollevare la stampante sono necessarie due persone. La stampante deve essere sollevata mantenendo la parte anteriore e quella posteriore. Non sollevare la stampante tenendola lateralmente.

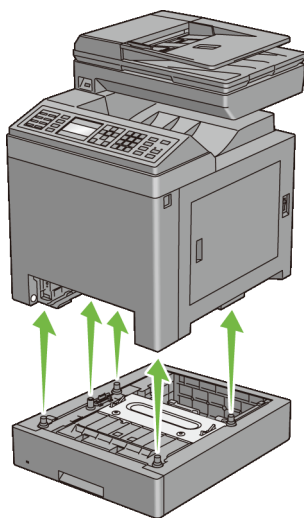

- 5 Inserire il cassetto a 250 fogli standard all'interno della stampante e premere fino a quando non si arresta.

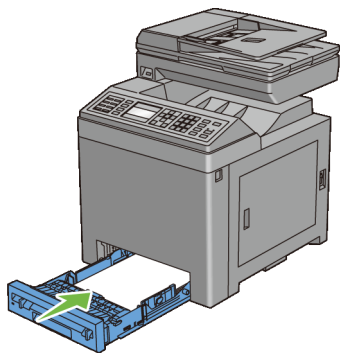

- 6 **AVVISO:** Non esercitare una forza eccessiva sul vassoio. In caso contrario, si potrebbe danneggiare il cassetto o la parte interna della stampante.
- 6 Ricollegare tutti i cavi dietro alla stampante, incluso quello di alimentazione, e quindi accenderla.

Rimozione dell'adattatore wireless opzionale

ATTENZIONE: Quando si rimuove l'adattatore wireless opzionale, spegnere la stampante, staccare il cavo di alimentazione e tutti i cavi sul retro della stampante prima di iniziare con le operazioni seguenti.

- 1 Verificare che la stampante sia spenta.
- 2 Ruotare la vite del coperchio della scheda di controllo in senso antiorario.

NOTA: Allentare la vite. Non è necessario rimuovere la vite.

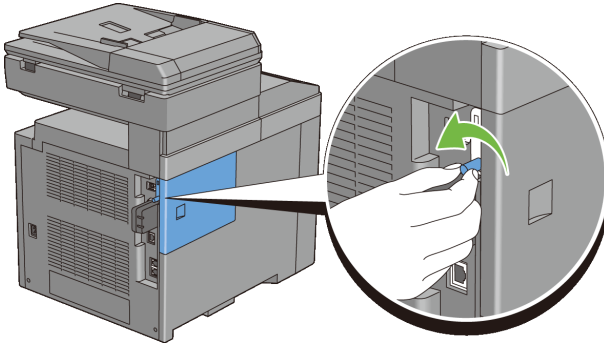

- 3 Far scorrere il coperchio della scheda di controllo verso la parte posteriore della stampante.

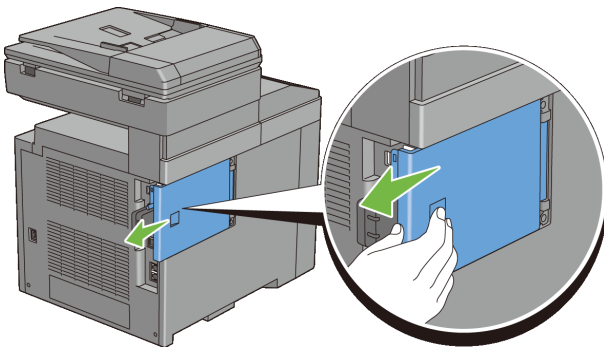

- 4 Aprire completamente il coperchio della scheda di controllo.

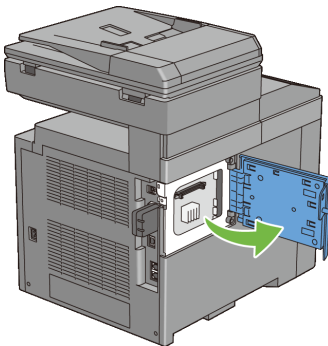

- 5 Togliere l'adattatore wireless dalla stampante rilasciando il fermo dell'adattatore e spingendo l'adattatore verso la parte anteriore della stampante.

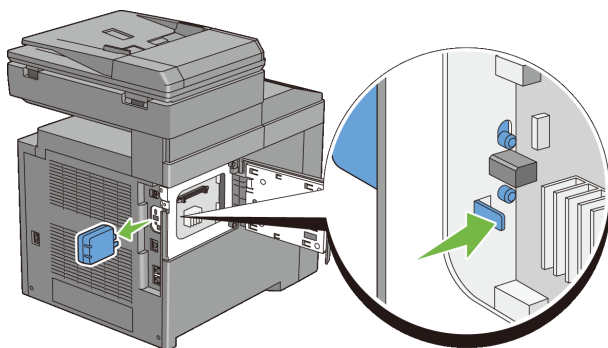

- 6 Chiudere la copertura della scheda di controllo e farla scorrere verso la parte anteriore della stampante.

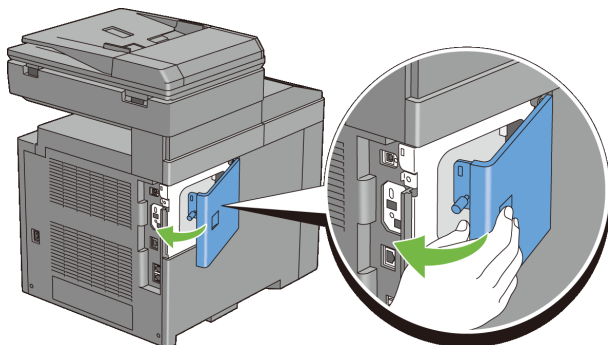

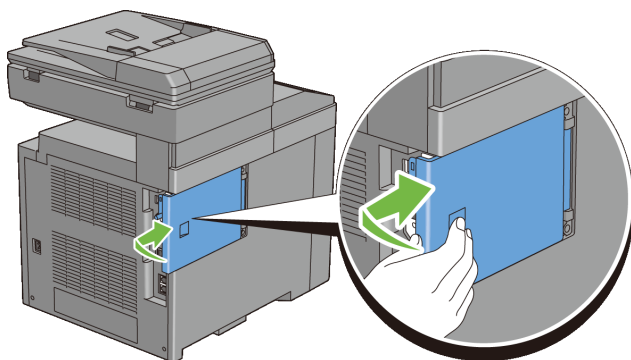

7 Ruotare la vite in senso orario.

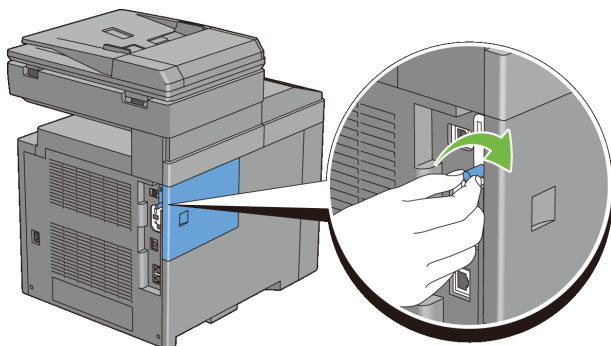

8 Accendere la stampante.

Rimozione degli inceppamenti

Una selezione accurata e un caricamento corretto dei supporti di stampa consentono di prevenire gli inceppamenti della carta. Per ulteriori informazioni, vedere "Istruzioni sull'uso dei supporti di stampa".



NOTA: Prima di acquistare grandi quantità del tipo di carta che si intende utilizzare con la stampante, si consiglia di provarne un campione.

Come evitare gli inceppamenti

- Utilizzare solo i supporti consigliati. Per ulteriori informazioni, vedere "Istruzioni sull'uso dei supporti di stampa".
- Vedere "Caricamento dei supporti di stampa nel cassetto da 250 fogli standard e nell'alimentatore da 250 fogli opzionale" e "Caricamento dei supporti di stampa nell'alimentatore fogli singoli (SSF)" per sapere come caricare correttamente i supporti di stampa.
- Non sovraccaricare i vassoi di alimentazione. Verificare che l'altezza della risma di carta non superi il limite massimo di caricamento indicato dalle apposite etichette sul cassetto.
- Non caricare carta piegata, sgualcita, umida o arricciata.
- Flettere, aprire a ventaglio e allineare la carta prima di caricarla. Se si verifica un inceppamento a livello del supporto di stampa, provare a caricare un foglio alla volta utilizzando l'alimentatore foglio singolo.
- Non utilizzare carta tagliata o ritagliata a mano.
- Non mischiare supporti di dimensioni, peso o tipo diverso nella stessa origine.
- Verificare che il lato consigliato per la stampa sia rivolto verso l'alto nel momento dell'inserimento del supporto di stampa quando si utilizza il cassetto standard a 250 fogli e l'alimentatore opzionale a 250 fogli. Tuttavia, quando si utilizza l'alimentatore foglio singolo, il lato consigliato per la stampa deve essere rivolto verso il basso.
- Conservare i supporti di stampa in un ambiente adeguato. Per ulteriori informazioni, vedere "Conservazione dei supporti di stampa."

- Non rimuovere i vassoi durante un processo di stampa.
- Inserire correttamente il vassoio nella stampante dopo il caricamento.
- Verificare che tutti i cavi che collegano la stampante siano correttamente collegati.
- Stringere eccessivamente le guide può causare inceppamenti.
- Pulire i rulli di ritardo presenti nel vassoio o nell'alimentatore foglio singolo, utilizzando un panno leggermente umido, in caso di frequenti inceppamenti dovuti a un caricamento improprio della carta.

Individuazione della posizione degli inceppamenti

 **ATTENZIONE:** Non tentare di rimuovere l'inceppamento con attrezzi o strumenti. Ciò potrebbe causare danni permanenti alla stampante.

La seguente figura mostra le aree in cui si verificano gli inceppamenti lungo il percorso dei supporti di stampa.

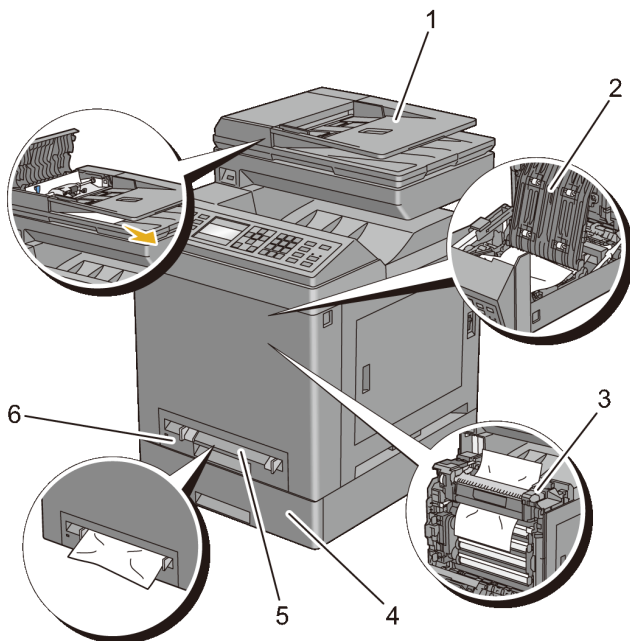

1 Alimentatore automatico di documenti (ADF, Automatic Document Feeder)

2 Duplexer (solo 2155cdn)

3 Fuser

4 Alimentatore a 250 fogli opzionale

5 Alimentatore fogli singoli (SSF, Single Sheet Feeder)

6 Cassetto a 250 fogli standard

Rimozione degli inceppamenti dall'ADF

Quando un documento si inceppa durante il passaggio attraverso l'alimentatore di fogli singoli ADF, rimuoverlo come segue.

 **NOTA:** Per evitare inceppamenti dei documenti, utilizzare il vetro documenti per documenti spessi, sottili o misti.

 **AVVISO:** Proteggere i tamburi dell'unità PHD (Print Head Device) dalla luce. Se il coperchio anteriore resta aperto per oltre tre minuti, la qualità di stampa potrebbe risultare compromessa.

1 Rimuovere il resto del documento dall'ADF.

Se il documento si è inceppato nell'area di alimentazione della carta:

a Aprire il coperchio dell'ADF.

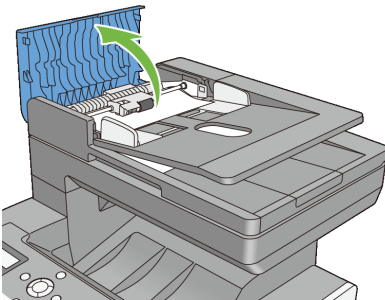

b Sollevare la leva di rilascio di 90 gradi e rimuovere il documento inceppato tirandolo delicatamente verso destra.

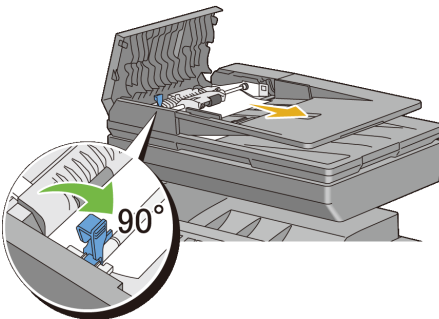

Se si hanno difficoltà nel tirare il documento:

c Rimuovere il gruppo del rullo di rilascio e rimuovere il documento tirandolo delicatamente verso l'alto.

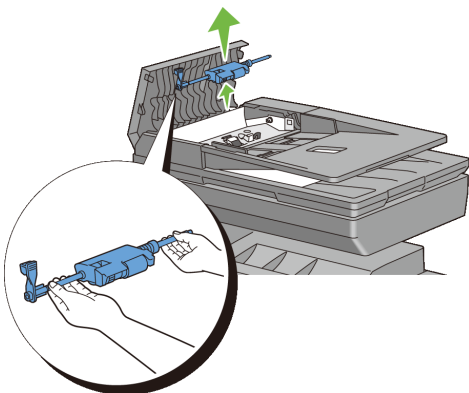

- d Inserire il gruppo del rullo di rilascio e premere la leva di rilascio verso il basso.

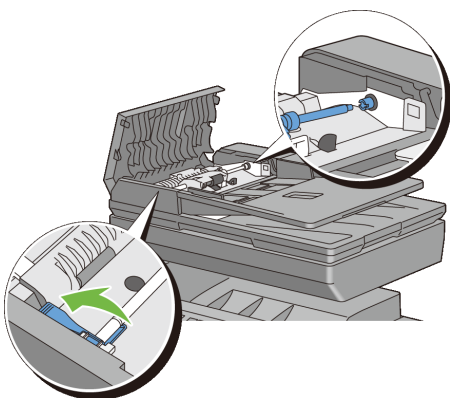

Se il documento si è inceppato nell'area di alimentazione della carta:

- e Rimuovere il documento inceppato dal vassoio di uscita dei documenti.

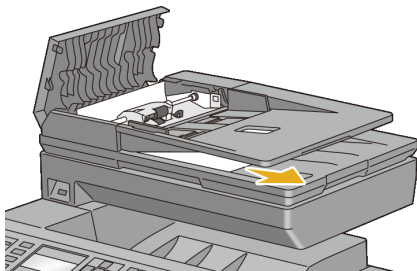

f Chiudere il coperchio ADF e caricarvi nuovamente i documenti.



 **NOTA:** Prima di stampare un documento in formato legale, verificare di aver regolato le guide dei documenti.

- 2 Se non si riesce a vedere il documento inceppato o se non si riesce a muoverlo quando lo si tira, aprire il coperchio dei documenti.
- 3 Rimuovere il documento dal rullo di alimentazione ADF o dall'area di alimentazione tirandolo delicatamente verso destra.
- 4 Chiudere il coperchio dei documenti e caricare nuovamente i documenti nell'ADF.

Rimozione degli inceppamenti dall'SSF

 **AVVISO:** Proteggere i tamburi dell'unità PHD (Print Head Device) dalla luce. Se il coperchio anteriore resta aperto per oltre tre minuti, la qualità di stampa potrebbe risultare compromessa.

 **NOTA:** Per risolvere il problema indicato dall'errore sul pannello operatore, è necessario togliere tutti i supporti di stampa dal percorso dei supporti di stampa.

- 1 Estrarre la carta inceppata dall'alimentatore foglio singolo. Se non si riesce ad individuare fogli inceppati o è impossibile rimuovere la carta, eseguire il passaggio successivo per rimuovere la carta inceppata all'interno della stampante.

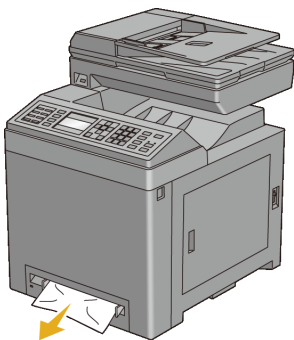

- 2 Rimuovere il cassetto da 250 fogli standard dalla stampante e tirare verso l'esterno la carta inceppata rimanente all'interno della stampante. Se non si riesce ad individuare fogli inceppati o è impossibile rimuovere la carta, eseguire il passaggio successivo per rimuovere la carta inceppata all'interno della stampante.

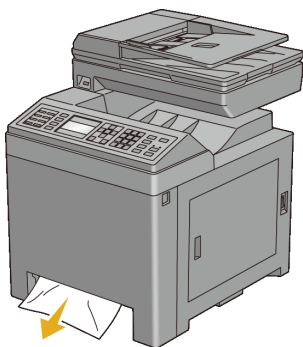
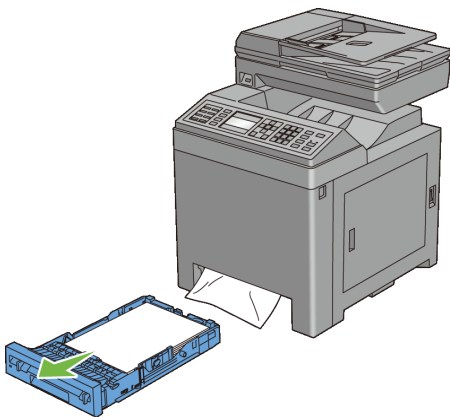

3 Premere il pulsante laterale per aprire il coperchio anteriore.

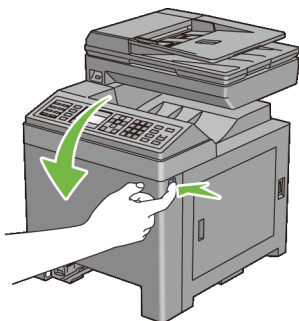

- 4 Aprire l'unità cinghia finché non si arresta e rimuovere la carta inceppata. Quindi verificare l'assenza di ritagli di carta strappati all'interno della stampante.

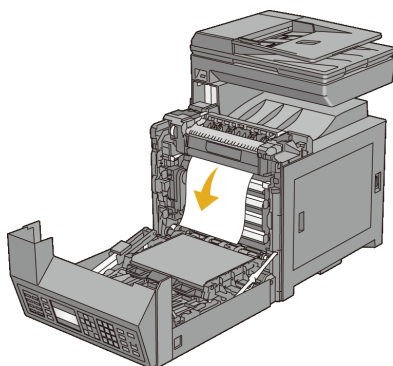
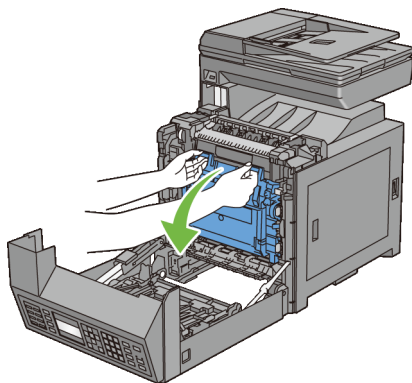

- 5 Chiudere l'unità cinghia e spingere la parte superiore dell'unità fino a sentire un clic.

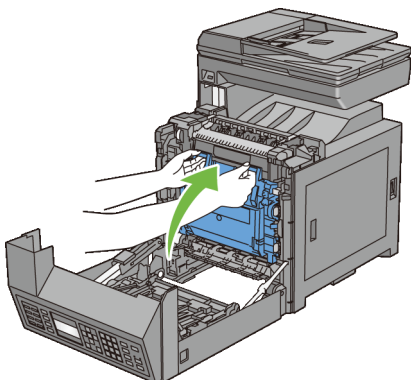

6 Chiudere il coperchio anteriore.

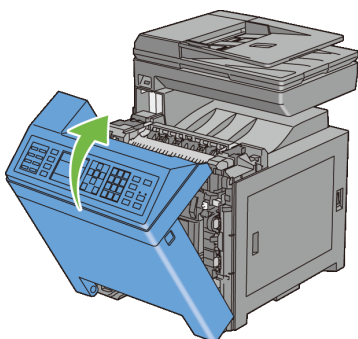

7 Inserire il cassetto a 250 fogli standard all'interno della stampante e premere fino a quando non si arresta.

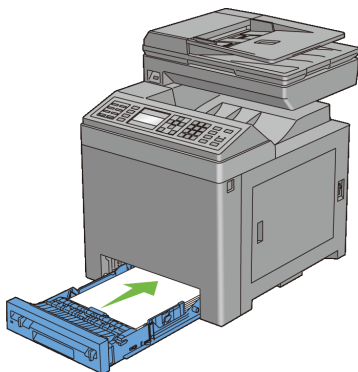

- ➡ **AVVISO:** Non esercitare una forza eccessiva sul vassoio. In caso contrario, si potrebbe danneggiare il cassetto o la parte interna della stampante.

Rimozione degli inceppamenti dal cassetto a 250 fogli standard

- ➡ **AVVISO:** Proteggere i tamburi dell'unità PHD (Print Head Device) dalla luce. Se il coperchio anteriore resta aperto per oltre tre minuti, la qualità di stampa potrebbe risultare compromessa.

✍ **NOTA:** Per risolvere il problema indicato dall'errore sul pannello operatore, è necessario togliere tutti i supporti di stampa dal percorso dei supporti di stampa.

- 1 Estrarre con cautela il cassetto a 250 fogli standard dalla stampante. Mantenere il cassetto con entrambe le mani, sollevare delicatamente la parte anteriore e rimuoverlo dalla stampante.

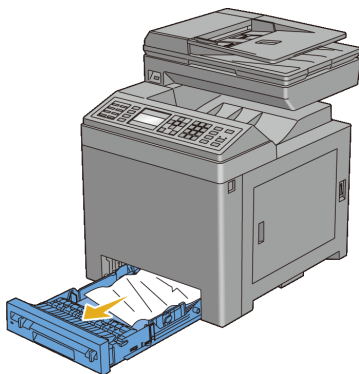

- 2 Rimuovere la carta inceppata/o i frammenti di carta dal vassoio.

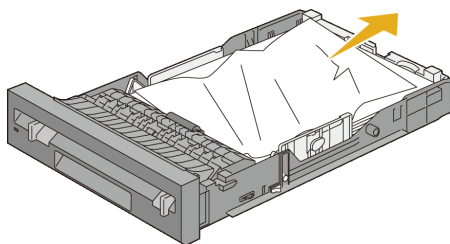

- 3 Estrarre con cautela la carta inceppata per evitare di strapparla. Se risultasse ancora difficoltoso rimuovere la carta, eseguire il passaggio successivo per rimuovere la carta inceppata all'interno della stampante.

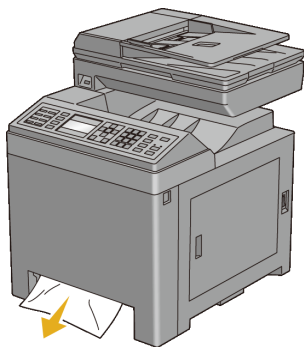

- 4 Premere il pulsante laterale per aprire il coperchio anteriore.

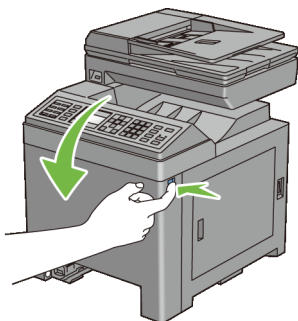

- 5 Aprire l'unità cinghia finché non si arresta e rimuovere la carta inceppata. Quindi verificare l'assenza di ritagli di carta strappati all'interno della stampante.

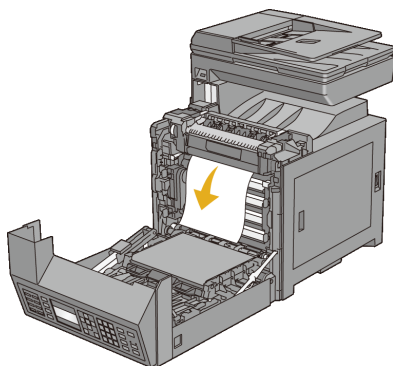
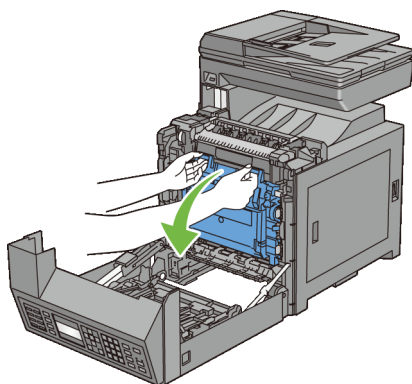

- 6 Chiudere l'unità cinghia e spingere la parte superiore dell'unità fino a sentire un clic.

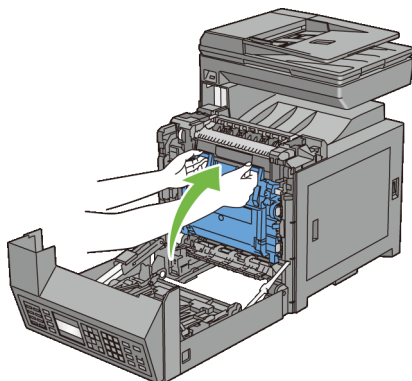

- 7 Chiudere il coperchio anteriore.

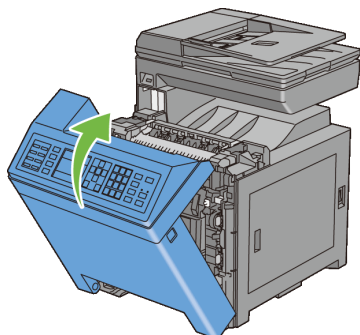

- 8 Inserire il cassetto a 250 fogli standard all'interno della stampante e premere fino a quando non si arresta.

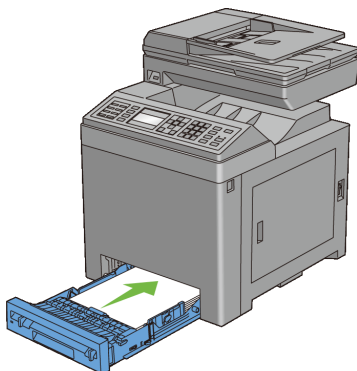

- ➔ **AVVISO:** Non esercitare una forza eccessiva sul vassoio. In caso contrario, si potrebbe danneggiare il cassetto o la parte interna della stampante.

Rimozione di inceppamenti dal fuser

- ➔ **AVVISO:** Assicurarsi che nessun elemento entri in contatto o danneggi la superficie (pellicola nera) dell'unità cinghia. Graffi, sporczia o unto eventualmente trasferito dalle mani alla pellicola dell'unità cinghia potrebbero ridurre la qualità di stampa.
- ➔ **AVVISO:** Proteggere i tamburi dell'unità PHD (Print Head Device) dalla luce. Se il coperchio anteriore resta aperto per oltre tre minuti, la qualità di stampa potrebbe risultare compromessa.
- ✍ **NOTA:** Per risolvere il problema indicato dall'errore sul pannello operatore, è necessario togliere tutti i supporti di stampa dal percorso dei supporti di stampa.
 - 1 Spegnere la stampante e attendere 30 minuti.
 - 2 Premere il pulsante laterale per aprire il coperchio anteriore.

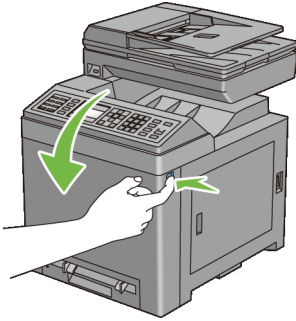

3 Aprire l'unità cinghia.

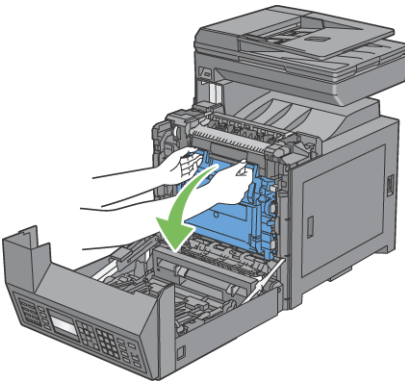

4 Sollevare le leve poste a entrambe le estremità della cartuccia del fuser e rimuovere la carta inceppata. Se ancora non si riesce a rimuovere la carta, procedere al passo successivo.

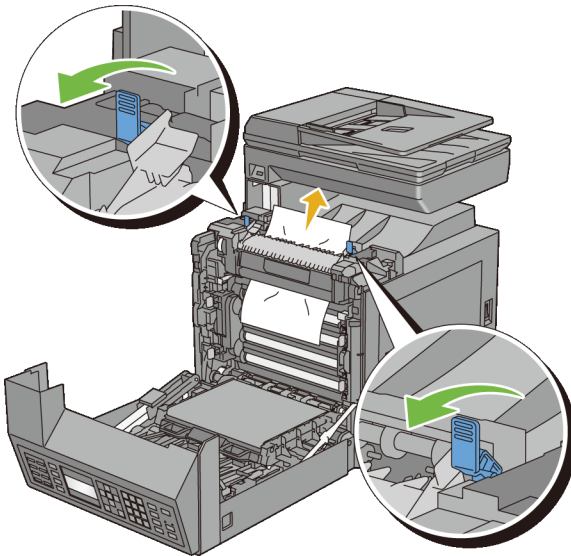

⚠ ATTENZIONE: La cartuccia del fuser è calda. Non toccarla per evitare eventuali bruciature.

- 5 Aprire il coperchio del fuser ed estrarre la carta inceppata.

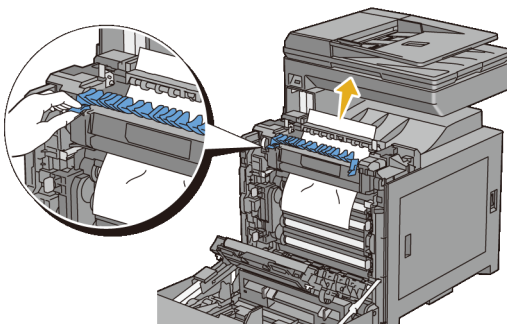

- 6 Chiudere il coperchio del fuser e premere verso il basso entrambe le estremità del fuser.

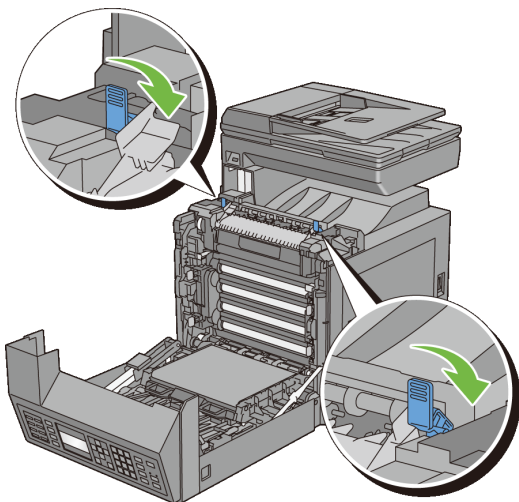

- 7 Accertarsi che non siano presenti ritagli di carta all'interno della stampante, quindi chiudere l'unità cinghia.

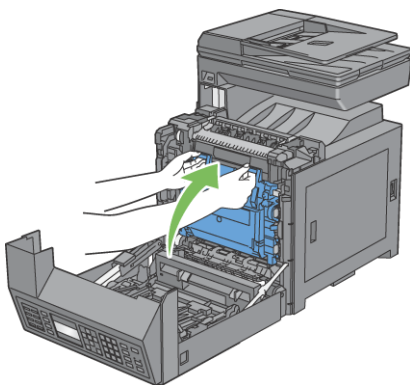

- 8 Chiudere il coperchio anteriore.

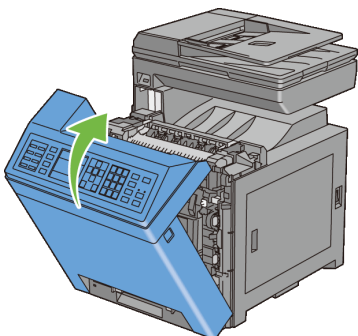

Rimozione di inceppamenti dal duplexer

 **NOTA:** Per risolvere il problema indicato dall'errore sul pannello operatore, è necessario togliere tutti i supporti di stampa dal percorso dei supporti di stampa.

- 1 Premere il pulsante laterale per aprire il coperchio anteriore.

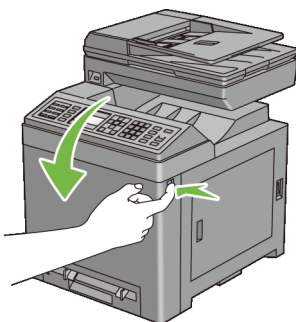

- 2 Aprire il coperchio del duplexer.
- 3 Rimuovere la carta inceppata dal duplexer.

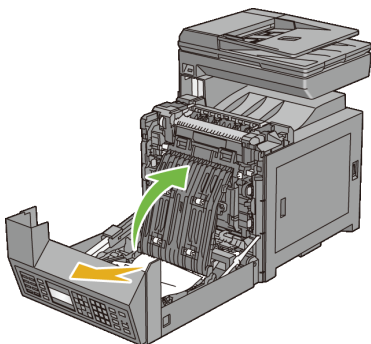

- 4 Chiudere il coperchio del duplexer.
- 5 Chiudere il coperchio anteriore.

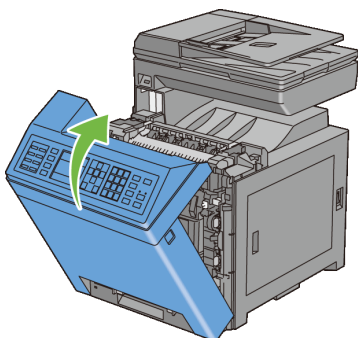

Eliminazione di inceppamenti dall'alimentatore a 250 fogli opzionale

 **NOTA:** Per risolvere il problema indicato dall'errore sul pannello operatore, è necessario togliere tutti i supporti di stampa dal percorso dei supporti di stampa.

- 1 Estrarre con cautela l'alimentatore a 250 fogli opzionale dalla stampante. Impugnare l'alimentatore con entrambe le mani e rimuoverlo dalla stampante.

-  **NOTA:** La carta nell'alimentatore a 250 fogli opzionale viene alimentata nella stampante dalla parte anteriore del cassetto a 250 fogli standard, pertanto la carta inceppata nel cassetto a 250 fogli standard può ostruire l'alimentatore a 250 fogli opzionale nella stampante, impedendone l'apertura. Cercare la carta inceppata in modo sequenziale, partendo dall'alimentatore a 250 fogli opzionale.

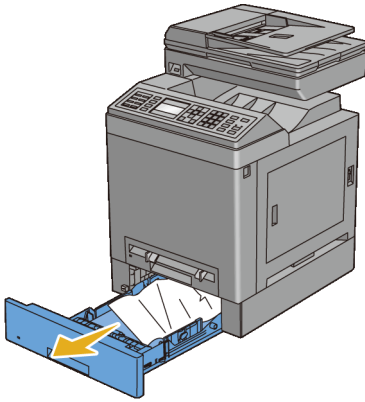

- 2 Rimuovere tutta la carta inceppata/o i frammenti di carta dall'alimentatore.

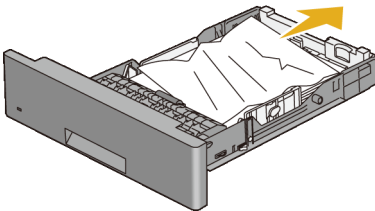

- 3 Estrarre con cautela la carta inceppata per evitare di strapparla. Se risultasse ancora difficoltoso rimuovere la carta, eseguire il passaggio successivo per rimuovere la carta inceppata all'interno della stampante.

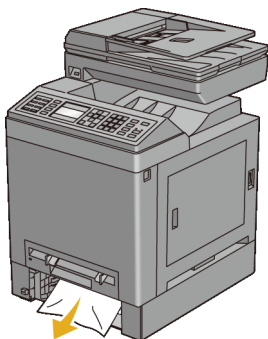

- 4 Premere il pulsante laterale per aprire il coperchio anteriore.



- 5 Aprire l'unità cinghia finché non si arresta e rimuovere la carta inceppata. Quindi verificare l'assenza di ritagli di carta strappati all'interno della stampante.

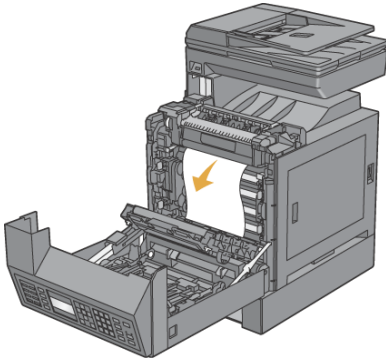
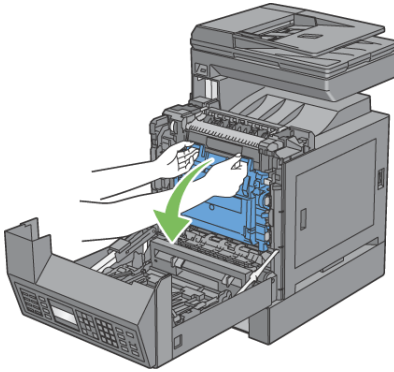

- 6 Chiudere l'unità cinghia e spingere la parte superiore dell'unità fino a sentire un clic.

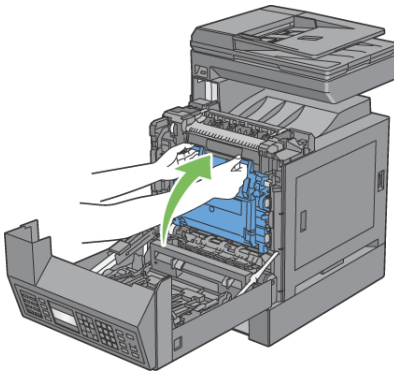

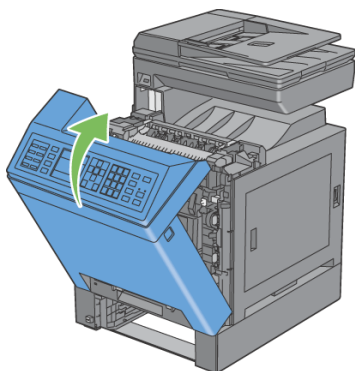

- 7 Chiudere il coperchio anteriore.

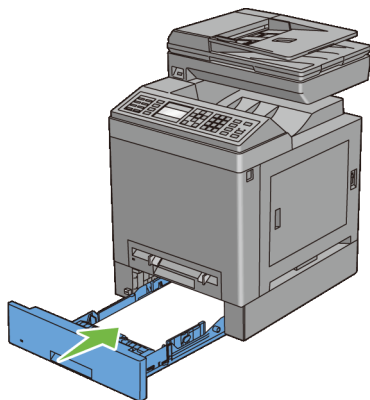

 **NOTA:** Se il messaggio di carta inceppata non viene eliminato dopo aver chiuso il coperchio anteriore, estrarre il cassetto a 250 fogli standard dalla stampante e verificare se nell'apertura del cassetto vi è carta inceppata.

- 8 Inserire l'alimentatore a 250 fogli opzionale all'interno della stampante e premerlo sino a quando non si arresta.



 **AVVISO:** Non esercitare una forza eccessiva sul vassoio. In caso contrario, si potrebbe danneggiare il cassetto o la parte interna della stampante.

Risoluzione dei problemi

Guida alla risoluzione dei problemi

Problemi di base della stampante

Alcuni problemi di stampa sono di facile risoluzione. Se si verifica un problema con la stampante, controllare i seguenti punti:

Verificare che il cavo di alimentazione sia collegato alla stampante e inserito in una presa a muro dotata di messa a terra.



- Verificare che la stampante sia accesa.
- La presa elettrica non sia disattivata da eventuali commutatori o interruttori.
- Le altre apparecchiature elettriche collegate alla presa siano funzionanti.
- La memoria opzionale sia installata correttamente.

Se una volta eseguiti i controlli indicati sopra il problema persiste, spegnere la stampante, attendere 10 secondi e riaccenderla. In genere tale operazione consente di risolvere il problema.

Problemi al display

Problema	Operazioni da effettuare
Dopo aver acceso la stampante, il display sul pannello operatore è vuoto, inizia a mostrare Attendere..., oppure la retroilluminazione è spenta.	<ul style="list-style-type: none"> • Spegner la stampante, attendere circa dieci secondi, quindi riaccenderla. • Sul pannello operatore viene visualizzato il messaggio di autodiagnosi. Al termine del test viene visualizzato il messaggio Pronto.
Le impostazioni di menu modificate dal pannello operatore non vengono applicate.	Le impostazioni selezionate nell'applicazione software, nel driver per stampante o nei programmi di utilità hanno la precedenza su quelle selezionate dal pannello operatore.

Problemi di stampa

Problema	Operazioni da effettuare
Il lavoro non viene stampato oppure vengono stampati caratteri non corretti.	Prima di inviare un lavoro alla stampa, accertarsi che sul pannello operatore sia visualizzato il primo menu. Premere il pulsante  (Menu) per tornare al primo menu.
	Accertarsi che i supporti di stampa siano caricati nella stampante. Premere il pulsante  (Menu) per tornare al primo menu.
	Verificare che sia impostato il linguaggio di descrizione delle pagine corretto (PDL).
	Accertarsi di utilizzare il driver corretto.
	Verificare che il corretto cavo USB o Ethernet sia correttamente collegato alla stampante.
	Verificare che sia stata selezionata la dimensione di supporto di stampa corretta.
	Se si utilizza uno spooler di stampa, verificare che non sia bloccato.
	Controllare l'interfaccia stampante nel menu Menu Admin.
Stabilire l'interfaccia host in uso. Stampare una pagina delle impostazioni pannello per verificare che le impostazioni dell'interfaccia correnti siano corrette.	

Problema	Operazioni da effettuare
I supporti di stampa non vengono alimentati correttamente o più fogli vengono alimentati contemporaneamente dal cassetto standard da 250 fogli o dall'alimentatore fogli singoli.	Verificare che i supporti di stampa utilizzati siano conformi alle specifiche della stampante. Per ulteriori informazioni, vedere "Tipi di carta supportati".
	Smazzare i supporti di stampa prima di caricarli nel cassetto da 250 fogli standard.
	Verificare che i supporti di stampa siano caricati correttamente.
	Accertarsi che la larghezza e l'altezza delle guide sui supporti siano regolate correttamente.
	Verificare il corretto inserimento del cassetto da 250 fogli standard.
	Non caricare eccessivamente il cassetto.
	Non forzare il supporto di stampa nell'alimentatore fogli singoli durante l'inserimento poiché potrebbe entrare obliquamente o piegarsi.
	Verificare che i supporti di stampa non siano arricciati.
	Caricare il lato di stampa verso l'alto o verso il basso in base al tipo di supporto di stampa utilizzato. Per ulteriori informazioni, vedere "Caricamento dei supporti di stampa nel cassetto da 250 fogli standard e nell'alimentatore da 250 fogli opzionale".
	Girare o ribaltare supporti ed eseguire nuovamente la stampa per verificare se l'alimentazione migliora.
	Non caricare tipi di supporti diversi.
	Non inserire risme di supporti diversi.
	Rimuovere il primo e l'ultimo foglio della risma prima di caricarla.
Caricare i supporti di stampa solo quando il cassetto è vuoto.	
Pulire i rulli di ritardo nel cassetto da 250 fogli standard o nell'alimentatore fogli singoli con un panno inumidito con acqua.	

Problema	Operazioni da effettuare
La busta è arricciata dopo la stampa.	Accertarsi che la busta sia caricata nel cassetto da 250 fogli standard o nell'alimentatore fogli singoli come indicato in "Caricamento delle buste nel cassetto da 250 fogli standard e nell'alimentatore da 250 fogli opzionale" oppure "Caricamento delle buste nell'alimentatore fogli singoli (SSF)".
Vengono stampate interruzioni di pagina errate.	Aumentare il valore per Timeout sul pannello operatore, Strumenti o Configuration Web Tool della stampante Dell.
I supporti di stampa non vengono impilati ordinatamente in nessuno dei raccoglitori di uscita.	Capovolgere la risma dei supporti di stampa nel cassetto.
Impossibile eseguire la stampa duplex manuale.	Selezionare Ruota bordo corto (Gira s. B. Breve) o Ruota bordo lungo (Gira s. B. Lungo) nel menu Duplex (Fronte retro) nella scheda Carta/uscita nel driver della stampante.
Impossibile stampare dal cassetto da 250 fogli standard perché il supporto di stampa nel cassetto è arricciato.	Caricare i supporti di stampa nell'alimentatore fogli singoli.

Problemi di qualità di stampa



NOTA: Alcune delle seguenti procedure che utilizzano il programma Strumenti possono essere eseguite anche utilizzando il pannello operatore o Printer Configuration Web Tool. Per maggiori informazioni sull'uso del pannello operatore e di Configuration Web Tool, vedere "Funzionamento dei menu del programma Strumenti" e "Dell Printer Configuration Web Tool".

- Le stampe sono troppo chiare
- Sbavatura del toner o la stampa non rimane impressa sul foglio
- Macchie casuali/immagini sfocate
- Stampe bianche
- Striature sulle stampe
- Parte delle stampe sono nere.

- Punti colorati con spaziatura
- Spazi vuoti verticali
- Immagini spurie/Ghost
- Diminuzione di sensibilità fotoindotta
- Stampe offuscate
- Stampe granulate (BCO - Bead-Carry-Out)
- Caratteri frastagliati
- La stampa presenta delle bande orizzontali
- Segno di perforazione
- Carta increspata o macchiata
- Bordo superiore della carta danneggiato

Le stampe sono troppo chiare

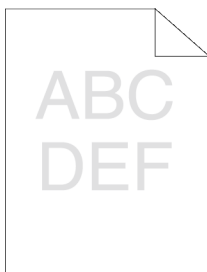

Operazioni da effettuare	Sì	No
1 Il livello del toner è basso o le cartucce vanno cambiate. Confermare la quantità di toner rimanente in ciascuna cartuccia del toner. <ul style="list-style-type: none"> a Controllare il livello del toner nella scheda Stato in Monitor di stato. b Sostituire le cartucce toner come necessario. Il problema è stato risolto?	L'operazione è terminata.	Passare al punto 2.

Operazioni da effettuare	Sì	No
<p>2 Se si utilizza una cartuccia toner di marchio non Dell, attivare l'opzione Toner non Dell.</p> <p>a Avviare Strumenti e selezionare Toner non Dell nella scheda Manutenzione stampante.</p> <p>b Verificare che la casella di controllo Sì non sia selezionata.</p> <p>Il problema è stato risolto?</p>	L'operazione è terminata.	Passare alla fase 3.
<p>3 Impostare la Modalità di risparmio toner su No nel driver della stampante.</p> <p>a Nella scheda Avanzato accertarsi che la casella di controllo Modalità di risparmio toner non sia selezionata.</p> <p>Il problema è stato risolto?</p>	L'operazione è terminata.	Passare alla fase 4.
<p>4 La superficie dei supporti di stampa potrebbe non essere uniforme. Provare a cambiare il Tipo di Foglio dal driver della stampante. Ad esempio, modificare la carta liscia su spessa.</p> <p>a Nella scheda Carta/uscita modificare l'impostazione Tipo di Foglio.</p> <p>Il problema è stato risolto?</p>	L'operazione è terminata.	Passare alla fase 5.
<p>5 Verificare che si stia utilizzando il supporto di stampa corretto. Vedere "Tipi di carta supportati". In caso contrario utilizzare i supporti di stampa consigliati per la stampante.</p> <p>Il problema è stato risolto?</p>	L'operazione è terminata.	Passare alla fase 6.
<p>6 Verificare che gli otto sigilli gialli siano correttamente rimossi dall'unità della testina di stampa (PHD - Print Head Device). Vedere "Rimozione dei nastri dei dispositivi PHD (Print Head Device)" e "Installazione dell'unità PHD". Altrimenti rimuovere i sigilli.</p> <p>Il problema è stato risolto?</p>	L'operazione è terminata.	Passare alla fase 7.

Operazioni da effettuare	Si	No
<p>7 Verificare che motore dello sviluppatore funzioni correttamente.</p> <p>a Avviare Strumenti e selezionare Verifica macchina nella scheda Diagnosi.</p> <p>b Selezionare Verifica funzionamento motore principale nell'elenco a discesa e selezionare il pulsante Avvia.</p> <p>c Selezionare il pulsante Riproduzione del suono per controllare il suono del motore.</p> <p>Il motore funziona in modo appropriato?</p>	Passare alla fase 8.	Contattare Dell.

<p>8 Verificare che motore di distribuzione per ciascuna cartuccia del toner funzioni correttamente.</p> <p>a Avviare Strumenti e selezionare Verifica macchina nella scheda Diagnosi.</p> <p>b Selezionare Verifica motore dispenser(Giallo), Verifica motore dispenser(Magenta), Verifica motore dispenser(Cyan) oppure Verifica motore dispenser(Nero) nell'elenco a discesa e selezionare il pulsante Avvia.</p> <p>c Selezionare il pulsante Riproduzione del suono per controllare il suono del motore.</p> <p>d Ripetere i passaggi b e c per eseguire la Verifica motore dispenser per le altre cartucce del toner.</p>	Passare alla fase 9.	Contattare Dell.
---------------------------------------------------------------------------------------------------------------------------------------------------------------------------------------------------------------------------------------------------------------------------------------------------------------------------------------------------------------------------------------------------------------------------------------------------------------------------------------------------------------------------------------------------------------------------------------------------------------------------------	----------------------	------------------



NOTA: La Verifica motore dispenser dei colori CMYK può essere eseguita in qualsiasi ordine.

Il motore di distribuzione funziona in modo appropriato?

Operazioni da effettuare	Sì	No
<p>9 Se si stampano molte immagini con densità bassa, utilizzare la Modalità di ricarica toner.</p> <p>a Avviare Strumenti e selezionare Modalità Aggiorna nella scheda Diagnosi.</p> <p>b Selezionare il pulsante Giallo in Modalità di ricarica toner.</p> <p>c Ripetere il passaggio b per i pulsanti Magenta, Ciano e Nero.</p> <p> ATTENZIONE: Utilizzando la Modalità Aggiorna si consuma una quantità maggiore di toner.</p> <p>d Dopo aver completato la Modalità Aggiorna selezionare Tabella stampa nell'elenco nella scheda Diagnosi.</p> <p>e Selezionare il pulsante Tabella configurazione 4 colori.</p> <p>La Tabella di configurazione 4 colori viene stampata.</p>	L'operazione è terminata.	Passare alla fase 10.
Il problema è stato risolto?		
<p>10 Sostituire la testina di stampa (unità PHD) se è disponibile una di ricambio.</p> <p>a Sostituire la testina di stampa. Vedere "Sostituzione dell'unità PHD (Print Head Device)" e "Installazione dell'unità PHD".</p> <p>b Dopo aver sostituito la testina di stampa, selezionare Tabella stampa nella scheda Diagnosi.</p> <p>c Selezionare il pulsante Tabella configurazione 4 colori.</p> <p>La Tabella di configurazione 4 colori viene stampata.</p>	L'operazione è terminata.	Contattare Dell.
Il problema è stato risolto?		

Sbavatura del toner o la stampa non rimane impressa sul foglio

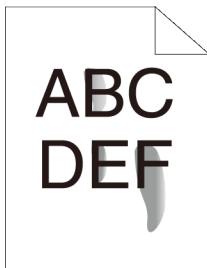

Operazioni da effettuare	Si	No
<p>1 La superficie dei supporti di stampa potrebbe non essere uniforme. Provare a cambiare il Tipo di Foglio dal driver della stampante. Ad esempio, modificare la carta liscia su spessa.</p> <p>a Nella scheda Carta/uscita, modificare l'impostazione Tipo di Foglio.</p> <p>Il problema è stato risolto?</p>	L'operazione è terminata.	Passare al punto 2.
<p>2 Verificare che si stia utilizzando il supporto di stampa corretto. Vedere "Tipi di carta supportati". In caso contrario utilizzare i supporti di stampa consigliati per la stampante.</p> <p>Il problema è stato risolto?</p>	L'operazione è terminata.	Passare alla fase 3.
<p>3 Sostituire la testina di stampa (unità PHD) se è disponibile una di ricambio.</p> <p>a Sostituire la testina di stampa. Vedere "Sostituzione dell'unità PHD (Print Head Device)" e "Installazione dell'unità PHD".</p> <p>b Dopo aver sostituito l'unità PHD, e provare a stampare di nuovo il documento.</p> <p>Il problema è stato risolto?</p>	L'operazione è terminata.	Contattare Dell.

Macchie casuali/immagini sfocate

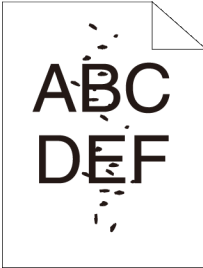

Operazioni da effettuare	Sì	No
1 Accertarsi che le cartucce toner siano installate correttamente. Vedere "Installazione di una cartuccia del toner". Il problema è stato risolto?	L'operazione è terminata.	Passare al punto 2.
2 Accertarsi che l'unità PHD sia installata correttamente. Vedere "Sostituzione dell'unità PHD (Print Head Device)" e "Installazione dell'unità PHD". Il problema è stato risolto?	L'operazione è terminata.	Passare alla fase 3.
3 Sostituire la testina di stampa (unità PHD) se è disponibile una di ricambio. a Sostituire la testina di stampa. Vedere "Sostituzione dell'unità PHD (Print Head Device)" e "Installazione dell'unità PHD". b Dopo aver sostituito la testina di stampa, selezionare Tabella stampa nella scheda Diagnosi. c Selezionare il pulsante Tabella configurazione carattere. La tabella di configurazione carattere viene stampata. Il problema è stato risolto?	L'operazione è terminata.	Contattare Dell.

Stampe bianche

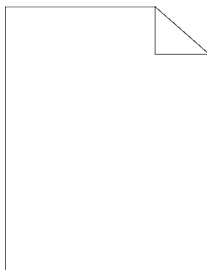

Operazioni da effettuare	Sì	No
1 Il livello del toner è basso o le cartucce vanno cambiate. Confermare la quantità di toner rimanente in ciascuna cartuccia del toner. a Controllare il livello del toner nella scheda Stato in Monitor di stato. b Sostituire le cartucce toner come necessario. Il problema è stato risolto?	L'operazione è terminata.	Passare al punto 2.
2 Se si utilizza una cartuccia toner di marchio non Dell, attivare l'opzione Toner non Dell. a Avviare Strumenti e selezionare Toner non Dell nella scheda Manutenzione stampante. b Verificare che la casella di controllo Sì non sia selezionata. Il problema è stato risolto?	L'operazione è terminata.	Passare alla fase 3.
3 Impostare la Modalità di risparmio toner su No nel driver della stampante. a Nella scheda Avanzato accertarsi che la casella di controllo Modalità di risparmio toner non sia selezionata. Il problema è stato risolto?	L'operazione è terminata.	Passare alla fase 4.

Operazioni da effettuare	Sì	No
<p>4 La superficie dei supporti di stampa potrebbe non essere uniforme. Provare a cambiare il Tipo di Foglio dal driver della stampante. Ad esempio, modificare la carta liscia su spessa.</p> <p>a Nella scheda Carta/uscita modificare l'impostazione Tipo di Foglio.</p> <p>Il problema è stato risolto?</p>	L'operazione è terminata.	Passare alla fase 5.
<p>5 Verificare che si stia utilizzando il supporto di stampa corretto. Vedere "Tipi di carta supportati". In caso contrario utilizzare i supporti di stampa consigliati per la stampante.</p> <p>Il problema è stato risolto?</p>	L'operazione è terminata.	Passare alla fase 6.
<p>6 Verificare che gli otto sigilli gialli siano stati correttamente rimossi dall'unità PHD (Print Head Device). Vedere "Sostituzione dell'unità PHD (Print Head Device)" e "Installazione dell'unità PHD". Altrimenti rimuovere i sigilli.</p> <p>Il problema è stato risolto?</p>	L'operazione è terminata.	Passare alla fase 7.
<p>7 Verificare che motore dello sviluppatore funzioni correttamente.</p> <p>a Avviare Strumenti e selezionare Verifica macchina nella scheda Diagnosi.</p> <p>b Selezionare Verifica funzionamento motore principale nell'elenco a discesa e selezionare il pulsante Avvia.</p> <p>c Selezionare il pulsante Riproduzione del suono per controllare il suono del motore.</p> <p>Il motore funziona in modo appropriato?</p>	Passare alla fase 8.	Contattare Dell.

Operazioni da effettuare	Si	No
<p>8 Verificare che motore di distribuzione per ciascuna cartuccia del toner funzioni correttamente.</p> <p>a Avviare Strumenti e selezionare Verifica macchina nella scheda Diagnosi.</p> <p>b Selezionare Verifica motore dispenser(Giallo), Verifica motore dispenser(Magenta), Verifica motore dispenser(Cyan) oppure Verifica motore dispenser(Nero) nell'elenco a discesa e selezionare il pulsante Avvia.</p> <p>c Selezionare il pulsante Riproduzione del suono per controllare il suono del motore.</p> <p>d Ripetere i passaggi b e c per eseguire la Verifica motore dispenser per le altre cartucce del toner.</p> <p> NOTA: La Verifica motore dispenser dei colori CMYK può essere eseguita in qualsiasi ordine.</p> <p>Il motore di distribuzione funziona in modo appropriato?</p>	Passare alla fase 9.	Contattare Dell.
<p>9 Sostituire la testina di stampa (unità PHD) se è disponibile una di ricambio.</p> <p>a Sostituire la testina di stampa. Vedere "Sostituzione dell'unità PHD (Print Head Device)" e "Installazione dell'unità PHD".</p> <p>b Dopo aver sostituito la testina di stampa, selezionare Tabella stampa nella scheda Diagnosi.</p> <p>c Selezionare il pulsante Tabella configurazione 4 colori.</p> <p>La Tabella di configurazione 4 colori viene stampata.</p> <p>Il problema è stato risolto?</p>	L'operazione è terminata.	Contattare Dell.

Striature sulle stampe

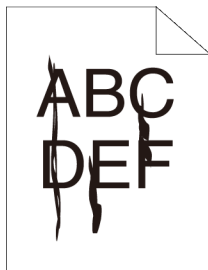

Operazioni da effettuare	Si	No
1 Il livello del toner è basso o le cartucce vanno cambiate. Confermare la quantità di toner rimanente in ciascuna cartuccia del toner. a Controllare il livello del toner nella scheda Stato in Monitor di stato. b Sostituire le cartucce toner come necessario. Il problema è stato risolto?	L'operazione è terminata.	Passare al punto 2.
2 Se si utilizza una cartuccia toner di marchio non Dell, attivare l'opzione Toner non Dell. a Avviare Strumenti e selezionare Toner non Dell nella scheda Manutenzione stampante. b Verificare che la casella di controllo Si non sia selezionata. Il problema è stato risolto?	L'operazione è terminata.	Passare alla fase 3.

Operazioni da effettuare	Si	No
<p>3 Sostituire la testina di stampa (unità PHD) se è disponibile una di ricambio.</p> <p>a Sostituire la testina di stampa. Vedere "Sostituzione dell'unità PHD (Print Head Device)" e "Installazione dell'unità PHD".</p> <p>b Dopo aver sostituito la testina di stampa, selezionare Tabella stampa nella scheda Diagnosi.</p> <p>c Selezionare il pulsante Tabella configurazione 4 colori.</p> <p>La Tabella di configurazione 4 colori viene stampata.</p> <p>Il problema è stato risolto?</p>	L'operazione è terminata.	Contattare Dell.

Parte delle stampe sono nere.

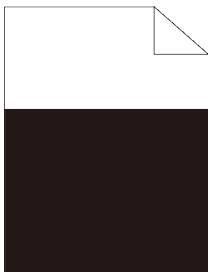

Operazioni da effettuare	Si	No
<p>1 Accertarsi che Colore inUscita (Colore in uscita) sia impostato su Colore (Auto.) (Colore (autom.)) nel driver della stampante.</p> <p>a Nella scheda Grafici accertarsi che Colore inUscita sia impostato su Colore (Auto.).</p> <p>Il problema è stato risolto?</p>	L'operazione è terminata.	Passare al punto 2.

Operazioni da effettuare	Sì	No
<p>2 Sostituire la testina di stampa (unità PHD) se è disponibile una di ricambio.</p> <p>a Sostituire la testina di stampa. Vedere "Sostituzione dell'unità PHD (Print Head Device)" e "Installazione dell'unità PHD".</p> <p>b Dopo aver sostituito la testina di stampa, selezionare Tabella stampa nella scheda Diagnosi.</p> <p>c Selezionare il pulsante Tabella configurazione 4 colori.</p> <p>La Tabella di configurazione 4 colori viene stampata.</p> <p>Il problema è stato risolto?</p>	L'operazione è terminata.	Contattare Dell.

Punti colorati con spaziatura

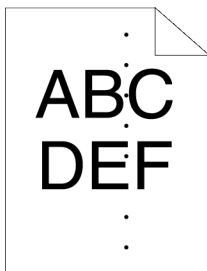

Operazioni da effettuare	Si	No
<p>1 Individuare la causa del problema utilizzando la Tabella configurazione carattere.</p> <p>a Avviare Strumenti e selezionare Tabella stampa nella scheda Diagnosi.</p> <p>b Selezionare il pulsante Tabella configurazione carattere.</p> <p>La tabella di configurazione carattere viene stampata.</p> <p>c Confrontare la spaziatura dei punti colorati sulla stampa con quelli della Tabella configurazione passo e individuare la causa del problema.</p> <p>La causa del problema è stata individuata?</p>	<p>Procedere all'azione corrispondente all'ubicazione del problema.</p> <ul style="list-style-type: none"> • Testina di stampa - 2 • Fusore - Contattare Dell e sostituire il fusore. • Unità principale della stampante - Contattare Dell. 	<p>Contattare Dell.</p>
<p>2 Sostituire la testina di stampa (unità PHD) se è disponibile una di ricambio.</p> <p>a Sostituire la testina di stampa. Vedere "Sostituzione dell'unità PHD (Print Head Device)" e "Installazione dell'unità PHD".</p> <p>b Dopo aver sostituito la testina di stampa, selezionare Tabella stampa nella scheda Diagnosi.</p> <p>c Selezionare il pulsante Tabella configurazione carattere.</p> <p>La tabella di configurazione carattere viene stampata.</p> <p>Il problema è stato risolto?</p>	<p>L'operazione è terminata.</p>	<p>Contattare Dell.</p>

Spazi vuoti verticali

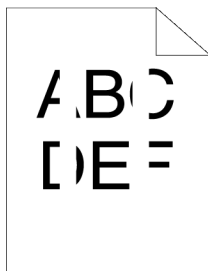

Operazioni da effettuare	Sì	No
1 Accertarsi che il percorso della luce non sia coperto. a Rimuovere l'unità PHD; e conservarla in un luogo buio. Vedere "Sostituzione dell'unità PHD (Print Head Device)". b Controllare il percorso della luce, quindi rimuovere la schermatura. c Reinstallare la testina di stampa. Vedere "Installazione dell'unità PHD". d Lanciare Strumenti e fare clic su Tabella stampa nella scheda Diagnosi. e Selezionare il pulsante Tabella configurazione carattere. La tabella di configurazione carattere viene stampata.	L'operazione è terminata.	Passare al punto 2.
Il problema è stato risolto?		

Operazioni da effettuare	Si	No
<p>2 Sostituire la testina di stampa (unità PHD) se è disponibile una di ricambio.</p> <p>a Sostituire la testina di stampa. Vedere "Sostituzione dell'unità PHD (Print Head Device)" e "Installazione dell'unità PHD".</p> <p>b Dopo avere sostituito la testina di stampa, selezionare Tabella stampa nella scheda Diagnosi.</p> <p>c Selezionare il pulsante Tabella configurazione carattere.</p> <p>La tabella di configurazione carattere viene stampata.</p> <p>Il problema è stato risolto?</p>	L'operazione è terminata.	Contattare Dell.

Immagini spurie/Ghost

Operazioni da effettuare	Si	No
<p>1 Individuare la causa del problema utilizzando la Tabella configurazione immagine spuria.</p> <p>a Lanciare Strumenti e fare clic su Tabella stampa nella scheda Diagnosi.</p> <p>b Selezionare il pulsante Tabella configurazione immagine spuria.</p> <p>La tabella di configurazione immagine spuria viene stampata.</p> <p>Il tipo di problema è stato identificato?</p>	<p>Procedere all'azione corrispondente al tipo di immagine spuria/ghost.</p> <p>Immagine spuria positiva - 2a</p> <p>Immagine spuria negativa - 2b</p>	Contattare Dell.

Operazioni da effettuare	Si	No
<p>2a Sostituire la testina di stampa (unità PHD) se è disponibile una di ricambio.</p> <p>a Sostituire la testina di stampa. Vedere "Sostituzione dell'unità PHD (Print Head Device)" e "Installazione dell'unità PHD".</p> <p>b Dopo aver sostituito la testina di stampa, selezionare Tabella stampa nella scheda Diagnosi.</p> <p>c Selezionare il pulsante Tabella configurazione immagine spuria.</p> <p>La tabella di configurazione immagine spuria viene stampata.</p> <p>Il problema è stato risolto?</p>	L'operazione è terminata.	Contattare Dell.
<p>2b Se si utilizzano supporti di stampa non consigliati provvedere a utilizzare solo supporti validi per la stampante.</p> <p>Il problema è stato risolto?</p>	Passare alla fase 3.	Passare alla fase 2a.
<p>3 Regolare la polarizzazione di trasferimento.</p> <p>a Sul pannello operatore, premere il pulsante  (Menu) e selezionare Impostazione sistema → Menu Ammin. → Manutenz. → Regola BTR.</p> <p>b Regolare l'impostazione per il tipo di supporto di stampa in uso.</p> <p>c Avviare Strumenti e selezionare Tabella stampa nella scheda Diagnosi.</p> <p>d Selezionare il pulsante Tabella configurazione immagine spuria.</p> <p>La tabella di configurazione immagine spuria viene stampata.</p> <p>Il problema è stato risolto?</p>	L'operazione è terminata.	Contattare Dell.

Diminuzione di sensibilità fotoindotta

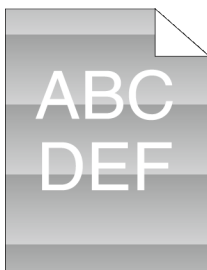

Operazioni da effettuare	Si	No
<p>1 Controllare il motivo di sensibilità fotoindotta utilizzando la Tabella configurazione carattere.</p> <p>a Lanciare Strumenti e fare clic su Tabella stampa nella scheda Diagnosi.</p> <p>b Selezionare il pulsante Tabella configurazione carattere.</p> <p>La tabella di configurazione carattere viene stampata.</p> <p>Il percorso sulla stampa corrisponde con quello della tabella configurazione carattere?</p>	<p>Passare al punto 2.</p>	<p>Contattare Dell.</p>
<p>2 Eseguire la Modalità aggiorna PHD.</p> <p>a Avviare Strumenti e selezionare Modalità Aggiorna nella scheda Diagnosi.</p> <p>b Dopo aver avviato la Modalità Aggiornamento tamburo, selezionare Tabella stampa nella scheda Diagnosi.</p> <p>c Selezionare il pulsante Tabella configurazione 4 colori.</p> <p>La Tabella di configurazione 4 colori viene stampata.</p> <p>Il problema è stato risolto?</p>	<p>L'operazione è terminata.</p>	<p>Passare alla fase 3.</p>

Operazioni da effettuare	Si	No
<p>3 Sostituire la testina di stampa (unità PHD) se è disponibile una di ricambio. Vedere "Sostituzione dell'unità PHD (Print Head Device)" e "Installazione dell'unità PHD".</p> <p>Il problema è stato risolto?</p>	L'operazione è terminata.	Contattare Dell.

Stampe offuscate



Operazioni da effettuare	Si	No
<p>1 Eseguire la Modalità aggiorna PHD.</p> <p>a Avviare Strumenti e selezionare Modalità Aggiorna nella scheda Diagnosi.</p> <p>b Dopo aver avviato la Modalità aggiorna tamburo, selezionare Tabella stampa nella scheda Diagnosi.</p> <p>c Selezionare il pulsante Tabella configurazione 4 colori.</p> <p>La Tabella di configurazione 4 colori viene stampata.</p> <p>Il problema è stato risolto?</p>	L'operazione è terminata.	Passare al punto 2.

Operazioni da effettuare	Si	No
<p>2 Sostituire la testina di stampa (unità PHD) se è disponibile una di ricambio.</p> <p>a Sostituire la testina di stampa. Vedere "Sostituzione dell'unità PHD (Print Head Device)" e "Installazione dell'unità PHD".</p> <p>b Dopo aver sostituito la testina di stampa, selezionare Tabella stampa nella scheda Diagnosi.</p> <p>c Selezionare il pulsante Tabella configurazione 4 colori.</p> <p>La Tabella di configurazione 4 colori viene stampata.</p> <p>Il problema è stato risolto?</p>	L'operazione è terminata.	Contattare Dell.

Stampe granulate (BCO - Bead-Carry-Out)

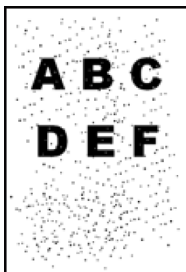

Operazioni da effettuare	Si	No
<p>1 Se la stampante è installata in un luogo ad altitudine elevata, impostare l'altitudine del luogo.</p> <p>a Avviare Strumenti e selezionare Regola altitud. nella scheda Manutenzione stampante.</p> <p>b Impostare il valore che più si avvicina all'altezza della località in cui viene installata la stampante.</p> <p>Il problema è stato risolto?</p>	L'operazione è terminata.	Passare al punto 2.

Operazioni da effettuare	Si	No
<p>2 Sostituire la testina di stampa (unità PHD) se è disponibile una di ricambio. Vedere "Sostituzione dell'unità PHD (Print Head Device)" e "Installazione dell'unità PHD".</p> <p>Il problema è stato risolto?</p>	L'operazione è terminata.	Contattare Dell.

Caratteri frastagliati



Operazioni da effettuare	Si	No
<p>1 Impostare Retino su Alta risoluzione nel driver della stampante.</p> <p>a Nella scheda Avanzato, impostare Retino sotto Elementi: su Alta risoluzione.</p> <p>Il problema è stato risolto?</p>	L'operazione è terminata.	Passare al punto 2.
<p>2 Impostare la Modalità di Stampa su Alta Qualità nel driver della stampante.</p> <p>a Nella scheda Grafici selezionare Alta Qualità da Modalità di Stampa.</p> <p>Il problema è stato risolto?</p>	L'operazione è terminata.	Passare alla fase 3.
<p>3 Abilitare la funzione Levigazione bitmap (Levigazione Foto) nel driver della stampante.</p> <p>a Nella scheda Avanzato , impostare Levigazione bitmap (Levigazione Foto) sotto Elementi: su Sì.</p> <p>Il problema è stato risolto?</p>	L'operazione è terminata.	Passare alla fase 4.

Operazioni da effettuare	Sì	No
<p>4 Abilitare la funzione Levigazione Testo Bitmap nel driver della stampante.</p> <p>a Nella scheda Avanzato , impostare Levigazione Testo Bitmap sotto Elementi: su Sì.</p> <p>Il problema è stato risolto?</p>	L'operazione è terminata.	Passare alla fase 5.
<p>5 Se si utilizza un carattere scaricato, verificare che il carattere sia consigliato per la stampante, per il sistema operativo e per l'applicazione in uso.</p> <p>Il problema è stato risolto?</p>	L'operazione è terminata.	Contattare Dell.

La stampa presenta delle bande orizzontali

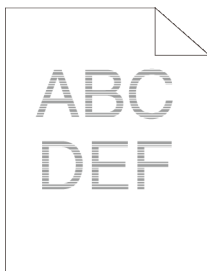

Operazioni da effettuare	Si	No
<p>1 Individuare la causa del problema utilizzando la Tabella configurazione carattere.</p> <p>a Avviare Strumenti e selezionare Tabella stampa nella scheda Diagnosi.</p> <p>b Selezionare il pulsante Tabella configurazione carattere.</p> <p>La tabella di configurazione carattere viene stampata.</p> <p>La causa del problema è stata individuata?</p>	<p>Procedere all'azione corrispondente all'ubicazione del problema.</p> <ul style="list-style-type: none"> • Testina di stampa - 2 • Fusore - Contattare Dell e sostituire il fusore. • Unità principale della stampante - Contattare Dell. 	<p>Contattare Dell.</p>
<p>2 Sostituire la testina di stampa (unità PHD) se è disponibile una di ricambio.</p> <p>a Sostituire la testina di stampa. Vedere "Sostituzione dell'unità PHD (Print Head Device)" e "Installazione dell'unità PHD".</p> <p>b Dopo aver sostituito la testina di stampa, selezionare Tabella stampa nella scheda Diagnosi.</p> <p>c Selezionare il pulsante Tabella configurazione carattere.</p> <p>La tabella di configurazione carattere viene stampata.</p> <p>Il problema è stato risolto?</p>	<p>L'operazione è terminata.</p>	<p>Contattare Dell.</p>

Segno di perforazione



Operazioni da effettuare	Si	No
<p>1 Individuare la causa del problema utilizzando la Tabella configurazione carattere.</p> <p>a Lanciare Strumenti e fare clic su Tabella stampa nella scheda Diagnosi.</p> <p>b Selezionare il pulsante Tabella configurazione carattere.</p> <p>La tabella di configurazione carattere viene stampata.</p> <p>La stampa coincide con il motivo del segno di perforazione?</p>	<p>Passare al punto 2.</p>	<p>Contattare Dell.</p>
<p>2 Eseguire la procedura: Pulisci sviluppatore.</p> <p>a Avviare Strumenti e selezionare Pulisci sviluppatore nella scheda Diagnosi.</p> <p>b Selezionare il pulsante Avvia.</p> <p>c Dopo avere eseguito la procedura Pulisci sviluppatore, selezionare Tabella stampa nella scheda Diagnosi.</p> <p>d Selezionare il pulsante Tabella configurazione carattere.</p> <p>La tabella di configurazione carattere viene stampata.</p> <p>Il problema è stato risolto?</p>	<p>L'operazione è terminata.</p>	<p>Passare alla fase 3.</p>

Operazioni da effettuare	Si	No
3 Sostituire la testina di stampa (unità PHD) se è disponibile una di ricambio. Vedere "Sostituzione dell'unità PHD (Print Head Device)" e "Installazione dell'unità PHD". Il problema è stato risolto?	L'operazione è terminata.	Contattare Dell.

Carta increspata o macchiata

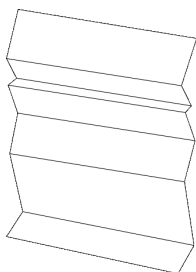

Operazioni da effettuare	Si	No
1 Verificare che si stia utilizzando il supporto di stampa corretto. Vedere "Tipi di carta supportati". In caso contrario utilizzare i supporti di stampa consigliati per la stampante. Il problema è stato risolto?	L'operazione è terminata.	Se la stampa viene effettuata su una busta, passare all'azione 2a. Se la stampa viene effettuata su un supporto di stampa diverso da una busta, passare all'azione 2b.

Operazioni da effettuare	Si	No
2a Controllare l'increspatura. L'increspatura si trova entro 30 mm dai 4 bordi della busta?	Il tipo di increspatura è considerato normale. La stampante non è guasta.	Se la busta è 220 mm o più lunga (C5 o Busta N. 10), passare all'azione 3a. Se la busta è più corta di 220 mm (Monarch o DL), passare all'azione 3a o 3b.
2b Eseguire la Modalità verifica estrazione fogli. a Avviare Strumenti e selezionare Modalità verifica estrazione fogli nella scheda Diagnosi. b Selezionare il pulsante Avvia. La carta è increspata?	Contattare Dell.	Contattare Dell per sostituire il fusore.
3a Caricare le buste nel cassetto da 250 fogli standard nella direzione di alimentazione bordo corto con la linguetta chiusa e il lato di stampa rivolto verso l'alto. Per informazioni dettagliate, vedere "Caricamento delle buste nel cassetto da 250 fogli standard e nell'alimentatore da 250 fogli opzionale". Il problema è stato risolto?	L'operazione è terminata.	Contattare Dell.
3b Caricare le buste nel cassetto da 250 fogli standard nella direzione di alimentazione bordo lungo con la linguetta aperta e il lato di stampa rivolto verso l'alto. Per informazioni dettagliate, vedere "Monarch o DL". Il problema è stato risolto?	L'operazione è terminata.	Contattare Dell.

Bordo superiore della carta danneggiato

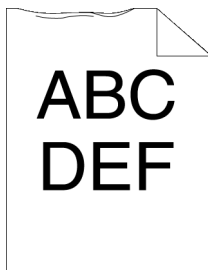

Operazioni da effettuare	Sì	No
1 Quando si usa l'alimentatore fogli singoli (SSF), capovolgere la carta e riprovare. Quando si usa uno qualsiasi dei cassettei, cambiare la carta e riprovare. Il problema è stato risolto?	L'operazione è terminata.	(SSF) Passare al punto 2. (cassetti) Contattare Dell.
2 Sostituire la carta con un'altra e riprovare. Il problema è stato risolto?	L'operazione è terminata.	Passare alla fase 3.
3 Usare uno qualsiasi degli altri cassettei al posto dell'alimentatore fogli singoli (SSF). Il problema è stato risolto?	L'operazione è terminata.	Contattare Dell.

Problemi di inceppamento/allineamento



NOTA: Alcune delle seguenti procedure che utilizzano il programma Strumenti possono essere eseguite anche utilizzando il pannello operatore o Printer Configuration Web Tool. Per maggiori informazioni sull'uso del pannello operatore e di Configuration Web Tool, vedere "Funzionamento dei menu del programma Strumenti" e "Dell Printer Configuration Web Tool".

- Margini laterali e superiore non corretti
- La registrazione del colore è disallineata.
- Immagini oblique
- Alimentazione errata dal cassetto da 250 fogli standard
- Alimentazione errata dall'alimentatore fogli singoli (SSF)

- Alimentazione errata dal cassetto da 250 fogli opzionale
- Inceppamento registrazione (sensore di uscita attivo)
- Inceppamento uscita (sensore di uscita disattivato)
- Inceppamento alimentazione multipla cassetto da 250 fogli standard/alimentatore da 250 fogli opzionale
- Inceppamento alimentazione multipla alimentatore fogli singoli (SSF)

Margini laterali e superiore non corretti



Operazioni da effettuare	Si	No
1 Verificare che i margini siano impostati correttamente nell'applicazione in uso. Il problema è stato risolto?	L'operazione è terminata.	Contattare Dell.

La registrazione del colore è disallineata.



Operazioni da effettuare	Sì	No
<p>1 Esegue automaticamente la regolazione della registrazione del colore.</p> <p>a Sul pannello operatore, premere il pulsante  (Menu) e selezionare Impostazione sistema → Menu Ammin. → Manutenz. → Reg. Reg. Col. → Correz. automat. → Sì.</p> <p>O</p> <p>a Avviare Strumenti e selezionare Regolazione Registrazione Colore nella scheda Manutenzione stampante.</p> <p>b Selezionare il pulsante Avvia sotto Correzione Automatica.</p>	L'operazione è terminata.	Passare al punto 2.
Il problema è stato risolto?		
2 Avete una testina di stampa (PHD) di ricambio?	Passare alla fase 3a.	Passare alla fase 3b.
<p>3a Sostituire la testina di stampa (unità PHD) se è disponibile una di ricambio.</p> <p>a Sostituire la testina di stampa. Vedere "Sostituzione dell'unità PHD (Print Head Device)" e "Installazione dell'unità PHD".</p> <p>b Avviare Strumenti e selezionare Regolazione Registrazione Colore nella scheda Manutenzione stampante.</p> <p>c Selezionare il pulsante Avvia sotto Stampa Diagramma reg. colore (Schema reg. colore). La tabella di configurazione registrazione colore viene stampata.</p>	L'operazione è terminata.	Contattare Dell.
Il problema è stato risolto?		

Operazioni da effettuare	Si	No
<p>3b Stampare la tabella di configurazione registrazione colore e correggere manualmente la registrazione colore.</p> <p>a Avviare Strumenti e selezionare Regolazione Registrazione Colore nella scheda Manutenzione stampante.</p> <p>b Selezionare il pulsante Avvia sotto Stampa diagramma reg. colore (Schema reg. colore). La tabella di configurazione registrazione colore viene stampata.</p> <p>c Identificare i valori di offset dalla tabella e immeterli in Regolazione Registrazione Colore (Procedura) e Regolazione Registrazione Colore (Sinistra). Per ulteriori informazioni, vedere "Regolazione della registrazione del colore".</p> <p>d Selezionare il pulsante Applicare Nuove Impostazioni.</p> <p>e Fare clic sul pulsante Avvia in Schema reg. colore per stampare la tabella di configurazione registrazione colore di nuovo.</p> <p>Il problema è stato risolto?</p>	L'operazione è terminata.	Contattare Dell.

Immagine obliqua

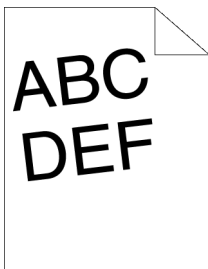

Operazioni da effettuare	Sì	No
1 Regolare correttamente le guide carta. Il problema è stato risolto?	L'operazione è terminata.	Contattare Dell.

Alimentazione errata dal cassetto da 250 fogli standard

Operazioni da effettuare	Sì	No
1 Verificare il corretto inserimento del cassetto da 250 fogli standard. Il problema è stato risolto?	L'operazione è terminata.	<p>Procedere all'azione corrispondente al tipo di supporto di stampa in uso.</p> <ul style="list-style-type: none"> • Spesso - 2a • Sottile - 2b • Patinato - 2c • Busta - 2d <p>Se si esegue la stampa fronte/retro manuale passare all'azione 2e.</p> <p>Se si utilizza carta di formato diverso da quanto specificato o se non si esegue la stampa fronte retro, passare all'azione 2f.</p>
2a Utilizzare carta spessa di grammatura pari o inferiore a 216 g/m ² . Il problema è stato risolto?	L'operazione è terminata.	Passare alla fase 3a.

Operazioni da effettuare	Sì	No
2b Utilizzare carta sottile di grammatura pari o superiore a 60 g/m ² . Il problema è stato risolto?	L'operazione è terminata.	Passare alla fase 3a.
2c Caricare un foglio di carta patinata alla volta. Il problema è stato risolto?	L'operazione è terminata.	Passare alla fase 3b.
2d Accertarsi che la busta sia caricata correttamente nel cassetto da 250 fogli standard come indicato in "Caricamento delle buste nel cassetto da 250 fogli standard e nell'alimentatore da 250 fogli opzionale". Il problema è stato risolto?	L'operazione è terminata.	Passare alla fase 3c.
2e Verificare che i supporti di stampa non siano arricciati. Il problema è stato risolto?	L'operazione è terminata.	Passare alla fase 3a.
2f Il supporto di stampa è umido?	Passare alla fase 3d.	Passare alla fase 3a.
3a Smazzare i supporti di stampa Il problema è stato risolto?	L'operazione è terminata.	Passare alla fase 3b.
3b Pulire il rullo di ritardo nel cassetto da 250 fogli standard con un panno inumidito con acqua. Il problema è stato risolto?	L'operazione è terminata.	Passare alla fase 4b.
3c Se la busta è deformata, sistemarla o utilizzare un'altra busta. Il problema è stato risolto?	L'operazione è terminata.	Passare alla fase 3a.
3d Ruotare sottosopra il supporto di stampa. Il problema è stato risolto?	L'operazione è terminata.	Passare alla fase 4a.
4a Utilizzare supporti di stampa che non siano umidi. Il problema è stato risolto?	L'operazione è terminata.	Passare alla fase 3a.
4b Sostituire la testina di stampa (unità PHD) se è disponibile una di ricambio. Il problema è stato risolto?	L'operazione è terminata.	Contattare Dell.

Alimentazione errata dall'alimentatore fogli singoli (SSF)

Operazioni da effettuare	Sì	No
<p>1 Verificare che l'alimentatore fogli singoli (SSF) sia inserito correttamente.</p> <p>Il problema è stato risolto?</p>	L'operazione è terminata.	<p>Procedere all'azione corrispondente al tipo di supporto di stampa in uso.</p> <ul style="list-style-type: none"> • Spesso - 2a • Sottile - 2b • Patinato - 2c • Busta - 2d <p>Se si esegue la stampa fronte/retro manuale passare all'azione 2e.</p> <p>Se si utilizza carta di formato diverso da quanto specificato o se non si esegue la stampa fronte retro, passare all'azione 2f.</p>
<p>2a Utilizzare carta spessa di grammatura pari o inferiore a 216 g/m².</p> <p>Il problema è stato risolto?</p>	L'operazione è terminata.	Passare alla fase 3a.
<p>2b Utilizzare carta sottile di grammatura pari o superiore a 60 g/m².</p> <p>Il problema è stato risolto?</p>	L'operazione è terminata.	Passare alla fase 3a.
<p>2c Caricare un foglio di carta patinata alla volta.</p> <p>Il problema è stato risolto?</p>	L'operazione è terminata.	Passare alla fase 3b.

Operazioni da effettuare	Sì	No
2d Accertarsi che la busta sia caricata correttamente nell'alimentatore fogli singoli (SSF), come descritto in "Caricamento delle buste nell'alimentatore fogli singoli (SSF)". Il problema è stato risolto?	L'operazione è terminata.	Passare alla fase 3c.
2e Verificare che i supporti di stampa non siano arricciati. Il problema è stato risolto?	L'operazione è terminata.	Passare alla fase 3a.
2f Il supporto di stampa è umido?	Passare alla fase 3d.	Passare alla fase 3a.
3a Smazzare i supporti di stampa Il problema è stato risolto?	L'operazione è terminata.	Passare alla fase 3b.
3b Pulire il rullo di ritardo nel cassetto SSF con un panno inumidito con acqua. Il problema è stato risolto?	L'operazione è terminata.	Passare alla fase 4b.
3c Se la busta è deformata, sistemarla o utilizzare un'altra busta. Il problema è stato risolto?	L'operazione è terminata.	Passare alla fase 3a.
3d Ruotare sottosopra il supporto di stampa. Il problema è stato risolto?	L'operazione è terminata.	Passare alla fase 4a.
4a Utilizzare supporti di stampa che non siano umidi. Il problema è stato risolto?	L'operazione è terminata.	Passare alla fase 3a.
4b Sostituire la testina di stampa (unità PHD) se è disponibile una di ricambio. Il problema è stato risolto?	L'operazione è terminata.	Contattare Dell.

Alimentazione errata dal cassetto da 250 fogli opzionale

Operazioni da effettuare	Sì	No
1 Verificare che l'alimentatore da 250 fogli opzionale sia inserito correttamente. Il problema è stato risolto?	L'operazione è terminata.	Passare al punto 2.

Operazioni da effettuare	Si	No
2 Accertarsi che coperchio destro sia chiuso. Il problema è stato risolto?	L'operazione è terminata.	Procedere all'azione corrispondente al tipo di supporto di stampa in uso. Spesso - 3a Sottile - 3b Dup manuale - 3c Altri - 3d
3a Utilizzare carta spessa di grammatura pari o inferiore a 105 g/m ² . Il problema è stato risolto?	L'operazione è terminata.	Passare alla fase 4a.
3b Utilizzare carta sottile di grammatura pari o superiore a 60 g/m ² . Il problema è stato risolto?	L'operazione è terminata.	Passare alla fase 4a.
3c Verificare che i supporti di stampa non siano arricciati. Il problema è stato risolto?	L'operazione è terminata.	Passare alla fase 4a.
3d Il supporto di stampa è umido?	Passare al punto 4c.	Passare alla fase 5.
4a Smazzare i supporti di stampa Il problema è stato risolto?	L'operazione è terminata.	Passare alla fase 4b.
4b Pulire il rullo di ritardo nell'alimentatore da 250 fogli opzionale con un panno inumidito con acqua. Il problema è stato risolto?	L'operazione è terminata.	Contattare Dell.
4c Ruotare sottosopra il supporto di stampa. Il problema è stato risolto?	L'operazione è terminata.	Passare alla fase 4a.
5 Utilizzare supporti di stampa che non siano umidi. Il problema è stato risolto?	L'operazione è terminata.	Passare alla fase 4a.

Inceppamento registrazione (sensore di uscita attivo)

Operazioni da effettuare	Si	No
1 Accertarsi che la testina di stampa (PHD) sia installata correttamente. Il problema è stato risolto?	L'operazione è terminata.	Passare al punto 2.
2 Sostituire la testina di stampa (unità PHD) se è disponibile una di ricambio. Vedere "Sostituzione dell'unità PHD (Print Head Device)". Il problema è stato risolto?	L'operazione è terminata.	Contattare Dell.

Inceppamento uscita (sensore di uscita disattivato)

Operazioni da effettuare	Si	No
1 Accertarsi che il fusore sia installato correttamente. Il problema è stato risolto?	L'operazione è terminata.	Contattare Dell.

Inceppamento alimentazione multipla cassetto da 250 fogli standard/alimentatore da 250 fogli opzionale

Operazioni da effettuare	Si	No
1 Verificare il corretto inserimento del cassetto. Il problema è stato risolto?	L'operazione è terminata.	Se si utilizza carta patinata passare all'azione 2. Se la stampa viene effettuata su un supporto di stampa diverso, passare all'azione 3.
2 Caricare un foglio di carta patinata alla volta. Il problema è stato risolto?	L'operazione è terminata.	Passare alla fase 4.

Operazioni da effettuare	Si	No
3 Utilizzare supporti di stampa che non siano umidi. Il problema è stato risolto?	L'operazione è terminata.	Passare alla fase 4.
4 Smazzare i supporti di stampa Il problema è stato risolto?	L'operazione è terminata.	Passare alla fase 5.
5 Pulire il rullo di ritardo del cassetto in cui si è verificata l'alimentazione multipla con un panno inumidito con acqua. Il problema è stato risolto?	L'operazione è terminata.	Contattare Dell.

Inceppamento alimentazione multipla alimentatore fogli singoli (SSF)

1 Verificare il tipo di supporto utilizzato. Se si utilizza carta patinata passare all'azione 2. Se la stampa viene effettuata su un supporto di stampa diverso, passare all'azione 3.	-	-
2 Caricare un foglio di carta patinata alla volta. Il problema è stato risolto?	L'operazione è terminata.	Passare alla fase 4.
3 Utilizzare supporti di stampa che non siano umidi. Il problema è stato risolto?	L'operazione è terminata.	Passare alla fase 4.
4 Smazzare i supporti di stampa Il problema è stato risolto?	L'operazione è terminata.	Passare alla fase 5.
5 Pulire il rullo di ritardo del cassetto in cui si è verificata l'alimentazione multipla con un panno inumidito con acqua. Il problema è stato risolto?	L'operazione è terminata.	Contattare Dell.

Rumore

Operazioni da effettuare	Si	No
--------------------------	----	----

1	Eeguire la Regolazione Registrazione Automatica per specificare la causa del rumore. Il problema è stato risolto?	Passare al punto 2.	Passare alla fase 3.
2	Sostituire la testina di stampa (unità PHD) se è disponibile una di ricambio. Il problema è stato risolto?	L'operazione è terminata.	Contattare Dell.
3	Sostituire la cartuccia toner (K). Vedere "Sostituzione delle cartucce del toner".	L'operazione è terminata. (la cartuccia toner (K) utilizzata è stata danneggiata. Sostituirla con una nuova).	Passare alla fase 4.
4	Sostituire la cartuccia toner (Y). Vedere "Sostituzione delle cartucce del toner".	L'operazione è terminata. (la cartuccia toner (Y) utilizzata è stata danneggiata. Sostituirla con una nuova).	Passare alla fase 5.
5	Sostituire la cartuccia toner (M). Vedere "Sostituzione delle cartucce del toner".	L'operazione è terminata. (la cartuccia toner (M) utilizzata è stata danneggiata. Sostituirla con una nuova).	Passare alla fase 6.
6	Sostituire la cartuccia toner (C). Vedere "Sostituzione delle cartucce del toner".	L'operazione è terminata. (la cartuccia toner (C) utilizzata è stata danneggiata. Sostituirla con una nuova).	Contattare Dell.



Problema di copiatura

Problema	Operazioni da effettuare
Impossibile copiare un documento caricato nell'alimentatore ADF.	Accertarsi che la copertura dell'alimentatore ADF sia ben chiusa.
	Accertarsi che la leva di rilascio sia posizionata correttamente.

Problemi fax

Problema	Operazioni da effettuare
La stampante non funziona, il display è vuoto e i pulsanti non funzionano.	Disinserire il cavo di alimentazione e poi reinserirlo.
	Accertarsi che ci sia alimentazione elettrica alla presa.
Nessun tono di composizione.	Accertarsi che la linea telefonica sia correttamente connessa. Vedere "Collegamento della linea telefonica".
	Accertarsi che la presa a muro del telefono funzioni collegando un altro telefono.
	Verificare la connessione FAX. Vedere "Diagnosi della connessione fax".
I numeri memorizzati non vengono composti correttamente.	Accertarsi che i numeri siano memorizzati correttamente.
	Stampare l'elenco della rubrica telefonica.
Il documento non viene alimentato nella stampante.	Accertarsi che il documento non sia increspato e che sia inserito correttamente. Controllare che il documento sia del formato corretto e non troppo spesso o troppo sottile.
	Accertarsi che la copertura dell'alimentatore ADF sia ben chiusa.

I fax non vengono ricevuti automaticamente.	La modalità FAX deve essere selezionata.
	Accertarsi che vi sia carta nel cassetto carta.
	Controllare se sul display appare il messaggio Memoria piena.
	Se l'intervallo di tempo specificato per le seguenti funzioni è troppo lungo, cambiarlo in un intervallo più breve come 30 secondi. <ul style="list-style-type: none"> • Ricez. Autom. Fax • RicezAutomTel/Fax • RicezAutomRis/Fax
	Verificare la connessione FAX. Vedere "Diagnosi della connessione fax".
La stampa non invia fax.	Invio dovrebbe apparire sul display.
	Controllare il dispositivo fax a cui si sta inviando il fax, per verificare se può ricevere il fax.
	Controllare il tipo di composizione: Tono o Impulso.
	Accertarsi che il documento sia caricato nell'alimentatore ADF o sulla lastra.
	Verificare la connessione FAX. Vedere "Diagnosi della connessione fax".
Il fax in arrivo ha degli spazi bianchi o è di qualità scadente.	Controllare la stampante eseguendo una copia.
	La cartuccia toner potrebbe essere vuota. Sostituire la cartuccia toner, vedere "Sostituzione delle cartucce del toner".
	Una linea telefonica rumorosa può causare errori. Impostare la velocità fax su un valore inferiore.
	Il dispositivo che invia il fax potrebbe essere difettoso.
Alcune parole del fax in arrivo appaiono allungate.	Un inceppamento temporaneo del documento potrebbe essersi verificato sul dispositivo che invia il fax.
Ci sono righe sui documenti inviati.	Controllare se ci sono segni sulla lastra di scansione e pulirla. Vedere "Pulizia dello scanner".
La stampante compone il numero ma non avviene la connessione con un altro dispositivo fax.	È possibile che l'altro dispositivo fax sia spento, senza carta o non in grado di rispondere a chiamate in arrivo. Rivolgersi all'operatore dell'altro dispositivo fax perché risolva il problema.

I documenti non vengono memorizzati.	È possibile che non ci sia spazio in memoria sufficiente. Se sul display appare il messaggio <i>Memoria piena</i> , cancellare i documenti memorizzati non più necessari e quindi ripristinare il documento, oppure attendere il completamento del lavoro in corso (ad esempio, una trasmissione fax).
Aree vuote appaiono sul fondo di ogni pagina o su altre pagine, con una piccola striscia di testo nella parte superiore.	È possibile che le impostazioni della carta effettuate non siano corrette. Vedere "Istruzioni sull'uso dei supporti di stampa".
La stampante non invia e non riceve fax.	Accertarsi che il codice paese sia impostato correttamente. Premere il pulsante  (Menu) e selezionare <i>Impostazione sistema</i> → <i>Menu Ammin.</i> → <i>Imp. Fax</i> → <i>Paese</i> . Controllare il tipo di composizione: <i>Tono</i> o <i>Impulso</i> . Verificare che cavi siano collegati correttamente. Se il cavo telefonico è connesso alla stampante tramite un dispositivo quale una segreteria telefonica e un computer, togliere il dispositivo e connettere direttamente il cavo telefonico alla stampante.
Si verifica spesso un errore durante un invio o un ricezione fax.	Ridurre la velocità del modem. Premere il pulsante  (Menu) e selezionare <i>Impostazione sistema</i> → <i>Menu Ammin.</i> → <i>Imp. Fax</i> → <i>Velocità modem</i> .
La stampante riceve fax ma non li stampa.	Controllare il livello del toner. Accertarsi che vi sia carta nel cassetto carta. Accertarsi che l'opzione <i>Fax inv. inolt.</i> sia disattivata. Accertarsi che l'opzione <i>Config. Junk fax</i> , per i fax indesiderati, sia disattivata. Accertarsi che l'opzione <i>Imp.Ricez.Sicura</i> sia disattivata. Eseguire <i>Ripristina predefiniti</i> .

Problemi di scansione

Problema	Operazioni da effettuare
----------	--------------------------

Lo scanner non funziona.	<p>Accertarsi che il documento da scansire sia rivolto verso il basso sulla lastra o rivolto verso l'alto nell'ADF.</p>
	<p>La memoria disponibile potrebbe non essere sufficiente per il documento da scansire. Provare ad utilizzare la funzione di prescansione. Provare ad abbassare il valore di risoluzione per la scansione.</p>
	<p>Verificare che il cavo USB o Ethernet sia collegato correttamente.</p>
	<p>Verificare che il cavo USB o Ethernet non sia difettoso. Provare con un cavo che funziona per certo. Se necessario sostituire il cavo iniziale.</p>
	<p>Se si utilizza il driver TWAIN (WIA) di rete, verificare che il cavo Ethernet sia collegato correttamente e che l'indirizzo IP della stampante sia impostato correttamente. Per controllare l'indirizzo IP, vedere "Verifica delle impostazioni IP".</p>
	<p>Controllare che lo scanner sia configurato correttamente. Controllare l'applicazione utilizzata per verificare che il lavoro di scansione venga inviato alla porta corretta.</p>
	<p>Verificare che la funzione di condivisione dello scanner sia disabilitata quando si utilizza Mac OS X prima di eseguire la scansione di documenti tramite un'applicazione compatibile con ICA del tipo Acquisizione Immagine. La stampante non supporta la funzione di condivisione dello scanner di Mac OS X. Selezionare una stampante direttamente connessa al computer tramite USB o una rete LAN wired/wireless ed eseguire la scansione dei documenti.</p>
La stampante esegue le scansioni molto lentamente.	<p>La scansione dei grafici è molto più lenta della scansione del testo quando si utilizza la funzione Scan a e-mail o Scan a rete.</p>
	<p>In modalità scansione la velocità di comunicazione rallenta a causa della grande quantità di memoria richiesta per analizzare e riprodurre l'immagine scansionata.</p>
	<p>Le immagini eseguite a una risoluzione elevata richiedono tempi di scansione più lunghi rispetto a una risoluzione bassa.</p>

Alimentazioni errate dei documenti o alimentazioni multiple si verificano nell'ADF.	Controllare che il gruppo rullo di alimentazione dell'ADF sia installato correttamente.
	Verificare che il tipo di carta dei documenti soddisfi le specifiche per la stampante. Per ulteriori informazioni, vedere "Tipi di carta supportati".
	Verificare che il documento sia caricato correttamente nell'ADF.
	Verificare che le guide dei documenti siano regolate correttamente.
	Accertarsi che il numero dei documenti non superi la capacità massima dell'ADF.
	Verificare che il documento non sia arricciato.
	Smazzare i documenti prima di caricarli nell'ADF.
Strisce verticali appaiono sulle stampe quando la scansione dei documenti avviene tramite l'ADF.	Pulire la lastra dell'ADF.
Una sbavatura appare nella stessa posizione sulle stampe quando la scansione dei documenti avviene tramite la lastra.	Pulire la lastra.
Immagini oblique.	Accertarsi che il documento sia caricato diritto nell'alimentatore ADF o sulla lastra.
Righe diagonali appaiono frastagliate quando la scansione dei documenti avviene tramite l'ADF.	Se si utilizzano supporti spessi, provare ad eseguire la scansione dalla lastra.

Sullo schermo del computer appare un messaggio simile a:	È possibile che sia in corso un lavoro di copiatura o di stampa. Al termine del lavoro in corso, riprovare".
<ul style="list-style-type: none"> • "Impossibile impostare il dispositivo sulla modalità H/W desiderata". 	La porta selezionata è in uso. Riavviare il computer e riprovare.
<ul style="list-style-type: none"> • "Porta utilizzata da un altro programma". 	Il cavo potrebbe non essere connesso correttamente o l'alimentazione disinserita.
<ul style="list-style-type: none"> • "Porta disabilitata". 	Il driver dello scanner non è installato o un ambiente operativo non è impostato correttamente.
<ul style="list-style-type: none"> • "Scanner in corso ricezione o stampa di dati. Al termine, riprovare". 	Accertarsi che la porta sia connessa correttamente e che l'alimentazione elettrica sia attivata. Quindi riavviare il computer.
<ul style="list-style-type: none"> • "Gestione non valida". 	Verificare che il cavo USB o Ethernet sia collegato correttamente.
<ul style="list-style-type: none"> • "Scansione non riuscita". 	
La stampante non trasferisce correttamente i dati di scansione a una destinazione specifica tramite la funzione Scan a e-mail o Scan a rete.	<p>Controllare se le seguenti impostazioni sono state impostate correttamente in Dell Printer Configuration Web Tool.</p> <p>Scan a rete</p> <p>Controllare le seguenti impostazioni sotto Rubrica indirizzi→ Indirizzo Server:</p> <ul style="list-style-type: none"> • Indirizzo Server • Nome condivisione (Nome altri utenti) • Percorso server • Nome login • Password login <p>Scan a e-mail</p> <p>Controllare le seguenti impostazioni sotto Rubrica indirizzi→ Indirizzo e-mail:</p> <ul style="list-style-type: none"> • Indirizzo

<p>Impossibile eseguire la scansione utilizzando WIA su un computer Windows Server 2003.</p>	<p>Abilitare WIA sul computer.</p> <p>Per abilitare WIA:</p> <ol style="list-style-type: none"> 1 Selezionare Start, puntare su Strumenti amministrativi e quindi selezionare Servizi. 2 Fare clic con il pulsante destro del mouse su Acquisizione di immagini di Windows (WIA) e quindi selezionare Avvia.
<p>Impossibile eseguire la scansione utilizzando TWAIN o WIA su un computer Windows Server 2008 o Windows Server 2008 R2.</p>	<p>Installare sul computer la funzione Esperienza desktop.</p> <p>Per installare Esperienza desktop:</p> <ol style="list-style-type: none"> 1 Selezionare Start, puntare su Strumenti amministrativi e quindi selezionare Server Manager. 2 Sotto Riepilogo funzionalità, selezionare Aggiungi funzionalità. 3 Selezionare la casella di controllo Esperienza desktop, selezionare Avanti e quindi selezionare Installa. 4 Riavviare il computer.

Problemi con accessori opzionali installati

Se un'opzione non funziona correttamente dopo l'installazione o si blocca:

- Spegnere la stampante, attendere circa dieci secondi, quindi riaccenderla. Se il problema non viene risolto, staccare la stampante e verificare il collegamento tra la stampante e l'opzione.
- Stampare il rapporto delle impostazioni del sistema e verificare che l'opzione sia presente nell'elenco Opzioni installate. Se l'opzione non è presente nell'elenco, reinstallarla. Vedere "Stampa del report delle impostazioni di sistema".
- Accertarsi che l'opzione sia selezionata del driver della stampante utilizzata.

Nella seguente tabella sono elencate le opzioni della stampante e vengono fornite le procedure per la risoluzione dei problemi a esse correlati. Se la soluzione indicata non consente di correggere il problema, contattare il servizio di assistenza clienti.

Problema	Operazioni da effettuare
Alimentatore 250 fogli	<ul style="list-style-type: none">• Verificare che l'alimentatore da 250 fogli sia correttamente installato sulla stampante. Reinstallare l'alimentatore. Vedere "Rimozione dell'alimentatore da 250 fogli opzionale" e "Installazione dell'alimentatore a 250 fogli opzionale".• Verificare che i supporti di stampa siano caricati correttamente. Per ulteriori informazioni, vedere "Caricamento dei supporti di stampa nel cassetto da 250 fogli standard e nell'alimentatore da 250 fogli opzionale".
Scheda di memoria	<ul style="list-style-type: none">• Accertarsi che il modulo della memoria sia correttamente collegato al connettore di memoria.
Adattatore wireless della stampante	<ul style="list-style-type: none">• Verificare che l'adattatore wireless della stampante sia inserito correttamente nello slot corrispondente.

Problemi all'utilità stampante/driver scanner

Problema	Operazioni da effettuare
Impossibile recuperare i dati della rubrica indirizzi dalla stampante su Editor rubrica indirizzi.	Verificare che il cavo USB o Ethernet sia collegato correttamente.
	Accertarsi che la stampante sia accesa.
	Accertarsi che il driver dello scanner sia installato sul computer. Notare che Editor rubrica indirizzi recupera i dati di Rubrica indirizzi tramite il driver dello scanner quando la stampante è connessa utilizzando un cavo USB.
Il driver TWAIN non è in grado di connettersi alla stampante.	Verificare che il cavo USB o Ethernet sia collegato correttamente.
	Se si utilizza la connessione di rete, controllare che l'indirizzo IP della stampante sia impostato correttamente. Per controllare l'indirizzo IP, vedere "Scansione tramite il driver TWAIN".
	Controllare se la stampante è accesa. Se la stampante è accesa, riavviarla.
	Se è in corso un'applicazione di scansione, chiudere l'applicazione e poi riavviarla, quindi riprovare ad eseguire la scansione.
Il driver dello scanner non è stato registrato sul computer e non è accessibile tramite Manager pulsante scansione.	Installare il driver dello scanner. Se il driver dello scanner è installato, disinstallarlo e quindi reinstallarlo. Al termine, reinstallare Manager pulsante scansione.

Problema	Operazioni da effettuare
Impossibile eseguire la scansione del documento sulla stampante tramite Manager pulsante scansione.	Accertarsi che il computer e la stampante siano correttamente connessi con il cavo USB.
	Controllare se la stampante è accesa. Se la stampante è accesa, riavviarla.
	Se è in corso un'applicazione di scansione, chiudere l'applicazione e poi riavviarla, quindi riprovare ad eseguire la scansione.
	Impossibile utilizzare la connessione di rete. Eseguire la connessione con il cavo USB.
	Disinstallare Manager pulsante scansione tramite Pannello di controllo→ Installazione applicazioni (Programmi e funzionalità in Windows Vista e Windows 7) sul computer e quindi reinstallarlo.
Impossibile creare un file immagine tramite Manager pulsante scansione.	Accertarsi che ci sia spazio sufficiente sul disco rigido.
	Disinstallare Manager pulsante scansione tramite Pannello di controllo→ Installazione applicazioni sul computer e quindi reinstallarlo.
Impossibile inizializzare Manager pulsante scansione.	Disinstallare Manager pulsante scansione tramite Pannello di controllo→ Installazione applicazioni sul computer e quindi reinstallarlo.
Impossibile eseguire Manager pulsante scansione.	Disinstallare Manager pulsante scansione tramite Pannello di controllo→ Installazione applicazioni sul computer e quindi reinstallarlo.
Si è verificato un errore imprevisto su Manager pulsante scansione.	Disinstallare Manager pulsante scansione tramite Pannello di controllo→ Installazione applicazioni sul computer e quindi reinstallarlo.

Altri problemi

Problema	Operazioni da effettuare
All'interno della stampante si forma della condensa.	La condensa si forma generalmente dopo diverse ore di riscaldamento attivo nell'ambiente in cui si trova la stampante, nel periodo invernale. Questo si verifica qualora la stampante sia posizionata in un luogo in cui il tasso di umidità relativa raggiunge o supera l'85%. Fare in modo da variare l'umidità o ricollocare la stampante in un luogo più idoneo.
"Viene visualizzato "Er. Sens. CTD Errore 009-340 Codice:xx Riavviare Stampante", "Con. Unità CTD 092-910 Pulire il sensore CTD", o "Con. Unità CTD".	Pulire il sensore CTD. Vedere "Pulizia del sensore CTD".
"Sul pannello operatore viene visualizzato il messaggio "Nessun documento" quando si seleziona un file da stampare dalla funzione Memoria USB.	Confermare che esistono file con i formati file supportati (PDF, TIFF, JPEG) nella memoria USB. Se il file target si trova in una struttura di file nella memoria USB, spostarlo nella directory principale sul computer. Abbreviare il nome del file target nella memoria USB sul computer e provare di nuovo a stamparlo.
"Si è verificato un errore di autenticazione. L'account non è registrato. Contattare l'amministratore del sistema. 016-757" viene visualizzato su Monitor di stato.	Contattare l'amministratore di sistema.

Problema	Operazioni da effettuare
"Funzione non disponibile. È una funzione non utilizzabile. Contattare l'amministratore del sistema. 016-758" viene visualizzato su Monitor di stato.	Contattare l'amministratore di sistema.
"Raggiunto il limite di pagine stampabili. Raggiunto limite pagine stampabili, impossibile stampare. Contattare l'amministratore del sistema. 016-759" viene visualizzato su Monitor di stato.	Contattare l'amministratore di sistema.
"Errore stampante multifunzione. Controllare l'unità PHD e la cartuccia del toner. Contattare il servizio Assistenza qualora l'errore dovesse ripetersi. 093-919" viene visualizzato su Monitor di stato.	Sostituire la cartuccia toner del colore visualizzato sul pannello operatore. Sostituire la testina di stampa. Contattare il servizio di assistenza clienti.

Problema	Operazioni da effettuare
"Errore stampante multifunzione. Controllare l'unità PHD e la cartuccia del toner. Contattare il servizio Assistenza qualora l'errore dovesse ripetersi. 093-920" viene visualizzato su Monitor di stato.	Sostituire la cartuccia toner del colore visualizzato sul pannello operatore. Sostituire la testina di stampa. Contattare il servizio di assistenza clienti.
"Errore stampante multifunzione. Controllare l'unità PHD e la cartuccia del toner. Contattare il servizio Assistenza qualora l'errore dovesse ripetersi. 093-921" viene visualizzato su Monitor di stato.	Sostituire la cartuccia toner del colore visualizzato sul pannello operatore. Sostituire la testina di stampa. Contattare il servizio di assistenza clienti.
"Errore stampante multifunzione. Controllare l'unità PHD e la cartuccia del toner. Contattare il servizio Assistenza qualora l'errore dovesse ripetersi. 093-922" viene visualizzato su Monitor di stato.	Sostituire la cartuccia toner del colore visualizzato sul pannello operatore. Sostituire la testina di stampa. Contattare il servizio di assistenza clienti.

Problema	Operazioni da effettuare
"La temperatura interna della stampante ha raggiunto alti livelli. 042-700" viene visualizzato su Monitor di stato.	Attendere qualche minuto per consentire alla temperatura di scendere.

Come contattare il servizio di assistenza clienti

Quando si contatta il servizio di assistenza clienti, è necessario descrivere il problema o riportare il messaggio di errore visualizzato.

È necessario conoscere il modello e il codice di servizio della stampante. Vedere l'etichetta che si trova all'interno dello sportello laterale della stampante.

Appendice

Appendice

Politica di assistenza tecnica Dell™

Gli interventi di assistenza tecnica assistita richiedono la collaborazione e il coinvolgimento del cliente durante il processo della risoluzione dei problemi per ripristinare il sistema operativo, il software applicativo e i driver dei componenti hardware in base alla configurazione originale predisposta da Dell e per verificare il corretto funzionamento della stampante e di tutti i componenti hardware installati da Dell. Oltre all'assistenza tecnica assistita, è disponibile un servizio di supporto tecnico online Dell. È inoltre possibile acquistare altre opzioni di assistenza tecnica.

Dell offre un servizio di assistenza tecnica limitato alla stampante, ai componenti software e alle periferiche installate da Dell. L'assistenza relativa a software e periferiche di terzi è fornita dal produttore originale, incluso il software e le periferiche acquistate e/o installate tramite Software & Peripherals (DellWare), ReadyWare e Custom Factory Integration (CFI/DellPlus).

Servizi online

Per maggiori informazioni sui prodotti e sui servizi Dell visitare i seguenti siti web:

www.dell.com

www.dell.com/ap (solo per Asia/Pacifico)

www.dell.com/jp (solo Giappone)

www.euro.dell.com (solo Europa)

www.dell.com/la (solo America Latina e Caraibi)

www.dell.ca (solo Canada)

L'assistenza Dell è disponibile online nei seguenti siti web e attraverso i seguenti indirizzi e-mail:

- Sito Web dell'assistenza tecnica Dell
support.dell.com
support.jp.dell.com (solo Giappone)

support.euro.dell.com (solo Europa)

- Elenca gli indirizzi e-mail dell'assistenza Dell

mobile_support@us.dell.com

support@us.dell.com

la-techsupport@dell.com (solo America Latina e Caraibi)

apsupport@dell.com (solo per Asia/Pacifico)

- Elenco degli indirizzi e-mail commerciali

apmarketing@dell.com (solo per Asia/Pacifico)

sales_canada@dell.com (solo Canada)

- FTP (file transfer protocol) anonimo

ftp.dell.com

Connettersi con nome utente: `anonymous` e utilizzare l'indirizzo e-mail come password.

Garanzia e politica del reso

Per la fabbricazione dei prodotti hardware, Dell Computer Corporation ("Dell") usa parti e componenti nuovi o considerati tali in base alle normative standard del settore. Per informazioni sulla garanzia di Dell per la stampante consultare support.dell.com.

Informazioni sul riciclaggio

Si raccomanda ai clienti di smaltire gli hardware dei computer, i monitor, le stampanti e le altre periferiche usate secondo le modalità di rispetto dell'ambiente. I metodi potenziali comprendono il riutilizzo dei componenti o di tutto il prodotto e il riciclaggio dei prodotti, dei componenti e/o dei materiali.

Per informazioni dettagliate sui programmi di riciclaggio internazionali Dell vedere il sito www.dell.com/recyclingworldwide.

Contattare Dell

È possibile accedere al Supporto Dell all'indirizzo Internet support.dell.com. Selezionare la propria regione nella pagina di supporto intitolata "WELCOME TO DELL SUPPORT" e inserire le informazioni richieste per accedere agli strumenti e alle informazioni di assistenza desiderate.

È possibile contattare Dell elettronicamente tramite i seguenti indirizzi:

- World Wide Web

www.dell.com

www.dell.com/ap (solo Asia/Pacifico)

www.dell.com/jp (solo Giappone)

www.euro.dell.com (solo Europa)

www.dell.com/la (solo America Latina e Caraibi)

www.dell.ca (solo Canada)

- FTP (file transfer protocol) anonimo

[ftp.dell.com](ftp://ftp.dell.com)

Connettersi con nome utente: anonymous e utilizzare l'indirizzo e-mail come password.

- Servizio di assistenza elettronico

mobile_support@us.dell.com

support@us.dell.com

la-techsupport@dell.com (solo America Latina e Caraibi)

apsupport@dell.com (solo Asia/Pacifico)

support.jp.dell.com (solo Giappone)

support.euro.dell.com (solo Europa)

- Servizio preventivi elettronico

apmarketing@dell.com (solo Asia/Pacifico)

sales_canada@dell.com (solo Canada)

Indice

Numerics

1000BASE-T Full-Duplex, 247

100BASE-TX Full-Duplex, 247

100Base-TX Half-Duplex, 247

10Base-T Full-Duplex, 247

10Base-T Half-Duplex, 247

802.1x, 243, 269

A

A4, 298

A5, 298

Account amministratore, 261

Adattatore senza fili, 73

Ad-Hoc, 262

Agg. toner, 234

Agg.Reg.Auto, 563

Aggiorn. tamburo, 234

Aggiorna, 189, 613

Aggiorna diagramma
configurazione tamburo, 506

Aggiorna rubrica indirizzi, 242,
247, 252

Aggiornamento del software, 611

Al riaggancio, 601

Alimentatore a 250 fogli
opzionale, 48, 717

Alimentatore automatico di
documenti (ADF, Automatic
Document Feeder), 48-49,
717

Alimentatore fogli singoli, 717

Alimentatore foglio singolo (SSF,
Single Sheet Feeder), 48

Alimentazione, 661

Altezza Rigo, 201, 219, 520

Altitudine, 663

Altri problemi, 792

Ambiente, 662

Annullamento di un lavoro di
stampa, 322
Dal proprio computer, 323

Annullamento
inceppamenti, 715

Da ADF, 717

Da SSF, 720

Dal cassetto a 250 fogli
standard, 725

Dal duplexer (unità fronte/retro,
opzionale), 733

Dal fuser, 729

Dall'alimentatore a 250 fogli
opzionale, 734

Appendice, 799

Applica Nuove Impostazioni, 189
Arm. Copia Colori, 204, 224
Assegnazione dell'indirizzo IP, 115
Attività fax, 207, 215, 229, 472, 504, 546
Autentica Trap Errore, 260
Avvia, 507-508
Avviso basso livello toner, 475

B

B5, 298
Bilanciam. Colore, 467-468, 493
Bitmap della stampante, 187
Bonjour (mDNS), 242, 247
BOOTP, 532
Busta, 211-212, 232-233, 295, 562-563
Busta #10, 298

C

C5, 299
Campione di stampa, 583
Campo Da e-mail, 463, 478
Canale link, 262
Capacità Memoria, 195

Caratteristiche tecniche della stampante, 661

Caricamento dei supporti di stampa, 303
cassetto da 250 fogli standard e alimentatore da 250 fogli opzionale, 303
SSF, 310

Caricamento della carta, 121

Caricamento delle buste nell'alimentatore fogli singoli (SSF), 311

Carta, 289

Arricciamento, 290
Caratteristiche, 289
Contenuto di fibre, 291
Contenuto di umidità, 290
Direzione della grana, 290
Intensità, 289
Levigatazza, 290

Carta consigliata, 291

Carta da copia priva di carbonio, 291

Carta esaurita, 475

Carta non idonea, 291

Carta stampante, 289

Carta supportata, 298

Cartuccia toner, 58

Cassetto I Dim.person. - X, 214, 287, 464, 485

Cassetto I Dim.person. - Y, 214, 287, 464, 485

Cassetto 1 Formato di Foglio, 214, 287, 464, 484
 Cassetto 1 Tipo di Foglio, 214, 287, 464, 484
 Cassetto 2 Formato di Foglio, 287, 464, 485
 Cassetto 2 Tipo di Foglio, 287, 464, 485
 Cassetto a 250 fogli standard, 48, 717
 Cassetto di espulsione, 194
 Cassetto Fogli, 201
 Cavo, 663
 CCP, 291
 CD Driver e programmi di utilità, 37
 Centro Dell Scan, 613
 Cerca Rubrica, 599
 Certificato digitale macchina, 267
 Chiave non valida, 474
 Codice di errore, 644
 Codice di servizio, 39
 Codice Servizio Express, 195
 Collazionato, 202-203, 223, 467, 489
 Collegamento alla rete, 104
 Collegamento della stampante, 101
 Collegamento stampante locale, 102
 Colore, 203, 209-210, 223, 230, 466, 468, 470, 488, 495, 499
 Colore in uscita, 202
 Colore predefinito, 201, 220, 523
 Comando Monitor Stato, 609
 Comando Monitor Stato per Linux, 625
 Come caricare la carta intestata, 308
 Come evitare gli inceppamenti, 321, 715
 Come installare, 39
 Come installare gli accessori, 61
 Come rimuovere un'opzione, 705
 Come utilizzare la stampante, 38
 Comp. Prefisso, 207, 229, 471, 503, 543
 Compatibilità con i sistemi operativi, 661
 Compatibilità MIB, 662
 Compres. Immagine, 209, 231, 469, 497
 Comunicazione HTTP - SSL/TLS, 267
 Conferma Password, 221
 Config. Junk fax, 206, 228, 471, 502, 539
 Configura 802.1x, 270

Configurazione del collegamento diretto, 127
 Configurazione del filtraggio IP, 252
 configurazione dell'adattatore senza fili, 78
 Configurazione della connessione di rete, 131
 Configurazione predefinita, 275
 Configurazione SNMP, 258
 Connettore di alimentazione, 49
 Connettore per memoria, 661
 Connettore presa a muro, 49, 102, 104, 663
 Connettore telefono, 49, 102, 105, 663
 Conservazione dei materiali di consumo, 671
 Conservazione dei supporti di stampa, 298, 321, 671
 Contattare il servizio di assistenza clienti, 795
 Contattare Supporto Dell a, 182, 188
 Contatti, 187
 Conteggio a colori (limit.), 273
 Conteggio cumulative pagina a colori, 274
 Conteggio cumulativo pagina monocromatica, 274
 Conteggio monocromia (limit.), 273
 Conteggio Pagine Stampante, 272
 Contrasto, 209, 230, 469, 496, 598
 Coperchio, 194
 Coperchio anteriore, 49
 Coperchio di accesso al toner, 48
 Coperchio documenti, 697
 Coperchio scheda di controllo, 49
 Copertine, 211-212, 232-233, 562-563
 Copertine spesse, 211-212, 232-233, 562-563
 Copia completata, 474
 Copia Impostazioni di Stampante, 181, 188, 271
 Copia pred., 203, 466
 Copia Rapporto Impostazioni Stampante, 272
 Correzione Automatica, 234, 481
 Crittografia, 263
 Cronologia errori, 215, 465, 512
 Cronologia lavori, 215, 465, 512
 Customizzazione link web, 213, 237

D

Data e ora, 463
Dell ColorTrack, 213, 272
Dell Printer Configuration Web Tool, 336
 Formato di visualizzazione della pagina, 185
Densità carta, 210, 231, 463, 561
Determinazione dei valori, 700
Dettagli, 195
Dettagli certificato, 267-268
DHCP, 532
Diagramma di registrazione del colore, 699
Dim. Documento, 203, 209, 224, 230, 354, 467, 469, 491, 495, 596
Dim. max email, 209, 231
Dim.person. - X, 201, 219
Dim.person. - Y, 201, 219
Dimensione max e-mail, 469, 497
Dimensioni, 661
Dimensioni carattere, 201, 219, 519
Dimensioni DIMM, 661
Dimensioni Foglio in Uscita, 202
Direct Fax, 433

DIRITTI LIMITATI DEL GOVERNO DEGLI STATI UNITI, 34

Disabilitazione di Blocca Pannello, 606
Disco RAM, 200, 218, 462, 477, 555
DL, 299
DNS, 240, 250
Documenti memorizzati, 215, 465, 513
Driver, 37
Driver della stampante, 163, 166
Driver della stampante PCL, 127, 131
Driver della stampante XPS, 128, 132
Driver di stampa / Account client remoto, 261
DRPD, 227
Duplexer, 48, 717

E

ECM, 207, 229, 472, 504, 544
Editor rubrica indirizzi, 613
Elenco Caratteri PCL, 215, 465, 511
ElencoMacroPCL, 215, 465, 512
Emulazioni, 662
Errore di login, 222

Esposizione autom., 203, 209,
224, 230, 467, 469, 492, 496,
591, 598

Ethernet, 238, 247, 663

Etichetta, 210-212, 232-233,
296, 463, 480, 562-563

Eventi Stampante, 194

EWS, 533

Executive, 298

F

Fax in attesa, 215

Fax inv. inolt., 471, 503

Fax predef., 205, 226, 469, 605

Filtro IP, 243, 270

Finestra di stato, 612

Finestra Stato della
Stampante, 609

Fogli Usati, 272

Foglio intestaz., 476

Folio, 298

Font bitmap, 637

Font residenti, 638

Font scalabili, 637

Font scalabili residenti, 639

Formato carta predefinito, 199,
217, 463, 477

Formato data, 212, 463, 479

Formato di visualizzazione della
pagina, 185

Formato file, 209, 230, 468, 495,
595

Formato file TIFF, 209, 230, 469,
497

Formato Foglio, 201, 219, 507,
515

Formato ora, 212, 463, 479

Frame di destra, 188

Frame di sinistra, 187

Frame superiore, 186

Frequenza, 222-223

Fronte retro, 202, 204, 210, 225,
468, 470, 494, 500

FTP Client, 243, 261

Funzionamento, 662

Funzione abilitata, 221, 568

Funzione abilitata - Copia, 221

Funzione abilitata - Fax, 221

Funzione abilitata -
Scansione, 221

Fuser, 717

Fuso orario, 212, 463, 479

G

Garanzia, 800

Garanzia della qualità di
stampa, 662

Genera certificato auto-firmato, 267
 Genera certificato firmato, 268
 Gruppo connessione, 514
 Gruppo e-mail, 275, 278
 Gruppo FAX, 275, 285
 Guida alle informazioni sul prodotto, 38
 Guida di larghezza, 122, 305
 Guida di riferimento rapido, 38
 Guida Online, 182, 188
 Guida rapida all'accensione, 235

H

Hex Dump, 201, 219, 522
 Host I/F, 196
 HTTP, 241, 252

I

ID, 196
 Identificazione dei supporti di stampa, 298
 Identificazione della carta di stampa, 298
 Immissione dei valori, 702
 Imp. Fax, 206, 226
 Imp. puls. colore, 495
 Imp. puls. colore (Pulsante Bianco e nero), 468
 Imp. puls. colore (Pulsante Colore), 468
 Imp.BloccoPannello, 202, 221, 568
 Imp.Ricez.Sicura, 222
 Imposta Data, 463, 479
 Imposta data, 212
 Imposta intervallo di disponibilità, 222
 Imposta Ora, 463, 479
 Imposta ora, 212
 Imposta Password, 182, 188, 264
 Imposta Symbol, 201, 219, 519, 640
 Impostazione Segnalazione E-Mail, 178, 245, 257
 Impostazione Server E-Mail, 244, 255
 Impostazione Tipo Carattere, 201, 219, 520
 Impostazioni Cassetto, 181, 188, 214, 287, 464, 576
 Impostazioni copiatura, 204
 Impostazioni del Server di Stampante, 181, 188, 237, 245, 487
 impostazioni di ambiente del browser, 183
 Impostazioni di Protezione, 263

Impostazioni di protezione, 202, 220
 Impostazioni di Sistema, 198, 215-216, 246, 460, 465
 Impostazioni di sistema, 511
 Impostazioni EWS, 246
 Impostazioni IPsec, 243, 269
 Impostazioni mensili, 223
 Impostazioni Menu, 197
 Impostazioni orologio, 212
 Impostazioni pannello, 215, 465, 511
 Impostazioni PCL, 201, 219
 Impostazioni Porta, 246
 Impostazioni rete senza fili, 238, 262
 Impostazioni settimanali, 223
 Impostazioni Stampante, 180, 197, 216
 Impostazioni TCP/IP, 239, 249
 Impressione Numero, 196
 Indirizzo e-mail, 275-276
 Indirizzo Gateway, 250, 466, 487, 532
 Indirizzo IP, 115, 178-179, 186, 239, 250, 260, 265, 269-271, 466, 486, 532
 Indirizzo MAC, 262
 Indirizzo Server, 215, 275, 280-281
 Individuazione delle informazioni, 37
 Informazioni di base, 245
 Informazioni di sicurezza, 38
 Informazioni su Stampante, 181, 188, 195
 Informazioni sulla garanzia, 38
 Informazioni sulla stampante, 47
 Infrastruttura, 262
 Iniz.Met. stampa, 566
 Inizializza contatore stampe, 483
 Inizializzare la memoria NIC NVRAM e riavviare la stampante., 264
 Installazione degli accessori opzionali, 61
 Installazione del rullo di ritardo nel cassetto, 685
 Installazione dell'alimentatore a 250 fogli opzionale, 67
 Installazione delle cartucce toner, 58
 Installazione di un adattatore senza fili, 73
 Interfacce, 662
 Interruttore di alimentazione, 48
 Intest. Fax, 206, 228, 471, 503, 540
 Invia fax a, 599

Invio di un lavoro alla stampa, 322
Invio fax inoltrato, 207, 228
Invio ritardato, 205, 226, 469, 498, 601
IP automatico, 532
IPP, 241, 247, 251
IPsec, 268
IPv4, 260, 269
IPv6, 186, 240, 250, 260, 269

L

Lato di stampa, 294, 309
Lato posteriore, 508
Lav. completo, 474
Lavori Completati, 180, 196
Lavoro della Stampante, 180, 188, 195
Layout, 202, 210, 470, 500, 604
LED B/N / Colore, 316
LED dati, 315
LED Pronto/Errore, 315
Legal, 298
Letter, 298
Libera Memoria, 236
Limitazione modalità colore, 274

Limite superiore per stampa colore, 274
Limite superiore per stampa monocromatica, 274
Linea Monitor, 206, 228, 470, 502, 537
Linee più dritte, 700
Lingua Pannello, 200, 218, 462, 478, 580
Liscio, 210-212, 232-233, 463, 480, 562-563
Liscio spesso, 211-212, 232-233, 562-563

Lista di Accesso, 271
Lista Font PDF, 215, 465
Lista Lavoro, 180, 195
Livelli di Revisione Stampante, 195
Livello della cartuccia di stampa, 193
Livello esposizione automatica, 203, 209, 224, 230
LivelloEsp. automatica, 467, 469, 492, 496
LLTD, 242, 247
LPD, 240, 247, 251, 533

M

Macchina pronta, 474

Manutenzione, 669
 Manutenzione stampante, 231
 Margine centrale, 204, 209, 225, 230, 468-469, 494, 497, 592, 599
 Margine ds./sin., 204, 209, 225, 230, 468-469, 494, 497, 592, 598
 Margine sup./inf., 204, 209, 225, 230, 468-469, 494, 497, 592, 598
 Mask di sottorete, 466, 487
 Memoria, 661
 Memoria di base, 661
 Memoria massima, 661
 Memorizzazione, 663
 Menu Ammin., 514
 Menu Fax, 599
 Messaggio toner basso, 200, 218, 463, 478
 Metro stampa, 215, 465
 Miglioramento immagine, 201, 219
 mm/pollici, 199, 217, 463, 477
 Modalità Aggiornamento tamburo, 509
 Modalità Bozza, 201, 219, 522
 Modalità Colore, 508
 Modalità ColorTrack, 213, 272
 Modalità di ricarica toner, 509
 Modalità di risparmio energetico - Stand-by, 198, 216
 Modalità di risparmio energetico - Stand-by avanzato, 198, 216
 Modalità di Stampa, 202
 Modalità duplex carta intestata, 200, 218, 463, 477
 Modalità Indirizzo IP, 466, 486
 Modalità scadenza, 223
 Modifica delle impostazioni delle voci di menu, 190
 Modifica le impostazioni della stampante, 338
 Modifica Registrazione utente stampa, 273
 Modo ricezione, 206, 227, 470, 501, 535
 Monarch, 298

N

N. di Fogli, 196
 N. fax inolt., 471, 503, 543
 NCR, 291
 Nitidezza, 203, 209, 224, 230, 467, 469, 491, 496, 590, 597
 Nome Comunità, 259
 Nome comunità, 259
 Nome Host, 196, 258, 265

Nome intest. Fax, 206, 228, 471, 503, 540
Nome Lavoro, 196
Nomi delle componenti, 47
Non richiesto carbonio, 291
Notifica Trap, 260
Num.Comp.Prefisso, 471, 504, 544
Numero di Codice Attività, 178, 195
Numero di Codice Servizio Dell, 195
Numero di Serie Stampante, 195
Numero fax, 207, 228, 471, 503, 540
Numero fax inoltrato, 207, 228
Nuova Password, 221

O

OCR, 291
Ora di scadenza, 223
Ora finale, 222
Ora iniziale, 222
Orario Invio Lavoro, 196
Ordinare i materiali consumabili a, 182, 188
Ordinare i materiali di consumo, 52, 670
Orientamento pagina, 294, 309

Orientazione, 201, 219, 516
Orizzontale, 516

P

Paese, 207, 229, 472, 505, 545
Pag. cop. Fax., 207, 228, 471, 503, 540, 602
Pag. test col., 215, 465, 512
Pagina di Configurazione del Server di Stampante, 237
Pagina di Configurazione Segnalazione E-Mail, 243
Pagina Impostazioni di sistema, 215
Pagina Impostazioni pannello, 215, 317
Pannello, 532
Pannello di controllo, 474
Pannello eventi, 187
Pannello LCD, 317
Pannello operatore, 49
Passa a info sensore ambientale, 508
Password, 252, 261, 264-266, 270
PCL, 514
 Tipo Carattere, 518
PCL 5/PCL 6, 639
PDL, 662

Percorso DRPD, 207, 228, 471, 503, 541
 PiùChiaroPiùScuro, 203, 205, 209, 224, 226, 230, 467, 469, 491, 496, 498, 590, 597, 600
 Point & Print (seleziona e stampa), 146
 Politica del reso, 800
 Politica di assistenza tecnica DELL, 799
 Polling ricezione, 601
 Popup Cassetto 1, 287, 464, 485
 Popup Cassetto 2, 287, 464, 486
 Porta Ethernet, 49, 102, 104
 Porta USB, 49, 102-103, 200, 219
 Porta9100, 240, 247, 251, 533
 Posizione, 187, 195
 Posizione carta inceppata, 716
 Posizione inserimento foglio banner, 200, 218, 462
 Prefisso numero connessione, 207, 229
 Premier, 213
 Presa dell'adattatore senza fili, 49
 Problemi al display, 741
 Problemi con accessori opzionali, 789
 Problemi di base della stampante, 741
 Problemi di stampa, 742
 Processi di stampa riservati, 581
 Programmi di utilità per l'impostazione della stampante, 611
 Proprietario, 196
 Prot. Fax, 208, 229, 472, 505
 Protezione, 264
 Protezione Stampa, 581
 Protocollo monitor, 215, 465, 512
 Pulisci sviluppatore, 234, 509
 Pulsante (Annulla), 316
 Pulsante (Avvia), 316
 Pulsante (Backspace), 316
 Pulsante (Cancella tutto), 316
 Pulsante (Composizione rapida), 316
 Pulsante (Conferma), 316
 Pulsante (Contatti), 316
 Pulsante (Copia), 315
 Pulsante (Fax), 315
 Pulsante (Indietro), 317
 Pulsante (Menu), 317
 Pulsante (Modalità colore), 316
 Pulsante (Ricomposizione/Pausa), 316
 Pulsante (Scansione), 317

Pulsante Bianco e nero, 209, 230
Pulsante Colore, 209, 230
Pulsante di selezione diretta, 315
Pulsante laterale, 48
Pulsanti del pannello
operatore, 315
Punto-Punto, 149

Q

Qualità link, 262
Quantità, 201-202, 219, 521

R

Rapporti, 214
Rapporti del Server di
Stampante, 237
Rapporto errore ColorTrack, 213,
273, 463, 477
RARP, 532
Red Hat, 163
Red Hat Enterprise Linux, 163,
661
Reg. Reg. Col., 564
Registrazione utente, 273
Regola altezza, 212, 236, 464,
482
Regola BTR, 211, 232, 561
Regola fuser, 212, 233, 562

Regolare, 213
Regolazione della registrazione
del colore, 699
Regolazione Registrazione
Automatica, 212, 233, 464,
480
Regolazioni registrazione, 481
Regolazioni Registrazione
Colore, 233-234
Regolazioni Registrazione
Manuale, 481
Report informazioni di
sistema, 64, 69, 76
Resetta il Server di
Stampante, 264
Rete, 104
Rete collegata
Ethernet, 526
Filtro IP, 534
Protocollo, 533
Ripristina LAN, 535
TCP/IP, 531
Rete TWAIN, 241, 247, 252
Riattivazione risp. energia -
Riattivazione sganc., 198,
216
Ricez. Autom. Fax, 470, 501, 536
Ricez. Remota, 206, 228, 471,
503, 539
RicezAutomFax/Tel, 470, 501
RicezAutomRis, 470
RicezAutomRis/Fax, 470, 501

- Ricezione autom. ris/fax, 536
- Ricezione automatica Fax, 206, 227
- Ricezione automatica Segreteria telefonica/Fax, 206, 227
- Ricezione automatica Tel/Fax, 206, 227, 536
- Ricezione sicura, 569
- Riciclato, 212, 232, 562-563
- Riconoscimento carattere ottico, 291
- Riduci/Allarga, 203, 223, 467, 490, 587
- Riduci/Allarga personalizza, 224, 490
- Rifiuta dim., 207, 229, 471, 504, 544
- Rimozione degli inceppamenti, 715
 - Da ADF, 717
 - Da alimentatore foglio singolo, 720
 - Dal cassetto, 725
 - Dal duplexer (unità fronte/retro, opzionale), 733
 - Dal fuser, 729
 - Dall'alimentatore a 250 fogli opzionale, 734
- Rimozione del rullo di ritardo nel cassetto, 684
- Rimozione dell'adattatore wireless opzionale, 710
- Rimozione dell'alimentatore da 250 fogli opzionale, 708
- Rimozione della cartuccia del toner, 672
- Rimozione della scheda di memoria opzionale, 705
- Rimozione di opzioni, 705
- Ripr. Autom., 198, 216, 460, 473
- Ripristina predefiniti, 235, 340, 482
- Ripristinare Impostazioni, 189
- Riproduzione del suono, 507
- Risoluzione, 205, 209, 226, 230, 469, 495, 498, 596, 600
- Risoluzione dei problemi, 613, 741
- Risparmiare materiali di consumo, 669
- Risparmio energetico - Riattivazione, 460, 473
- Risultato, 507
- Rit. Ricon., 206, 228, 471, 502, 539
- Ritardo rinvio, 206, 228, 471, 502, 538
- Rivestito, 211-212, 232-233, 562-563
- Rivestito spesso, 211-212, 232-233, 562-563
- RSA BSAFE, 34
- Rubrica, 275, 514

Rubrica indirizzi, 181, 188, 215, 275

Rubrica indirizzi server, 463, 478

Rubrica server, 463, 478

Rubriche indirizzi, 613

Ruota bordo corto, 328

Ruota bordo lungo, 327

S

Saturazione colore, 203, 224, 467, 492, 590

Scan a e-mail, 593

Scan a memoria USB, 593

Scan a rete, 209, 230, 262, 468, 495, 594

Scan ad Applicaz., 595

Scan predefiniti, 209, 468

ScanButton Manager, 613

scansione lenta, 700-701

scansione rapida, 700

Scelta della lingua, 341

Scheda di controllo, 49

Scheda di memoria, 705

Schema reg. colore, 234

Segnalazione E-Mail, 182, 188, 247, 254, 533

Segnale acustico, 474

Segnale carta esaurita, 461

Segnale copia completata, 199, 461

Segnale di avviso, 199, 217, 461, 475

Segnale eliminazione automatica, 199, 217, 462

Segnale errore, 199, 217, 461, 474

Segnale lavoro completato, 199, 217, 461

Segnale livello toner basso, 199, 217, 461

Segnale macchina pronta, 199, 217, 461

Segnale pannello comandi, 216, 461

Segnale tasto non valido, 198, 217, 461

Segreteria telefonica/Fax, 227

Seleziona Cassetto, 203, 210, 223, 466, 470, 488, 499, 585, 602

Seleziona riordina URL, 213

Selezione della carta, 292

Selezione della carta intestata, 293

Selezione della carta perforata, 293

Selezione della forma prestampata, 293

Server LDAP, 265-266

Set di simboli

Per PCL 5/PCL 6, 640
 Sistema di Gestione Forniture
 Dell, 609
 Sistemi operativi, 662
 Sito Web dell'assistenza tecnica
 Dell, 39
 SMB, 242, 247
 SMB Client, 243, 261
 SNMP, 242, 247
 SNMP UDP, 533
 Software stampante, 609
 Sost. cassetto, 200, 463, 555-556
 Sostituisci cassetto, 218, 477
 Sostituzione del rullo di
 ritardo, 683
 Specifica della password sul
 pannello operatore
 (Protezione Stampa (Stampa
 protetta)/Stampa MailBox
 privata), 331
 Specifiche del
 collegamento, 101, 663
 Spina blu, 49, 105
 SSF Formato Foglio, 203, 210,
 223, 349, 466, 470, 488, 499,
 585
 SSF Tipo Foglio, 203, 210, 223,
 350, 467, 470, 489, 500, 586
 SSID, 262
 SSL/TLS, 243, 267
 Stampa, 321
 Stampa Auto Log, 199, 218, 462,
 476, 553
 Stampa condivisa, 144
 Stampa da USB, 221
 Stampa diagramma reg.
 colore, 481
 Stampa Duplex, 207, 228, 471,
 503, 543
 Stampa ID, 200, 218, 462, 476,
 553
 Stampa impostazioni
 utente, 273
 Stampa senza account
 utente, 213, 273
 Stampa su carta intestata, 293
 Stampa Testo, 200, 218, 462,
 476, 554
 Stampa USB, 128
 Stato dei materiali di consumo
 della stampante, 669
 Stato della Stampante, 180, 188,
 193
 Stato di Lavoro, 196
 Stato Porta, 247
 Strumenti, 612
 Subnet mask, 532
 Superficie bianca, 697
 Supporti di stampa, 289, 670
 Origine, 294, 309
 SUSE, 661

SUSE Linux Enterprise Desktop
10, 166

SUSE Linux Enterprise Desktop
11, 170

T

Tabella allineamento, 506

Tabella configurazione 4
colori, 506

Tabella configurazione
immagine spuria, 505

Tabella configurazione
passo, 505

Tabella MQ, 506

Tastierina numerica, 316

TCP/IP, 248

Tel/fax, 227

Telefono, 227

Telnet, 242, 247, 252

Temperatura, 662

Tent. Ricon., 206, 228, 471, 502,
538

Tentativi di login, 222

Terminatore giallo, 106

Terminazione Rigo, 201, 219,
522

Time-Out, 251-252, 266, 549

Time-out errore, 198, 216, 462

Timeout lavoro, 198, 216, 462,
476

Time-out per guasto, 476

Timer Risparmio
Energetico, 547

Timer risparmio energetico, 473

Timer risparmio energetico -
Modo 1, 460

Timer risparmio energetico -
Modo 2, 460

Tipo Carattere, 201, 219, 635
Formato del punto, 636
Intensità, 635
Passo, 636
PCL 5/PCL 6, 639
Stile, 635
Tipi di carattere e font, 635

Tipo di carattere, 635

Tipo di collegamento, 101, 663

Tipo di Foglio, 300, 508

Tipo di stampa, 196

Tipo di Stampante, 194

Tipo linea, 206, 228, 471, 502,
537

Tipo originale, 224, 467, 491,
589

Tipo rete, 262

Toner non-Dell, 212, 464, 483,
567

Toni/Impulsi, 206, 228, 471, 502,
538

Tono base, 199, 217, 462, 475
Tono carta esaurita, 199, 217
Tono elim. Autom., 475
Tono ricezione remota, 206, 228
TonoRicez.Remota, 471, 503,
539
Tool per la creazione del disco di
configurazione
dell'utente, 610
Trasmetti fax, 207, 229, 472, 504
Trasmissione fax, 207, 229, 472,
504, 546
Tutti i toni, 199, 217

U

Umidità di conservazione, 663
Umidità relativa, 662
Unità cinghia, 49
Up Multiplo, 204, 225, 468, 494,
591, 670
USB, 663
Uscita Risultato, 196
Utility di lancio rapido, 611
Utilizzo di Dell Printer
Configuration Web
Tool, 180

V

Valori predefiniti di Stampa da
USB, 210, 470
Vassoio per foglio banner, 200,
218, 462
Velocità connessione FAX, 275,
286
Velocità di connessione, 215
Velocità di memoria, 661
Velocità di Stampa, 194
Velocità modem, 207, 229, 472,
504, 544
Velocità Processore, 195
Verifica delle impostazioni
IP, 118
Verifica funzionamento motore
fuser, 506
Verifica funzionamento motore
principale, 506
Verifica funzionamento REGI
CLUTCH, 506
Verifica funzionamento rullo di
alimentazione, 506
Verifica macchina, 506
Verifica motore dispenser, 506
Versione Firmware, 195
Versione Firmware di rete, 195
Verticale, 516
Vetro ADF, 698
Vetro documenti, 697

Visualizzazione di EWS, 487

Voce di Menu, 190

Vol. tono Ring, 206, 228, 470,
502, 537

Volume di Stampa, 181, 188, 272

W

Web Services on Devices, 657

WEP, 263

Widget Monitor Stato per
Macintosh, 619

WINS, 240, 251

WPA-PSK, 264

WSD, 241, 247, 252, 657